

# polaris

since 1995

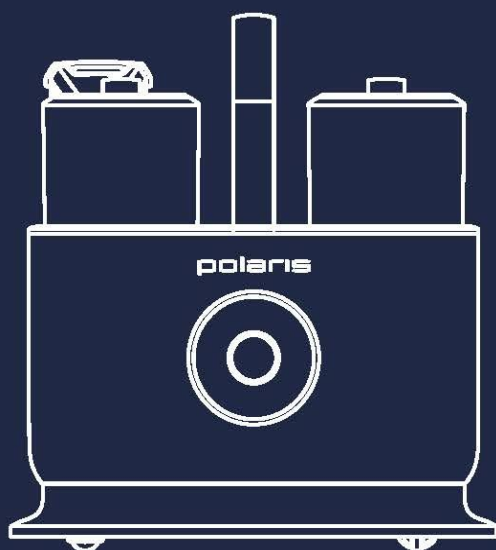

## **PCW 1445 Steam Clean Pro**

Руководство по эксплуатации / Гарантия  
Manual instruction / Guarantee

Уважаемый покупатель!

Благодарим Вас за выбор продукции торговой марки POLARIS.

Наши изделия разработаны в соответствии с высокими требованиями качества, функциональности и дизайна. Мы уверены, что Вы будете довольны приобретением нового изделия нашей фирмы.

Перед началом эксплуатации прибора внимательно прочитайте данное руководство, в котором содержится важная информация, касающаяся Вашей безопасности, а также рекомендации по правильному использованию прибора и уходу за ним.

Сохраните руководство вместе с гарантийным талоном, кассовым чеком, по возможности, картонной коробкой и упаковочным материалом.



Обращаем Ваше внимание, что данный прибор очень чувствителен к качеству и составу используемой воды, наличию в ней посторонних примесей, образованию отложений из-за ненадлежащего ухода за прибором.

Просьба внимательно ознакомиться с важными разделами данного руководства, такими как «Уход и обслуживание», «Подготовка к работе и использование» от которых будет зависеть эффективная работа Вашего нового прибора.

Мы заботимся о Вас и Вашем комфорте, а также удовольствии от использования нашей бытовой техники, поэтому прикладываем подробные рекомендации по уходу, что позволит Вам надолго продлить срок ее службы.

Несоблюдение рекомендаций по уходу за прибором, а также его ключевых деталей может пагубно сказаться на качестве его работы, а также привести к выходу из строя раньше заявленного срока службы или гарантийного периода.

# СОДЕРЖАНИЕ

<b>Общая информация</b>	<b>4</b>
<b>Комплект поставки</b>	<b>4</b>
<b>Описание прибора</b>	<b>5</b>
<b>Рекомендации по выбору воды</b>	<b>8</b>
<b>Подготовка к работе и включение</b>	<b>9</b>
<b>Эксплуатация прибора</b>	<b>13</b>
<b>Обзор насадок для использования</b>	<b>17</b>
<b>Чистка и уход</b>	<b>19</b>
<b>Общие указания по безопасности</b>	<b>23</b>
<b>Специальные указания по безопасности</b>	<b>24</b>
<b>Сфера использования</b>	<b>26</b>
<b>Хранение/транспортировка/реализация</b>	<b>26</b>
<b>Требования к утилизации</b>	<b>26</b>
<b>Если у вас возникла проблема</b>	<b>27</b>
<b>Технические характеристики</b>	<b>28</b>
<b>Информация о сертификации</b>	<b>28</b>
<b>Гарантийные обязательства</b>	<b>29</b>

# ОБЩАЯ ИНФОРМАЦИЯ

Настоящее руководство по эксплуатации предназначено для ознакомления с техническими данными, устройством, правилами эксплуатации и хранения пылесоса моющего для мебели и ковров с подачей пара POLARIS, модель **PCW 1445 Steam Clean Pro** (далее по тексту – прибор).

## КОМПЛЕКТ ПОСТАВКИ

1. Прибор
2. Аксессуары:
  - универсальная насадка 1 шт
  - насадка для самоочистки 1 шт
  - насадка для отпаривания 1 шт
  - переходник-адаптер для насадок 1 шт
  - широкая паровая насадка 1 шт
  - насадка для мытья окон и зеркал 1 шт
  - узкая насадка для чистки труднодоступных мест 1 шт
  - круглая паровая насадка 1 шт
  - скребок для паровой обработки 1 шт
  - сменные микрофибры 2 шт
3. Руководство по эксплуатации 1 шт
4. Гарантийный талон 1 шт



МОЕТ ГОРЯЧЕЙ ВОДОЙ  
И СОБИРАЕТ ЖИДКОСТИ



ОТПАРИВАЕТ ОДЕЖДУ  
И БЕЛЬЕ



САМОСТОЯТЕЛЬНО  
ОЧИЩАЕТСЯ



ОЧИЩАЕТ ПАРОМ  
ТРУДНОДОСТУПНЫЕ МЕСТА

# ОПИСАНИЕ ПРИБОРА

Данный прибор предназначен для глубокой очистки, дезинфекции и удаления пятен с обивки мебели, ковров, матрасов и других текстильных поверхностей. Он работает, подавая холодную воду, горячую воду или горячий пар под давлением, который размягчает загрязнения, убивает бактерии и клещей, а затем всасывает грязь. Такая техника позволяет чистить как без использования бытовой химии, так и с ее применением, и справляться с неприятными запахами.

Прибор также можно использовать как полноценный пароочиститель. С его помощью можно очищать плитку, плитку, загрязнения на кухне и в ванной комнате, застоявшийся жир с плиты и т.д.

Также в приборе есть насадка для отпаривания, которая позволяет использовать прибор как отпариватель для одежды и белья.

## Фронтальная сторона прибора

\*Возможные цвета корпуса: белый, графит

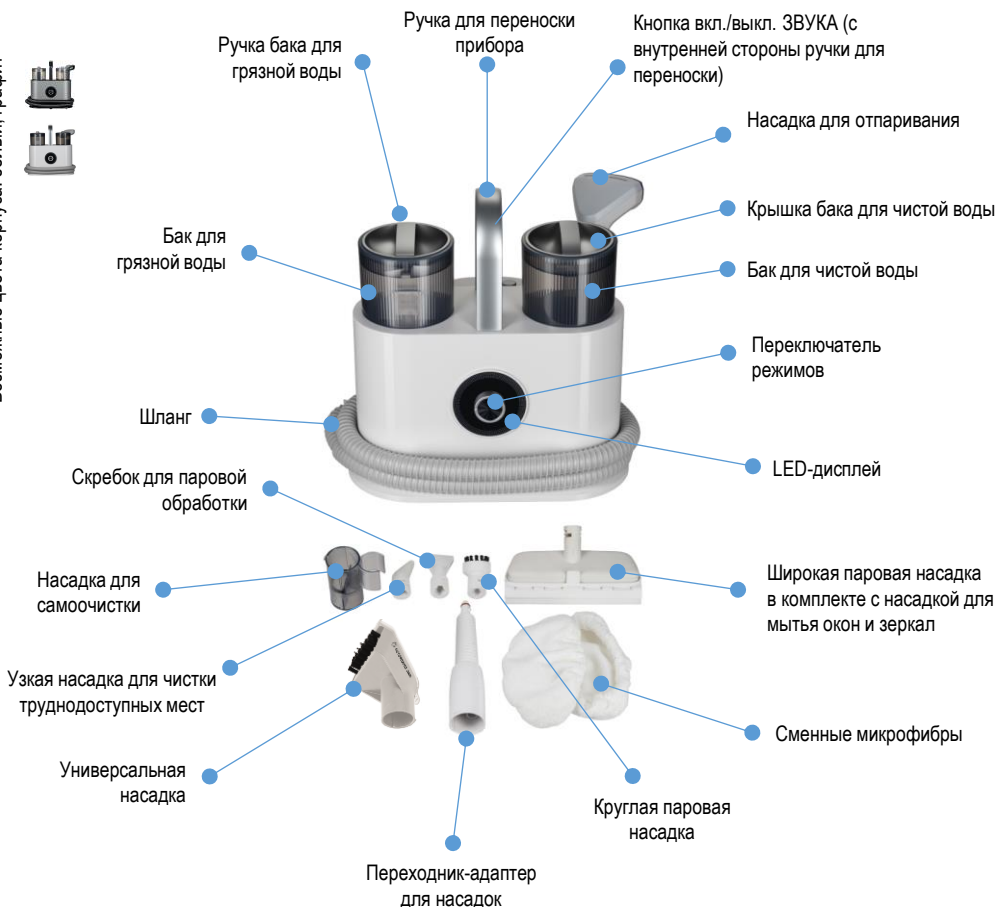

## Тыльная сторона прибора

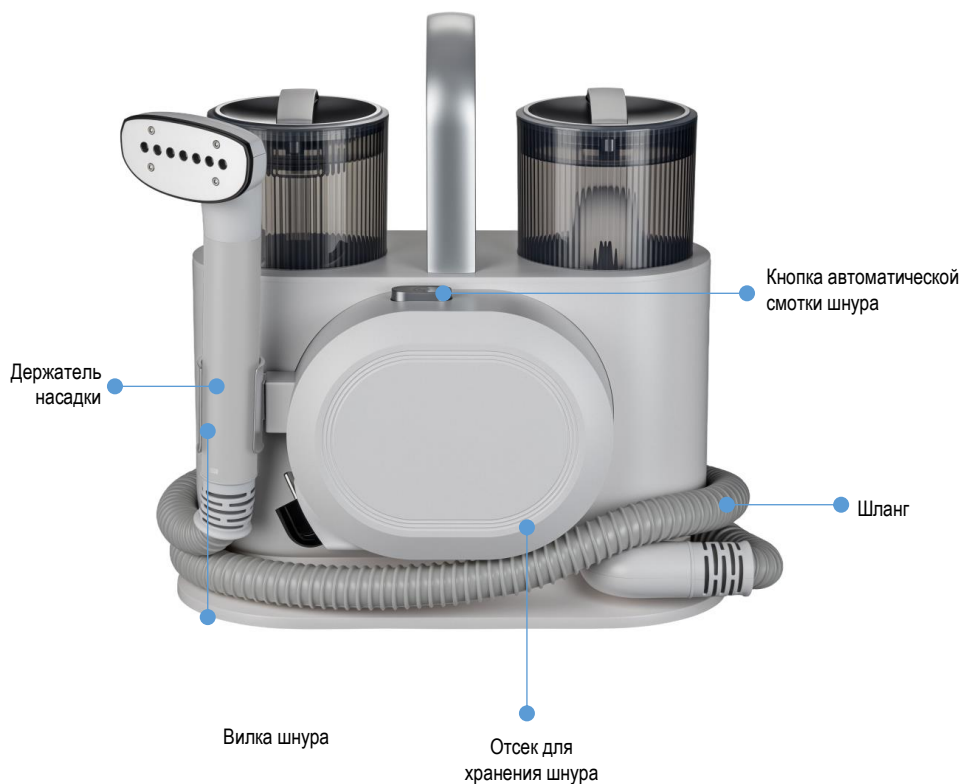

## Бак для чистой воды

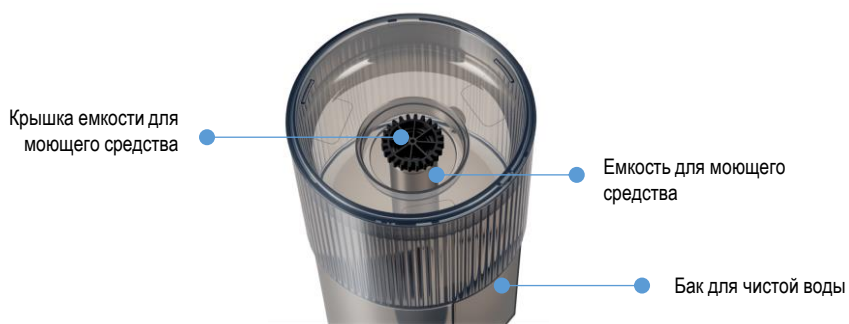

### На заметку!

Вследствие постоянного процесса внесения изменений и улучшений, между руководством и изделием/приложением могут наблюдаться некоторые различия.

# LED-дисплей

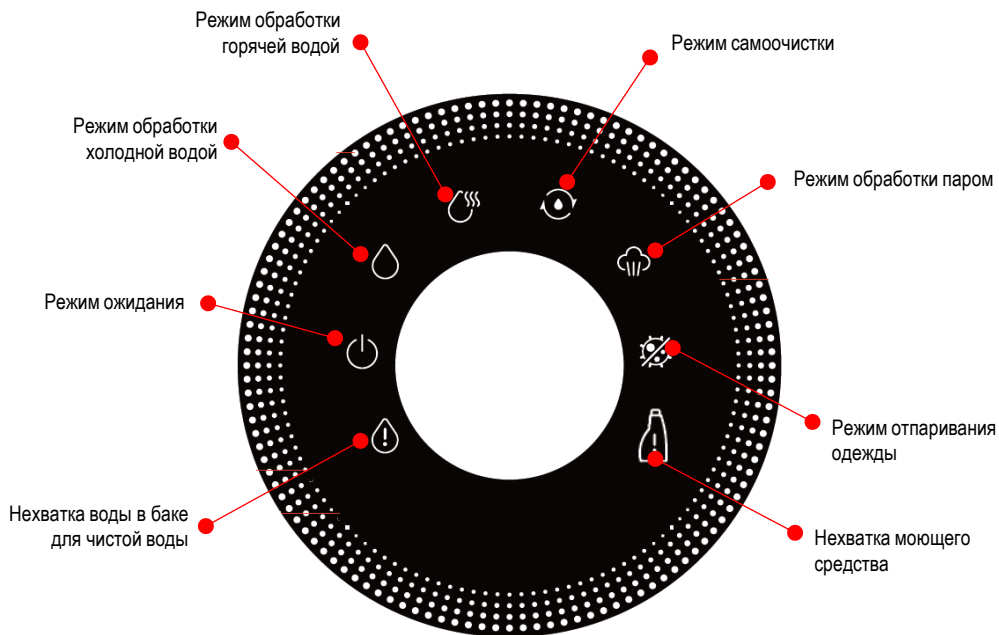

# Пульт ДУ на ручке управления

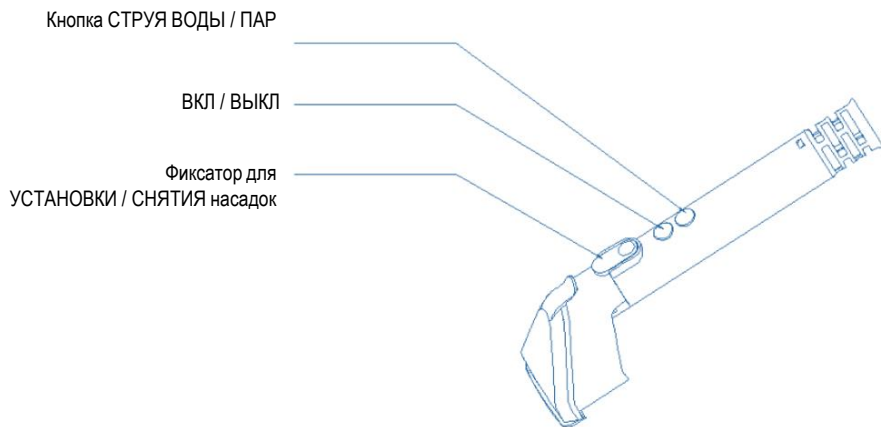

# РЕКОМЕНДАЦИИ ПО ВЫБОРУ ВОДЫ

Обращаем Ваше внимание на то, что данный прибор является очень чувствительным к качеству используемой воды и наличию в ней посторонних примесей, а также к образованию отложений из-за ненадлежащего ухода за прибором.

При использовании жесткой воды (например, из водопровода) возможно образование накипи на нагревательном элементе, что может привести к выходу его из строя.



## Предупреждение!



1. Рекомендуется использование дистиллированной или предварительно фильтрованной декальцинированной воды. Не используйте шампуни, растворители и прочие вещества, отличные от специализированных моющих.
2. Использование нефильтрованной воды повышенной жесткости сокращает срок службы прибора.
3. Ни в коем случае не добавляйте в резервуар для воды ароматические масла, спирт и т.д. Это может привести к поломке прибора.

## ПОДБОР ЖИДКОСТЕЙ

**ЗАПРЕЩАЕТСЯ СОБИРАТЬ в любом режиме с помощью данного прибора следующие жидкости и материалы:**

- a) Жидкости на масляной или иной химической основе.
  - b) Отходы с крупными частицами: мелкие камешки, большие куски пластика и т.д. Эти отходы могут привести к засорению скребка или щеток, что нарушит нормальную работу пылесоса.
  - c) Непотушенные окурки сигарет: они могут привести к возгоранию.
  - d) Легковоспламеняющиеся и взрывоопасные материалы, такие как бензин, спирт и т.д.
  - e) Предметы с чрезмерно высокой температурой: это может привести к повреждению внутренних компонентов.
  - f) Чистящие средства: жидкости с сильной пеной или с сильным дезинфицирующим средством.
  - g) Отходы жизнедеятельности человека и животных.
- **Сбор таких жидкостей и материалов может привести к неисправности прибора, появлению производственного недостатка и к отказу в гарантийном обслуживании.**
  - Изготовитель не рекомендует использовать прибор для сбора с поверхности сильнопахнущих жидкостей, продуктов жизнедеятельности, жирных, вязких и мажущихся веществ.

# ПОДГОТОВКА К РАБОТЕ

## 1. Сборка прибора

- Перед сборкой прибора убедитесь, что он выключен.
- Удалите весь упаковочный материал.
- Протрите корпус прибора слегка влажной тканью, после чего вытрите его насухо.
- Соберите прибор – установите 2 бака (слева – бак для грязной воды, справа – бак для чистой воды). Ручки обеих баков должны быть перпендикулярно корпусу и параллельно ручке для переноски прибора. Форма баков не позволяет установить их иначе.
- После щелчка убедитесь, что баки для воды плотно закреплены и не болтаются, что означает успешную установку. Чтобы извлечь бак, просто возьмитесь за ручку и потяните его вверх.
- Установите универсальную насадку на держатель до щелчка.

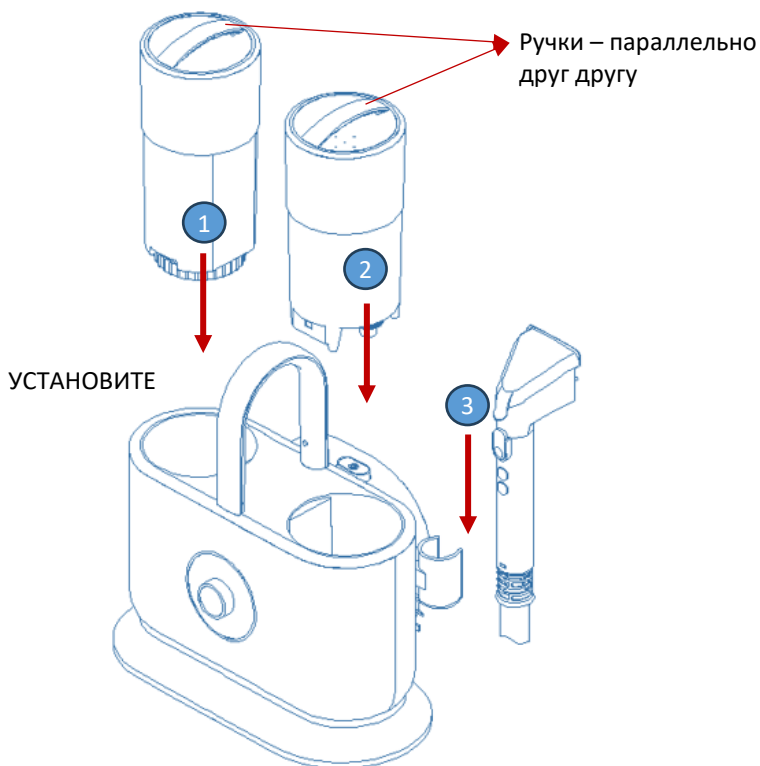

## 2. Смотка шнура питания

- Держите пылесос одной рукой, другой рукой возьмитесь за вилку в левом нижнем углу катушки, вытяните шнур питания на необходимую длину и вставьте вилку шнура в розетку, держа за корпус вилки и не касаясь токопроводящих штырей.
- Для отключения питания от прибора выньте вилку из розетки, держа за корпус вилки и не касаясь токопроводящих штырей, расположите шнур питания так, чтобы он не запутался, и нажмите кнопку смотки шнура, как показано на рисунке.



## 3. Установка насадки

- Возьмитесь за ручку и нажмите кнопку фиксации насадки, как показано на рисунке.
- Вставьте универсальную насадку в ручку, установив её в пазы по направляющим. Отпустите кнопку фиксации насадки. Убедитесь, что насадка надёжно установлена, то есть установка выполнена успешно.
- Для снятия насадки нажмите на кнопку фиксации насадки пальцами и потяните насадку в противоположном направлении.



## 4. Установка аксессуаров

- Удерживая ручку, как показано на рисунке, вставьте насадку в ручку.
- После щелчка убедитесь, что насадка надёжно закреплена и не болтается, что означает успешную установку.
- Чтобы снять насадку, просто нажмите и удерживайте кнопку фиксации на ручке и потяните насадку в направлении, противоположном направлению загрузки.

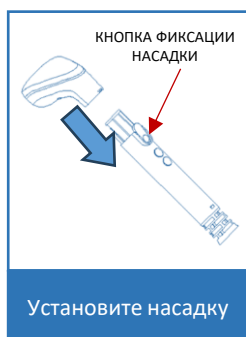

## 5. Наполнение бака водой

- Извлеките бак для чистой воды (правый), откройте крышку, повернув ручку против часовой стрелки и потянув ее вверх.
- Залейте чистую фильтрованную декальцинированную воду, не превышая отметку MAX (см. раздел «Рекомендации по выбору воды» данного Руководства).
- Закройте крышку, повернув по часовой стрелке и зафиксировав ее (совместите 2 метки).
- Установите резервуар обратно в прибор до фиксации.

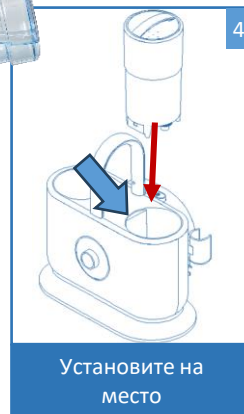
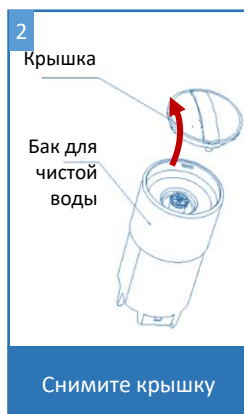
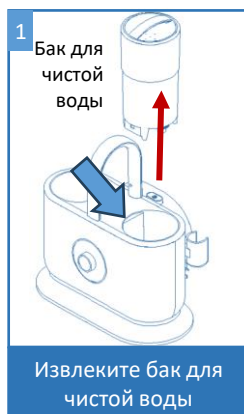

## 6. Добавление моющих средств

Рекомендуется использовать моющие средства с **низким пенообразованием** для моющих пылесосов и экстракторов, которые в своих эксплуатационных свойствах допускают использование их для очистки мебельной обивки.

Обратите внимание на то, что такие моющие средства могут быть предложены изготовителями в виде концентрата или уже готового к применению раствора. Концентрат необходимо развести в соответствии с инструкцией к моющему средству.

Обязательно проконсультируйтесь с продавцом мебели, допускает ли влажную очистку моющим средством тип примененной в обивке ткани.

Изготовитель пылесоса не несет ответственности за ущерб, причиненный мебели из-за неправильного применения моющего средства



### **ЗАПРЕЩЕНО** добавлять пенообразующие моющие средства.

Пенообразование таких моющих средств может ухудшить качество уборки, а также нанести вред электрическим компонентам универсальной насадки.

### **Для добавления моющего средства следуйте рекомендациям ниже:**

- Извлеките бак для чистой воды и откройте его крышку.
- Снимите крышку емкости для моющего средства в центре резервуара для чистой воды.
- Аккуратно залейте чистящее средство (готовое или раствор концентрата) в контейнер из флакона или воспользуйтесь воронкой для залива жидкости (не входит в комплект).

Крышка ёмкости для моющего средства



\*Опционально.  
Используйте воронку для залива средства (не входит в комплект) либо просто аккуратно влейте жидкость



**ВНИМАНИЕ!** Запрещено также добавлять в емкость для моющего средства растворители, спиртосодержащие жидкости, маслянистые жидкости, порошковые моющие средства и любые иные порошки, включая соду.

# ЭКСПЛУАТАЦИЯ ПРИБОРА

- Перед включением прибора наполните бак для чистой воды, не превышая отметку MAX (см. раздел «Наполнение бака водой» данного Руководства);
- Установите необходимую для работы насадку;
- Размотайте электрический шнур, как показано в предыдущей главе, и подключите вилку к розетке;
- Включится LED-дисплей, прибор перейдет в режим ожидания;
- Используя ручку для переключения режимов, поверните ее по часовой стрелке и установите необходимый рабочий режим (см. изображение дисплея в разделе «LED-дисплей»). Индикатор рабочего режима загорится, а также прозвучит соответствующее выбранному режиму голосовое сообщение.
- Нажмите кнопку «ВКЛ/ВЫКЛ» на пульте ДУ ручки прибора.
- Прибор запустится, будет слышен звук мотора пылесоса. Длительное нажатие кнопки «Струя воды/Пар» активирует подачу струи воды/пара (см. «Подготовка пара»). Повторное нажатие отключает подачу.
  - а) При повороте ручки переключения режимов в положение обработки холодной водой насадка распыляет воду комнатной температуры, содержащую чистящую жидкость в необходимом количестве (если чистящая жидкость добавлена в соответствующий отсек бака для чистой воды, см. Описание прибора);
  - б) При повороте ручки переключения режимов в положение подачи горячей воды насадка распыляет горячую воду, содержащую чистящую жидкость в необходимом количестве;
  - в) При повороте ручки переключения режимов в положение самоочистки насадка распыляет воду комнатной температуры (при самоочистке необходимо надеть насадку для самоочистки);

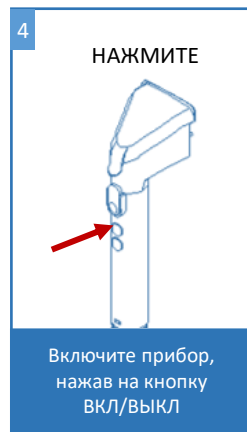
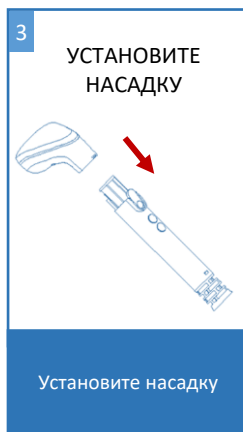
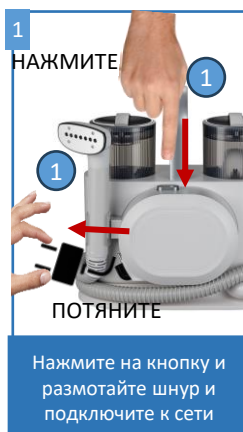

- d) При повороте ручки переключения режимов в положение подачи пара/стерилизации насадка распыляет пар (см. «Подготовка пара»). В данном режиме мотор не запускается.
- Для отключения нажмите кнопку «ВКЛ/ВЫКЛ» на ручке ещё раз. Двигатель пылесоса (с задержкой в 2 секунды) остановится, и устройство выключится.

## ПОДГОТОВКА ПАРА:

Время подготовки пара составляет около 45 секунд.

Когда ручка переключателя установлена в режим обработки паром/стерилизации, нажмите кнопку переключения передач на ручке, индикатор дисплея переключится с постоянного свечения на яркий, затем нажмите и удерживайте кнопку распыления воды/подачи пара. Если температура пара ниже требуемой, насадка не будет распылять пар, и прозвучит голосовое уведомление. Подождите немного, и индикатор дисплея переключится с яркого свечения на непрерывный.

Снова нажмите и удерживайте кнопку подачи воды/подачи пара.



**ВНИМАНИЕ!** При работе с паром помните о технике безопасности. **НЕ НАПРАВЛЯЙТЕ ПРИБОР НА ЛЮДЕЙ И ЖИВОТНЫХ!** Не подставляйте руку для проверки выхода пара!

## САМООЧИСТКА:

- Установите насадку для самоочистки.
- Поверните ручку переключателя в режим «Очистка» и без нажатия кнопки «ВКЛ/ВЫКЛ» удерживайте кнопку подачи воды/подачи пара, чтобы войти в режим самоочистки.
- Режим самоочистки выполняется за пять циклов, при этом индикатор «Самоочистки» мигает.

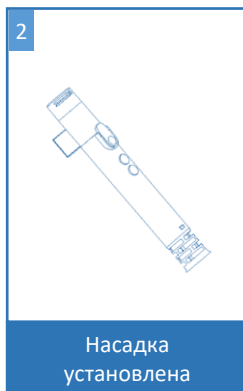
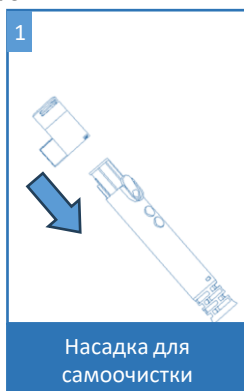



## ОПОВЕЩЕНИЕ О НЕХВАТКЕ ВОДЫ

- Если во время работы устройства обнаруживается нехватка воды в резервуаре для чистой воды, устройство издаст голосовое сообщение и остановится, а индикатор нехватки воды на дисплее начнет мигать.
- В этом случае снимите бак для чистой воды, открутите крышку и наполните бак водой. Установите бак на устройство.
- См. раздел «Наполнение бака водой» данного руководства.



## ЗАЩИТА ОТ ПЕРЕГРЕВА

- Если температура бойлера слишком низкая или слишком высокая в режимах подачи горячей воды/пара/глажения, индикатор режима подачи горячей воды/пара/глажения мигает одновременно со звуковым сигналом.
- Пожалуйста, отключите прибор от сети, подождите 10 – 15 минут и снова вставьте вилку в розетку.
- Если устройство продолжает подавать сигнал, обратитесь к поставщику или в авторизованный сервисный центр в регионе проживания.



## КНОПКА ОТКЛЮЧЕНИЯ ЗВУКА:

- Кнопка отключения звука расположена на ручке корпуса.
- При нажатии все звуковые сигналы отключаются.
- При повторном нажатии звуковые сигналы восстанавливаются.

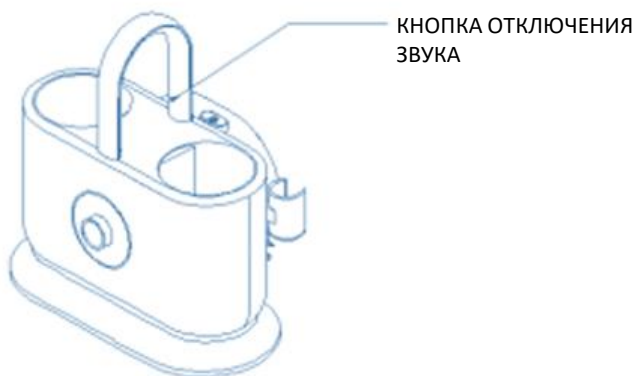



## ОПОВЕЩЕНИЕ О НЕХВАТКЕ МОЮЩЕГО СРЕДСТВА

- Если во время работы устройства обнаруживается нехватка моющего средства, устройство трижды издаст голосовое сообщение, а на дисплее появится сообщение о нехватке чистящей жидкости.
- В этом случае, извлеките бак для чистой воды и откройте его крышку.
- Снимите крышку емкости для моющего средства в центре резервуара для чистой воды.
- Аккуратно залейте чистящее средство в контейнер из флакона или воспользуйтесь воронкой для залива жидкости (не входит в комплект).

Крышка ёмкости для  
моющего средства

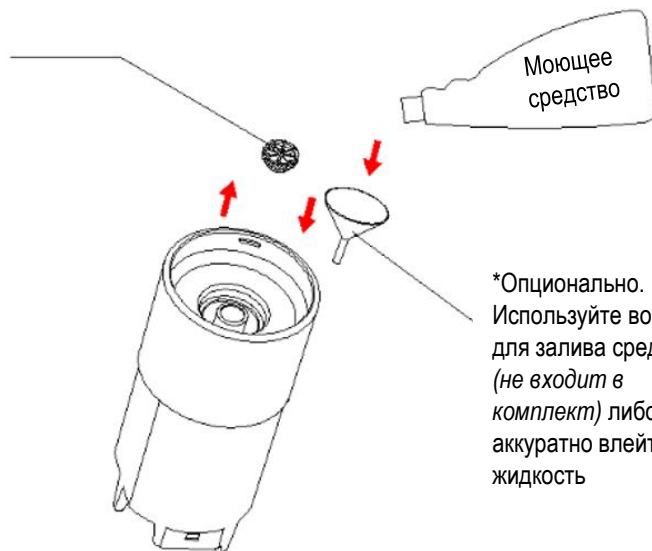

\*Опционально.  
Используйте воронку  
для залива средства  
(не входит в  
комплект) либо просто  
аккуратно влейте  
жидкость

# ОБЗОР НАСАДОК ДЛЯ ИСПОЛЬЗОВАНИЯ



## 1) СКРЕБОК ДЛЯ ПАРОВОЙ ОБРАБОТКИ

Предназначен для чистки и удаления стойких пятен на плоских поверхностях. Используйте с адаптером-переходником



## 2) АДАПТЕР-ПЕРЕХОДНИК

Предназначен для подключения насадок.



## 3) ШИРОКАЯ ПАРОВАЯ НАСАДКА

Предназначена для ухода и стерилизации одежды и тканей. Используйте с адаптером-переходником. Используйте с адаптером-переходником



## 4) УЗКАЯ НАСАДКА ДЛЯ ЧИСТКИ ТРУДНОДОСТУПНЫХ МЕСТ

Высокотемпературная обработка паром для удаления стойких пятен с полов и других поверхностей, растворения кухонного жира; легко очищает и смывает грязь и пятна в углах. Используйте с адаптером-переходником.



## 5) НАСАДКА ДЛЯ МЫТЬЯ ОКОН И ЗЕРКАЛ

Необходимо использовать с широкой паровой насадкой, подключенной к устройству через адаптер, для чистки и удаления пятен с плоских поверхностей, таких как стекло.



## 6) КРУГЛАЯ ПАРОВАЯ НАСАДКА

Используйте для удаления волос, грязи и пятен с тканей с адаптером-переходником.

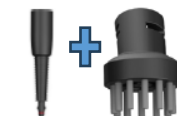

## 7) МИКРОФИБРЫ

Используйте вместе с широкой насадкой для отпаривания.





### 8) УНИВЕРСАЛЬНАЯ НАСАДКА

Используйте в режиме обработки водой/паром.



### 9) НАСАДКА ДЛЯ ОТПАРИВАНИЯ

Используйте в режиме отпаривания одежды.



### 10) НАСАДКА ДЛЯ САМООЧИСТКИ

Используйте для проведения режима самоочистки.



## НЕ ИСПОЛЬЗУЙТЕ прибор для чистки:

Синтетических тканей, бархатных или замшевых материалов и других текстильных материалов, которые могут быть повреждены воздействием горячего пара.

- Деревянной мебели и полов с восковым покрытием. Воздействие горячего пара может привести к утрате глянца.
- Замерзших стекол или стекол, охлажденных до низкой температуры, это может вызвать их разрушение или образование трещин.
- Деревянных поверхностей без окраски.
- Полированных и/или лакированных элементов мебели, а также мебели или панелей, ламинированных пленкой или иными покрытиями с низкой устойчивостью к воздействию высокой температуры.



Не используйте для отпаривания кожи, замши, бархата, синтетики

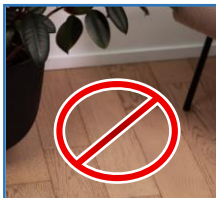

Нельзя использовать прибор на дереве, деревянных полах с восковым покрытием



Не отпаривайте замерзшие стекла!

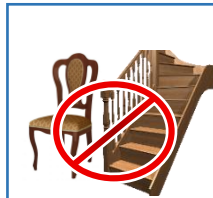

Не отпаривайте деревянную мебель, деревянные поверхности без окраски

# ЧИСТКА И УХОД

Все работы по очистке и обслуживанию следует выполнять при выключенном приборе.

- Отключите прибор из розетки.
- Корпус прибора нельзя погружать в воду.
- Для ухода за корпусом прибора используйте влажную мягкую ткань.
- Рекомендуется своевременно очищать бак для грязной воды после каждого использования.



## Предупреждение:

Принадлежности не рассчитаны на мытье в посудомоечной машине.

## ОЧИСТКА БАКА ДЛЯ ГРЯЗНОЙ ВОДЫ

- Если во время работы прибора уровень воды в баке для грязной воды достигает отметки MAX, прибор перестает работать.
- После отключения от сети извлеките бак для грязной воды, разверните его дном вверх, открутите стопорную гайку на дне бака, извлеките сепаратор и промойте его водой комнатной температуры. Извлеките из сепаратора фильтр, потянув за держатель, и промойте его водой, удалив загрязнения.
- Вылейте грязную воду и грязь из бака в канализацию, промойте бак чистой водой, остатки грязи можно удалить с помощью щетки.
- После мытья высушите промытые детали, а затем соберите их обратно, после чего поместите бак для грязной воды обратно в прибор, чтобы продолжить работу.



**Примечание:** если прибор не используется какое-то время, необходимо извлечь и высушить сепаратор бака для сточных вод, во избежание образования запаха.

Бак для грязной воды

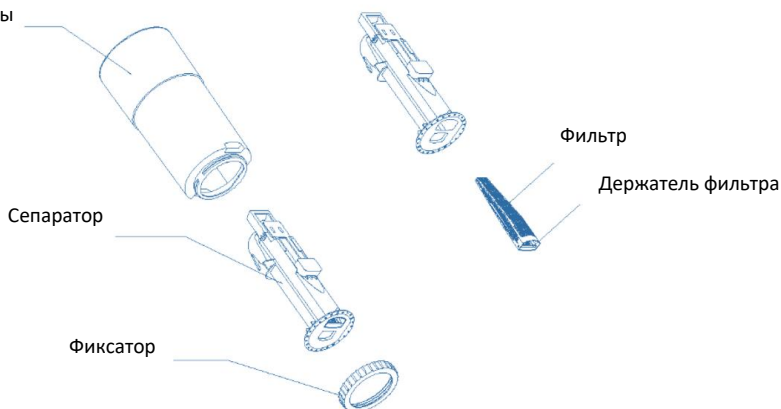

## ОЧИСТКА БАКА ДЛЯ ЧИСТОЙ ВОДЫ

Для ухода за баком для чистой воды используйте проточную воду.

- После отключения прибора от сети извлеките бак для чистой воды, промойте его как следует под проточной водой.
- После мытья высушите бак для чистой воды, протрите мягкой тканью, после чего поместите бак для чистой воды обратно в прибор, чтобы продолжить работу.



**Примечание:** если прибор не используется какое-то время, необходимо извлечь бак для чистой воды, слить воду и просушить во избежание образования запаха.

## ОЧИСТКА УНИВЕРСАЛЬНОЙ НАСАДКИ

- Для ухода за насадкой, снимите прозрачную крышку, как показано на рисунке, и промойте под краном.
- Вымойте, высушите и соберите насадку перед использованием.

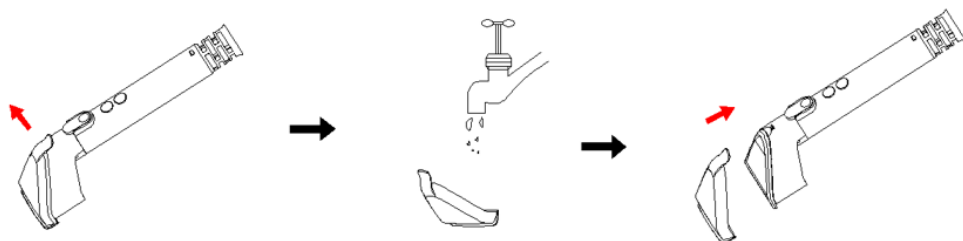

## ОЧИСТКА СЕТЧАТОГО ФИЛЬТРА РУЧКИ

Снимите универсальную насадку, поверните против часовой стрелки на четверть оборота металлическую сетку фильтра на штуцере подачи воды, как показано на рисунке, и промойте чистой водой. После очистки закрутите по часовой стрелке металлическую сетку фильтра на четверть оборота, установите универсальную насадку и можете пользоваться устройством в обычном режиме.



**Совет:** Если вы не используете устройство, просушите контейнер для грязной воды, его внутренние компоненты и корпус в проветриваемом месте перед загрузкой в устройство для хранения, чтобы предотвратить появление неприятного запаха, например, размножения бактерий из-за влажной среды.

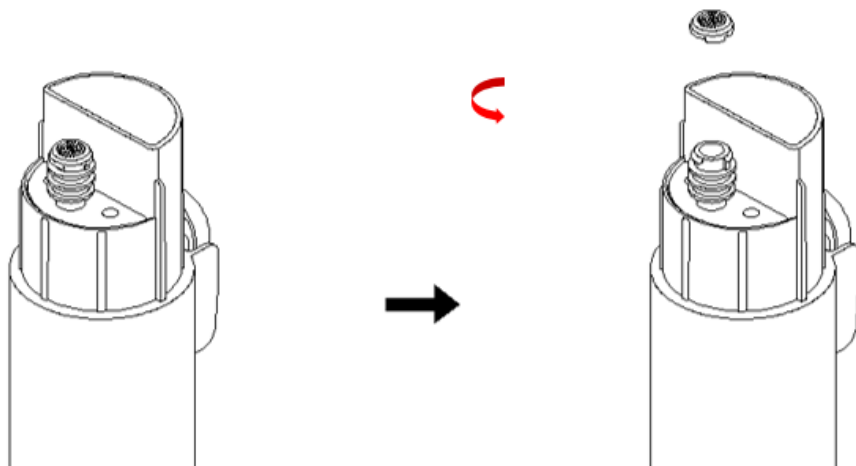

## ОЧИСТКА ОТ НАКИПИ

- Снимите универсальную насадку, открутите металлическую крышку фильтра на штуцере подачи воды, поместите шланг с ручкой в пластмассовую емкость достаточного объема (таз, ведро), откуда впоследствии легко слить воду, зафиксируйте ручку, чтобы она не была погружена в жидкость, и залейте моющее средство с лимонной кислотой в резервуар для чистящего средства.
- После установки бака для чистой воды, поверните переключатель в режим подачи горячей воды.
- Не нажимая кнопку ВКЛ/ВЫКЛ, нажмите и удерживайте кнопку СТРУЯ ВОДЫ/ПАР, чтобы перейти в режим удаления накипи.
- Режим удаления накипи длится 25 минут, при этом мигает индикатор подачи горячей воды.
- Во время процесса удаления накипи режим удаления накипи можно отменить, произвольно нажав кнопку ВКЛ/ВЫКЛ или кнопку СТРУЯ ВОДЫ/ПАР, или изменив положение переключателя режимов.
- После завершения удаления накипи очистите резервуар, установите на место металлическую крышку и универсальную насадку, после чего продолжите использование в обычном режиме.

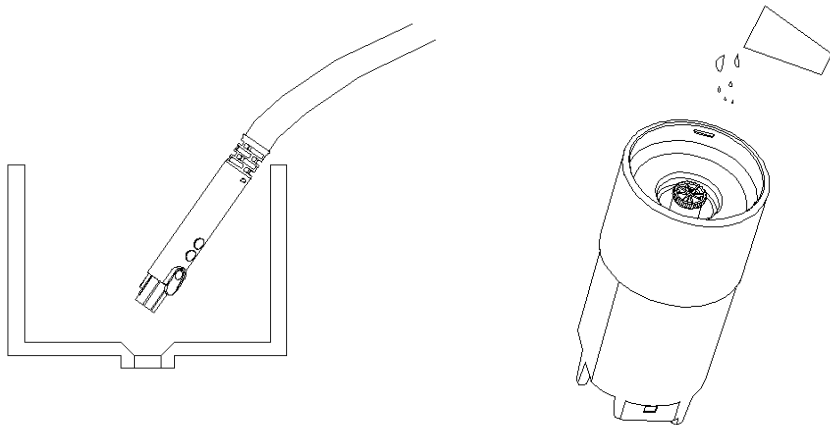

# ОБЩИЕ УКАЗАНИЯ ПО БЕЗОПАСНОСТИ

- Эксплуатация прибора должна производиться в соответствии с «Правилами технической эксплуатации электроустановок потребителей».
- Используйте прибор только по назначению.
- Перед началом использования этого прибора тщательно прочитайте руководство по эксплуатации.
- Каждый раз перед включением прибора осмотрите его. При наличии поврежденных прибора и сетевого шнура ни в коем случае не включайте прибор в розетку.
- Не следует использовать прибор после падения, если имеются видимые признаки повреждения. Перед использованием прибор должен быть проверен квалифицированным специалистом.
- Прибор и сетевой шнур должны храниться так, чтобы они не попадали под воздействие жары, прямых солнечных лучей и влаги.
- Не оставляйте работающий прибор без надзора! Если Вы не пользуетесь больше прибором, то всегда выключайте его.
- Данный прибор не предназначен для использования людьми (включая детей), у которых есть физические, нервные или психические отклонения, или недостаток опыта и знаний, за исключением случаев, когда за такими лицами осуществляется надзор или проводится их инструктирование относительно использования данного прибора лицом, отвечающим за их безопасность. Необходимо осуществлять надзор за детьми с целью недопущения их игр с прибором.



**Внимание!** Не используйте прибор вблизи ванн, раковин или других емкостей, заполненных водой.

- Ни в коем случае не погружайте прибор в воду или другие жидкости. Не прикасайтесь к прибору влажными руками. При намокании прибора сразу отключите его от сети.
- В случае падения прибора в воду немедленно отключите его от сети. При этом ни в коем случае не опускайте руки в воду. Перед повторным использованием прибор должен быть проверен квалифицированным специалистом.
- Включайте прибор только в источник переменного тока (~). Перед включением убедитесь, что прибор рассчитан на напряжение, используемое в сети.
- Прибор может быть включен только в сеть с заземлением. Для обеспечения Вашей безопасности заземление должно соответствовать установленным электротехническим нормам. Не пользуйтесь нестандартными источниками питания или устройствами подключения.

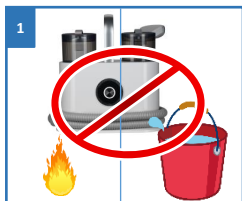

1  
Не подвергайте прибор экстремальным внешним воздействиям



2  
Защищайте прибор от любых ударов

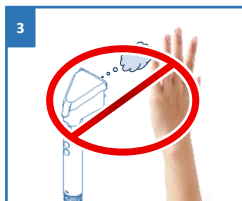

3  
Не оставляйте прибор без присмотра. Храните в недоступном для детей месте



4  
Не используйте прибор вблизи ванн, раковин или других емкостей, заполненных водой

- При использовании удлинителя, убедитесь, что он заземлен.
- **Любое ошибочное включение лишает Вас права на гарантийное обслуживание.**
- Не используйте прибор вне помещений. Предохраняйте прибор от ударов об острые углы. По окончании эксплуатации, чистке или поломке прибора всегда отключайте его от сети.
- Нельзя переносить прибор, держа его за сетевой провод. Запрещается также отключать прибор от сети, держа его за сетевой провод. При отключении прибора от сети держитесь за штепсельную вилку.
- Использование дополнительных аксессуаров, не входящих в комплектацию, лишает Вас права на гарантийное обслуживание.
- Замену шнура могут осуществлять только квалифицированные специалисты - сотрудники сервисного центра. Неквалифицированный ремонт представляет прямую опасность для пользователя.
- Не производите ремонт прибора самостоятельно. Ремонт должен производиться только квалифицированными специалистами сервисного центра.
- Для ремонта прибора могут быть использованы только оригинальные запасные части.



### Внимание!

При возникновении неисправностей любого характера обращайтесь в Авторизованный сервисный центр POLARIS.



Не используйте прибор вне помещений



Не прикасайтесь к прибору влажными руками!



Нельзя переносить прибор, держа его за сетевой шнур



Не производите ремонт прибора самостоятельно!

## СПЕЦИАЛЬНЫЕ УКАЗАНИЯ ПО БЕЗОПАСНОСТИ

- Перед включением прибора, убедитесь, что напряжение, указанное на приборе, соответствует напряжению сети.
- Запрещается подключение прибора через тройник совместно с другими электроприборами.
- Перед использованием прибора внимательно осмотрите сетевой шнур и паропровод и убедитесь в том, что они не повреждены. Не используйте прибор при повреждении сетевого шнура или паропровода.

- Не используйте прибор для чистки кожаных материалов, виниловых полов, напольных покрытий с негерметичными стыками, обработанных воском полов или мебели, синтетических тканей, изделий из мягкого пластика, замерзших стекол или охлажденных до низкой температуры стекол, бархатных или замшевых изделий и материалов, которые могут пострадать от воздействия горячего пара.
- Не используйте прибор для тех целей, для которых он не предназначен.
- Во время работы с прибором соблюдайте особую осторожность, чтобы не ошпариться.
- Не ставьте прибор на электрическую или газовую плиту, или вблизи нее, на край стола или на неустойчивую поверхность. Разместите его на ровной, сухой и устойчивой поверхности.
- Используйте прибор только с оригинальными принадлежностями, содержащимися в комплекте.
- При использовании прибора, заливайте в резервуар только дистиллированную или предварительно фильтрованную декальцинированную воду. Не используйте газированную воду, какие-либо добавки.
- Ни в коем случае не добавляйте в резервуар для воды средства для удаления известкового налета, ароматические масла, моющие средства, спирт и т.д. Это может привести к поломке прибора или к травме.
- Перед установкой, снятием или сменой принадлежностей убедитесь, что прибор выключен (отсоединен от электросети).
- Не пользуйтесь прибором в тех помещениях, где возникают испарения растворителей из масляных красок или химических средств, используемых для защиты одежды от моли, а также другие взрывоопасные и токсичные испарения.
- Некоторые части корпуса прибора нагреваются до ~60°C. Во время работы с прибором держитесь за ручку и не касайтесь нагретых частей. В противном случае можно получить ожог.
- Во время работы не переворачивайте прибор вверх дном, не перекрывайте отверстие для выхода пара и не вставляйте в него никакие предметы.
- Не допускайте сильного наклона корпуса прибора. Корпус должен находиться в положении, близком к горизонтальному (по возможности исключая наклона корпуса прибора влево/вправо). При необходимости отпаривания под большими углами, пользуйтесь удлинительным шлангом и поворотным шарниром.
- Во время работы прибора пар не должен направляться в сторону человека, животного или оборудования, в состав которого входят электрические компоненты, например, внутреннее пространство духовки.

### Внимание!



Когда прибор подключен к электрической розетке, не оставляйте его без присмотра. Перед чисткой прибора или его хранением, дайте ему полностью остыть.



1  
Не ставьте прибор на электрическую или газовую плиту

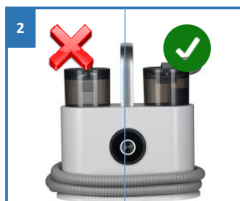

2  
Не допускайте сильного наклона корпуса



3  
Не используйте прибор на охлажденных до низкой температуры предметах!



4  
Используйте только чистую фильтрованную воду без добавления моющих средств

# СФЕРА ИСПОЛЬЗОВАНИЯ

- Прибор предназначен исключительно для бытового использования при температуре и влажности жилого помещения, в соответствии с данным Руководством по эксплуатации. Прибор не предназначен для промышленного использования.
- Производитель не несет ответственности за ущерб, возникший в результате неправильного или непредусмотренного настоящей инструкцией использования.
- Данный прибор предназначен для поддержания в доме чистоты и здоровой обстановки, так как может стерилизовать и дезинфицировать поверхности вырабатываемым паром.
- Прибор подходит для уборки помещений без применения химических чистящих средств. Это прекрасная возможность обеспечить чистоту и комфорт в доме, не опасаясь аллергических реакций.

## ХРАНИЕ, ТРАНСПОРТИРОВКА, РЕАЛИЗАЦИЯ

### ХРАНИЕ

Электроприборы хранятся в закрытом сухом и чистом помещении при температуре окружающего воздуха не выше плюс 40°C с относительной влажностью не выше 70% и отсутствии в окружающей среде пыли, кислотных и других паров, отрицательно влияющих на материалы электроприборов.

### ТРАНСПОРТИРОВКА

Электроприборы транспортируют всеми видами транспорта в соответствии с правилами перевозки грузов, действующими на транспорте конкретного вида. При перевозке прибора используйте оригинальную заводскую упаковку.

Транспортирование приборов должно исключать возможность непосредственного воздействия на них атмосферных осадков и агрессивных сред.

### РЕАЛИЗАЦИЯ

Правила реализации не установлены.

**Примечание:** По окончании срока эксплуатации электроприбора не выбрасывайте его вместе с обычными бытовыми отходами, а передайте в официальный пункт сбора на утилизацию. Таким образом, Вы сможете сохранить окружающую среду.

## ТРЕБОВАНИЯ ПО УТИЛИЗАЦИИ

Отходы, образующиеся при утилизации изделий, подлежат обязательному сбору с последующей утилизацией в установленном порядке и в соответствии с действующими требованиями и нормами отраслевой нормативной документации, в том числе в соответствии с СанПиН 2.1.3684-21 "Санитарно-эпидемиологические требования к содержанию территорий городских и сельских поселений, к водным объектам, питьевой воде и питьевому водоснабжению, атмосферному воздуху, почвам, жилым помещениям, эксплуатации производственных, общественных помещений, организации и проведению санитарно-противоэпидемических (профилактических) мероприятий".

# ЕСЛИ У ВАС ВОЗНИКЛА ПРОБЛЕМА

Если возникает какая-либо небольшая проблема, она обычно может быть легко решена, когда найдена причина ее возникновения.

ПРОБЛЕМА	ПРИЧИНА	РЕШЕНИЕ
Прибор не работает	<ol style="list-style-type: none"><li>1. Засорено сопло подачи воды.</li><li>2. Уровень сточных вод в баке для грязной воды достиг отметки MAX.</li><li>3. Не нажата кнопка «ВКЛ/ВЫКЛ».</li></ol>	<ol style="list-style-type: none"><li>1. Своевременно очищайте насадку.</li><li>2. Необходимо очистить бак для грязной воды.</li><li>3. Нажмите кнопку «ВКЛ-ВЫКЛ».</li></ol>
Сила всасывания становится меньше	<ol style="list-style-type: none"><li>1. Сточные воды в баке для грязной воды достигли максимального объема.</li><li>2. Бак для грязной воды не установлен.</li><li>3. Загрязнен фильтр.</li></ol>	<ol style="list-style-type: none"><li>1. Очистите бак для грязной воды</li><li>2. Установите его на место.</li><li>3. Очистите фильтр.</li></ol>
Прибор сильно шумит	<ol style="list-style-type: none"><li>1. Всасывающее отверстие засорено.</li><li>2. Уровень сточных вод в баке для грязной воды достиг отметки MAX.</li></ol>	<ol style="list-style-type: none"><li>1. Очистите всасывающее отверстие.</li><li>2. Очистите бак для грязной воды.</li></ol>
Нет пара	Устройство нагрева прибора выполняет предварительный нагрев.	Ожидание предварительного нагрева до появления пара.



**Во избежание риска пожара, поражения электрическим током или получения травмы при использовании вашего прибора, а также его поломки, строго соблюдайте основные меры предосторожности при работе с данным прибором, а также общие указания по безопасности при работе с электрической бытовой техникой.**



**Внимание!** Если с помощью описанных выше шагов Вы не можете устранить проблему своими силами, обратитесь, пожалуйста, в Авторизованный сервисный центр POLARIS.

# ТЕХНИЧЕСКИЕ ХАРАКТЕРИСТИКИ

PCW 1445 Steam Clean Pro – Пылесос моющий для мебели и ковров с подачей пара торговой марки POLARIS.

Напряжение: 220 – 240В

Частота: ~50-60 Гц

Мощность: 1900 Вт

Класс защиты – I.



**Примечание:** Вследствие постоянного процесса внесения изменений и улучшений, между инструкцией и изделием могут наблюдаться некоторые различия. Производитель надеется, что пользователь обратит на это внимание и отнесется к этому с пониманием. Актуальную версию Руководства по эксплуатации Вы можете найти на сайте [www.polaris.ru](http://www.polaris.ru)

## ИНФОРМАЦИЯ О СЕРТИФИКАЦИИ

Продукция прошла процедуру подтверждения соответствия требованиям ТР ТС 004/2011 «О безопасности низковольтного оборудования», ТР ТС 020/2011 «Электромагнитная совместимость технических средств», ТР ЕАЭС 037/2016 «Об ограничении применения опасных веществ в изделиях электротехники и радиоэлектроники» и маркируется единым знаком обращения продукции на рынке государств-членов Таможенного Союза.

Информацию о номере сертификата/декларации соответствия и сроке его действия Вы можете получить в месте приобретения изделия POLARIS или у Уполномоченного представителя изготовителя.



**Срок службы изделия:** 3 года

**Срок гарантии на изделие:** 2 года со дня покупки

Дата изготовления указана на шильдике прибора.

**Правила реализации не установлены.**

**Изготовитель (Manufacturer):**

NINGBO HANSFORT OVERSEAS ASIA LIMITED,

No. 158 Dongshan Lu, Hushan Jiedao, Cixi City, Zhejiang Province, PRC

На заводе: No.1, Xiangyang Road, Suzhou New District, Suzhou, Jiangsu, KINGCLEAN

ELECTRIC CO., LTD, Китай.

НИНБО ХЭНСФОРТ ОВЕРСИЗ ЭЙША ЛИМИТЕД,

№ 158 Доншан Лю, Хушан Чжидао, Цыси, Провинция Чжэцзян, КНР

**Произведено в Китае.**

**Импортер и Уполномоченный представитель изготовителя в РФ и государствах-членах Таможенного Союза:**

ООО "ЭйДжиАй Электроникс", Россия, 115419, г. Москва, улица Орджоникидзе, д. 11, строение 3, этаж 4 помещение I комната 13.

**Телефон единой справочной службы:** 8-800-700-11-78

Authorized representative of the manufacturer in EU:

JSC "HTV1", Švitrigailos g. 11 A, Vilnius, LT-03228

# ГАРАНТИЙНЫЕ ОБЯЗАТЕЛЬСТВА

Изделие: Пылесос моющий для мебели и ковров с подачей пара торговой марки POLARIS.  
Модель: PCW 1445 Steam Clean Pro

Настоящая гарантия действует в течение 24 месяцев с подтвержденной даты приобретения изделия и подразумевает гарантийное обслуживание изделия в соответствии с Законами Государств – членов Таможенного Союза «О защите прав потребителей».

1. Гарантийное обязательство распространяется на все модели, выпускаемые компанией под торговой маркой «POLARIS» в странах, где предоставляется гарантийное обслуживание (независимо от места покупки).
2. Изделие должно быть приобретено исключительно для личных бытовых нужд. Изделие должно использоваться в строгом соответствии с инструкцией по эксплуатации с соблюдением правил и требований по безопасности.
3. Настоящая гарантия не распространяется на дефекты и внешние изменения изделия, возникшие в результате:
  - Химического, механического или иного воздействия, попадания посторонних предметов, жидкостей, насекомых и продуктов их жизнедеятельности внутрь изделия;
  - Неправильной эксплуатации, заключающейся в использовании изделия не по его прямому назначению, а также установки и эксплуатации изделия с нарушением требований Руководства по эксплуатации и правил техники безопасности;
  - Использования изделия в целях, для которых оно не предназначено;
  - Нормальной эксплуатации, а также естественного износа, не влияющие на функциональные свойства: механические повреждения внешней или внутренней поверхности (вмятины, царапины, потертости), естественные изменения цвета металла, в т.ч. появление радужных и темных пятен, а также - коррозии на металле в местах повреждения покрытия и непокрытых участках металла;
  - Износа деталей отделки, ламп, батарей, защитных экранов, накопителей мусора, ремней, щеток и иных деталей с ограниченным сроком использования;
  - Ремонта изделия, произведенного лицами или организациями, не являющимися Авторизованными сервисными центрами\*;
  - Повреждений изделия при транспортировке, некорректного его использования, а также в связи с непредусмотренными конструкцией изделия модификациями или самостоятельным ремонтом.
4. Изготовитель не несет гарантийные обязательства, если на изделии отсутствует паспортная идентификационная табличка, либо данные в ней стертые или исправлены.
5. Настоящая гарантия действительна только для изделий, используемых для личных бытовых нужд, и не распространяется на изделия, которые используются для коммерческих, промышленных или профессиональных целей.
6. Настоящая гарантия не распространяется вследствие износа деталей отделки, насадок и аксессуаров, ламп, батарей, защитных экранов, фильтров, накопителей мусора, уплотнительных элементов, ремней, щеток и иных деталей с ограниченным сроком использования и подверженных естественному износу в процессе эксплуатации.

**Внимание!!** Изготовитель не несет ответственности за возможный вред, прямо или косвенно причиненный изделием POLARIS людям, домашним животным, окружающей среде, или ущерб имуществу в случае, если это произошло в результате несоблюдения правил или условий эксплуатации и установки изделия, умышленных или неосторожных действий потребителя или третьих лиц.

По всем вопросам, связанным с техническим обслуживанием, проверкой качества, гарантийным и постгарантийным ремонтом изделий POLARIS обращайтесь в ближайший Авторизованный сервисный центр POLARIS или к продавцу – уполномоченному дилеру POLARIS

Гарантийный ремонт изделий POLARIS осуществляют только Авторизованные сервисные центры POLARIS.

\*Адреса Авторизованных сервисных центров на сайте Компании: [www.polaris.ru](http://www.polaris.ru)

Для подтверждения даты приобретения изделия при гарантийном ремонте или предъявления иных предусмотренных законом требований просим Вас сохранять документы о покупке.

Таковыми документами могут являться заполненный гарантийный талон POLARIS, кассовый чек или квитанция Продавца, иные документы, подтверждающие дату и место покупки.

При не предоставлении документа, подтверждающего дату приобретения изделия, срок гарантии исчисляется с даты изготовления изделия.

Дата изготовления указана на паспортной идентификационной табличке, находящейся на шильдике прибора.

Құрметті сатып алушы!

Сізге POLARIS сауда маркасының өнімін таңдағаныңыз үшін алғысымызды білдіреміз.

Біздің өнімдеріміз сапа, функционалдылық пен дизайнның жоғары талаптарына сәйкес әзірленген. Сіз біздің фирмамыздың жаңа өнімін сатып алғаныңызға риза болатыныңызға сенімдіміз.

Аспапты пайдалануды бастар алдында Сіздің қауіпсіздігіңізге қатысты маңызды ақпараты бар осы нұсқаулықты, сондай-ақ аспапты дұрыс пайдалану және оны күту жөніндегі ұсыныстарды мұқият және толық оқып шығыңыз.

Нұсқаулықты кепілдік талонымен, кассалық чекпен, мүмкіндігінше, картон қораппен және орауыш материалмен бірге сақтап қойыңыз.



Бұл аспап пайдаланылатын судың сапасы мен құрамына, онда бөгде қоспалардың болуына, аспапқа дұрыс күтім жасамау салдарынан шөгінділердің пайда болуына сезімтал екендігіне назар аударамыз.

Осы нұсқаулықтың Сіздің жаңа аспабыңыздың тиімді жұмысы байланысты болатын «Күтім жасау және қызмет көрсету», «Жұмысқа дайындау және пайдалану» сияқты маңызды бөлімдермен мұқият танысуыңызды сұраймыз.

Біз Сіздің және Сіздің жайлылығыңыздың қамын ойлаймыз, сонымен қатар біздің тұрмыстық техникамызды пайдаланғаннан Сіз алған рахат туралы ойлаймыз, сондықтан оның қызмет ету мерзімін Сіз үшін ұзаққа созуға мүмкіндік беретін күтім жасау бойынша толық ұсыныстарды қоса береміз.

Аспаптың, сондай-ақ оның негізгі бөлшектеріне күтім жасау жөніндегі ұсыныстарды сақтамау аспап жұмысының сапасына әсер етуі, және сондай-ақ қызмет етудің мәлімделген мерзімінен немесе кепілдікті кезеңнен бұрын істен шығуына әкелуі мүмкін.

# МАЗМҰНЫ

<b>Жалпы ақпарат</b>	<b>32</b>
<b>Жеткізілім жиынтығы</b>	<b>32</b>
<b>Аспап сипаты</b>	<b>33</b>
<b>Су таңдау жөніндегі ұсыныстар</b>	<b>36</b>
<b>Жұмысқа дайындау және іске қосу</b>	<b>37</b>
<b>Аспапты пайдалану</b>	<b>41</b>
<b>Пайдалануға арналған саптамаларға шолу</b>	<b>45</b>
<b>Тазалау және күтім</b>	<b>47</b>
<b>Қауіпсіздік бойынша жалпы нұсқаулар</b>	<b>51</b>
<b>Қауіпсіздік бойынша арнайы нұсқаулар</b>	<b>52</b>
<b>Пайдалану саласы</b>	<b>54</b>
<b>Сақтау/тасымалдау/өткізу</b>	<b>54</b>
<b>Кәдеге жаратуға қойылатын талаптар</b>	<b>54</b>
<b>Егер сізде мәселе туындаса</b>	<b>55</b>
<b>Техникалық сипаттамалары</b>	<b>56</b>
<b>Сертификаттау туралы ақпарат</b>	<b>56</b>
<b>Кепілді міндеттемелері</b>	<b>57</b>

# ЖАЛПЫ АҚПАРАТ

Осы пайдалану жөніндегі нұсқаулық POLARIS маркалы, модель **PCW 1445 Steam Clean Pro** (бұдан әрі — аспап) бу беретін жиһаз бен кілемдерді жууға арналған шаңсорғыштың техникалық сипаттамаларымен, құрылымымен, пайдалану және сақтау ережелерімен таныстыруға арналған.

## ЖЕТКІЗІЛІМ ЖИЫНТЫҒЫ

1. Аспап
2. Аксессуарлар:
  - әмбебап ұштық 1 дана
  - өзін-өзі тазалауға арналған саптама 1 дана
  - булауға арналған саптама 1 дана
  - саптамаға арналған жалғастырғыш-адаптер 1 дана
  - кең бу саптама 1 дана
  - терезе мен айналарды жууға арналған саптама 1 дана
  - қол жетуі қиын жерлерді тазалауға арналған тар саптама 1 дана
  - дөңгелек бу саптама 1 дана
  - бумен өңдеуге арналған қырғыш 1 дана
  - ауысымдық микрофибралар 2 дана.
3. Пайдалану жөніндегі нұсқаулық 1 дана.
4. Кепілдік талоны 1 дана.

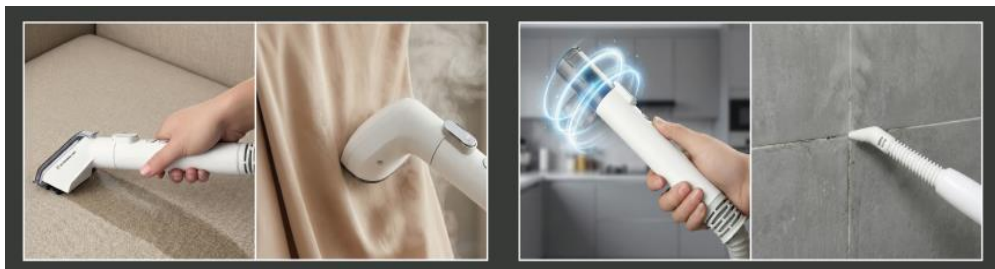

# АСПАП СИПАТЫ

Бұл аспап жиһаздың, кілемдердің, матрастардың және басқа да тоқыма беттерінің қаптамаларын терең тазалауға, дезинфекциялауға және дақтарды кетіруге арналған. Аспап ластануды жұмсартатын, бактериялар мен кенелерді өлтіретін, содан кейін ластануды сіңіретін қысыммен суық су, ыстық су немесе ыстық бу беру арқылы жұмыс істейді. Мұндай техника тұрмыстық химияны қолданбай да, оны қолдана отырып та тазалауға және жағымсыз иістермен күресуге мүмкіндік береді.

Аспапты толық бутазартқыш ретінде де қолдануға болады. Оның көмегімен плитусты, плитканы, ас үйдегі және жуылатын бөлмедегі кірді, плитадағы тұрып қалған майды және т.б.

Сондай-ақ, аспапта киім мен іш киімге арналған буландырғыш ретінде қолдануға мүмкіндік беретін буландырғыш саптама бар.

## Аспаптың алдыңғы жағы

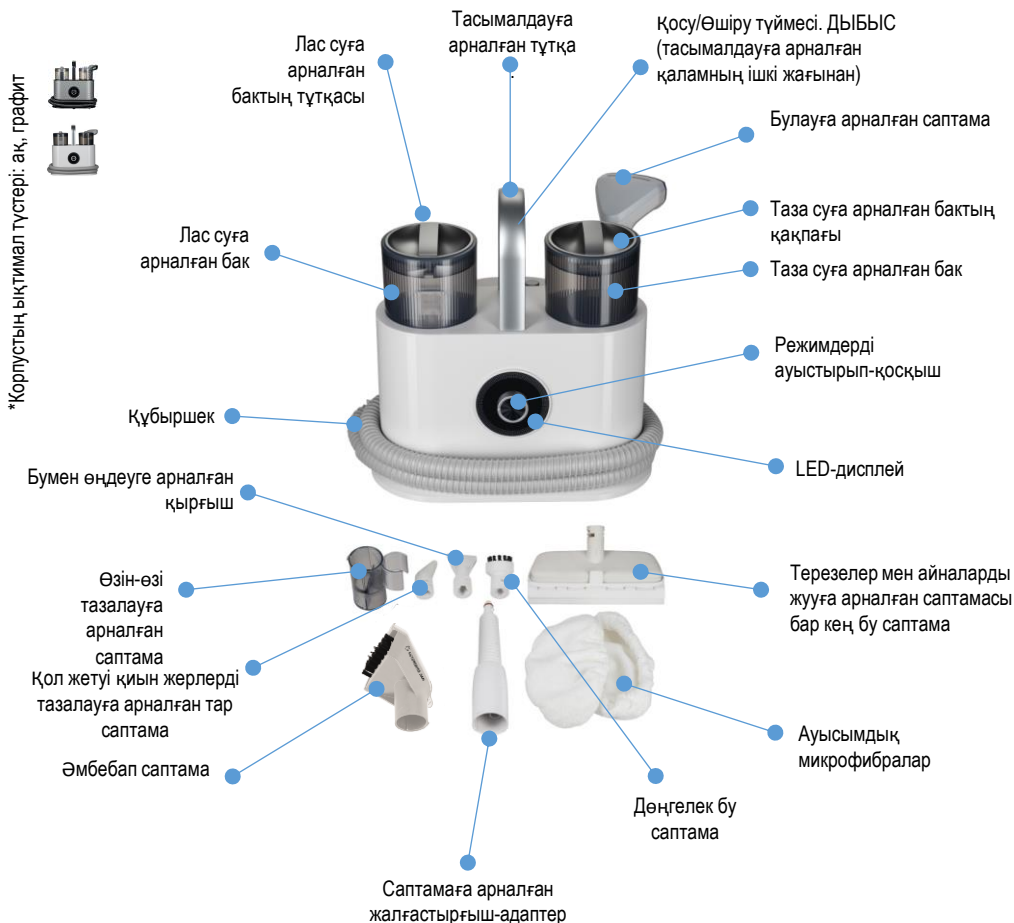

## Аспаптың тыл жағы

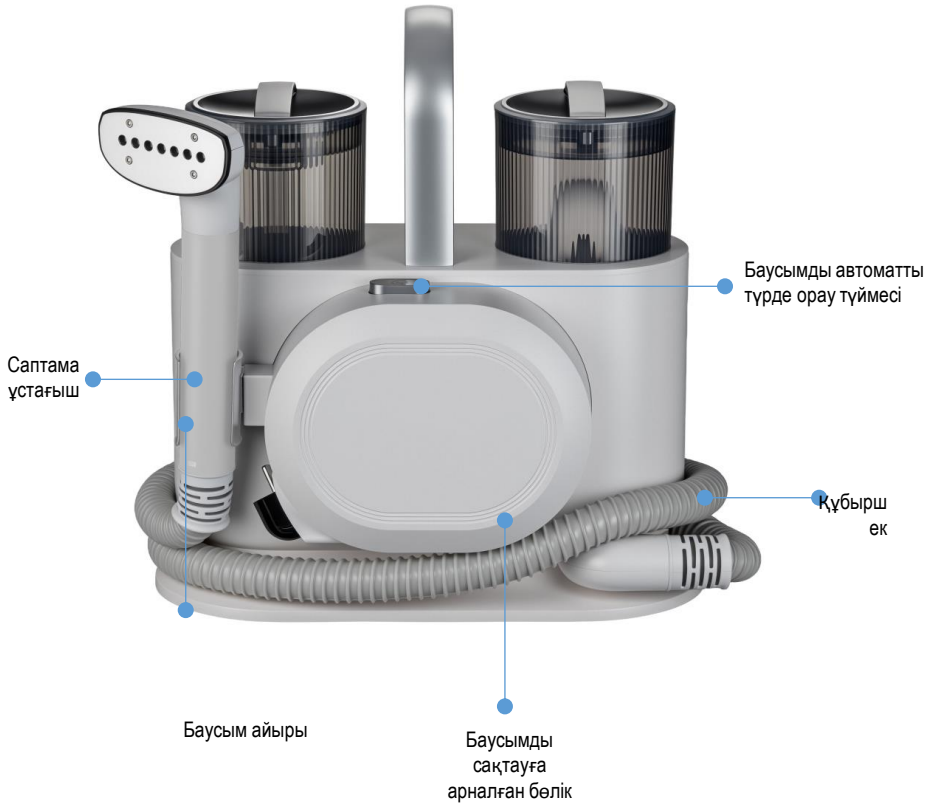

## Таза суға арналған бак

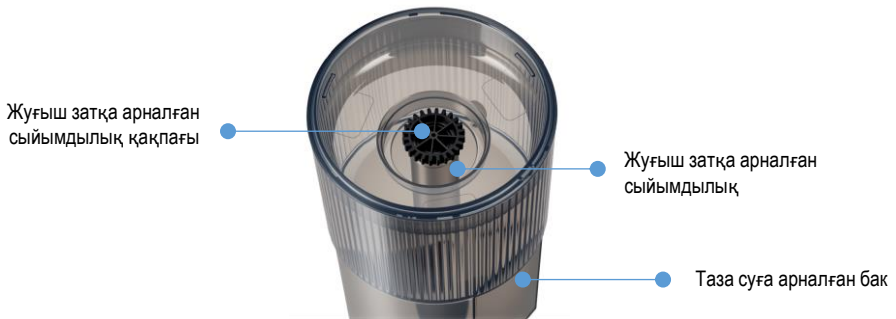

### Ескерту ретінде!

Өзгерістер мен жақсартуларды енгізудің тұрақты процесінің нәтижесінде басшылық пен өнім/қосымша арасында кейбір айырмашылықтар байқалуы мүмкін.

# LED-дисплей

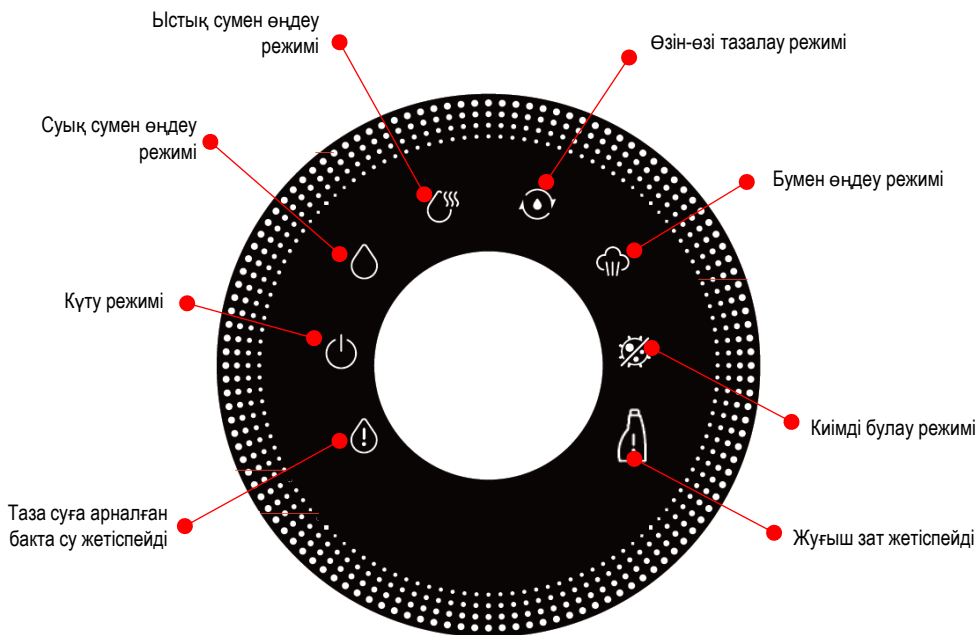

## Басқару тұтқасындағы ҚБ пульті

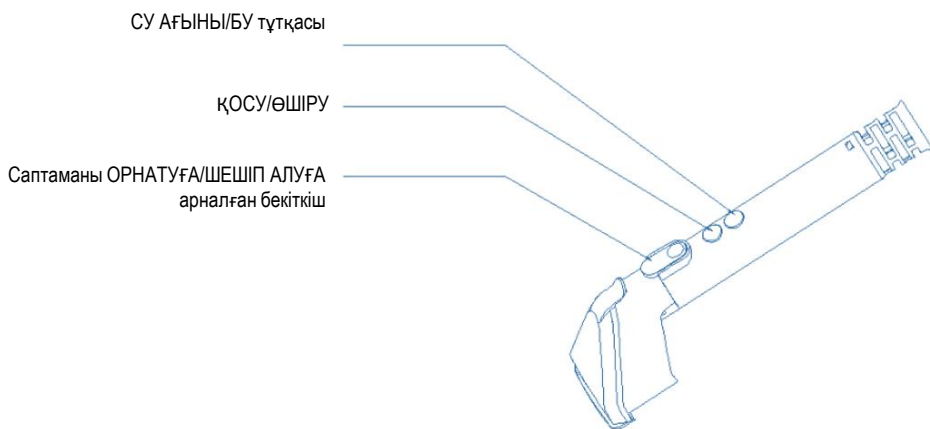

# СУ ТАҢДАУ ЖӨНІНДЕГІ ҰСЫНЫСТАР

Бұл аспап пайдаланылатын судың сапасына және онда бөгде қоспалардың болуына, сондай-ақ аспапқа дұрыс күтім жасамау салдарынан шөгінділердің түзілуіне өте сезімтал екендігіне назар аударамыз.

Кермек суды пайдаланған кезде (мысалы, су құбырынан) қыздыру элементінде қақ пайда болуы мүмкін, бұл оның істен шығуына әкелуі мүмкін.



## Ескерту!



1. Дистилденген немесе алдын ала сүзілген кальцийсіздендірілген суды пайдалану ұсынылады. Арнайы жуғыштардан басқа сұсабындарды, еріткіштерді және басқа заттарды пайдаланбаңыз.
2. Кермектігі жоғары сүзілмеген суды пайдалану аспаптың қызмет ету мерзімін қысқартады.
3. Ешбір жағдайда су резервуарына хош иісті майлар, спирт және т.б. қоспаңыз. Бұл аспаптың істен шығуына әкелуі мүмкін.



## СҰЙЫҚТЫҚТАР ТАҢДАУ

**Осы аспаптың көмегімен кез келген режимде келесі сұйықтықтар мен материалдарды ЖИНАУҒА ТЫЙЫМ САЛЫНАДЫ:**

- a) Мұнай немесе басқа химиялық негіздегі сұйықтықтар.
  - b) Ірі бөлшектері бар қалдықтар: ұсақ қиыршық тастар, пластиктің үлкен бөліктері және т.б. Бұл қалдықтар қырғыштың немесе щеткалардың бітелуіне әкелуі мүмкін, бұл шаңсорғыштың қалыпты жұмысын бұзады.
  - c) Сөндірілмеген темекі тұқылдары: олар өртке әкелуі мүмкін.
  - d) Жанғыш және жарылғыш материалдар: бензин, спирт және т.б.
  - e) Температурасы тым жоғары заттар: бұл ішкі компоненттерге зақым келтіруі мүмкін.
  - f) Тазалау құралдары: күшті көбік немесе күшті дезинфекциялаушы сұйықтықтар.
  - g) Адам және жануарлардың тіршілік қызметінің қалдықтары.
- Мұндай сұйықтықтар мен материалдарды жинау аспаптың дұрыс жұмыс істеуіне, өндірістік емес кемшіліктерге және кепілдік қызмет көрсетудің сәтсіздігіне әкелуі мүмкін.
  - Өндіруші аспапты бетінен қатты иісті сұйықтықтарды, қалдықтарды, майлы, тұтқыр және жағылатын заттарды жинау үшін қолдануға кеңес бермейді.

# ЖҰМЫСҚА ДАЙЫНДЫҚ

## 1. Аспапты құрастыру

- Аспапты құрастырудан бұрын, оның сәндірілгеніне көз жеткізіңіз.
- Бүкіл қаптау материалды алып тастаңыз.
- Аспаптың корпусын сәл дымқыл шүберекпен сүртіңіз, содан кейін оны құрғақ етіп сүртіңіз.
- Аспапты құрастырыңыз - 2 бакты орнатыңыз (сол жақта - лас суға арналған бак, оң жақта - таза суға арналған бак). Екі бактың да тұтқалары корпусқа перпендикуляр және аспапты тасымалдауға арналған тұтқаға параллель болуы керек. Бактардың пішіні оларды басқаша орнатуға мүмкіндік бермейді.
- Шерткеннен кейін су бактарының мықтап бекітілгеніне және салбырап тұрмағанына көз жеткізіңіз, бұл сәтті орнатуды білдіреді. Бакты шығарып алу үшін тек тұтқаны ұстап, оны жоғары тартыңыз.
- Әмбебап саптаманы ұстағышқа шертпеге дейін орнатыңыз.

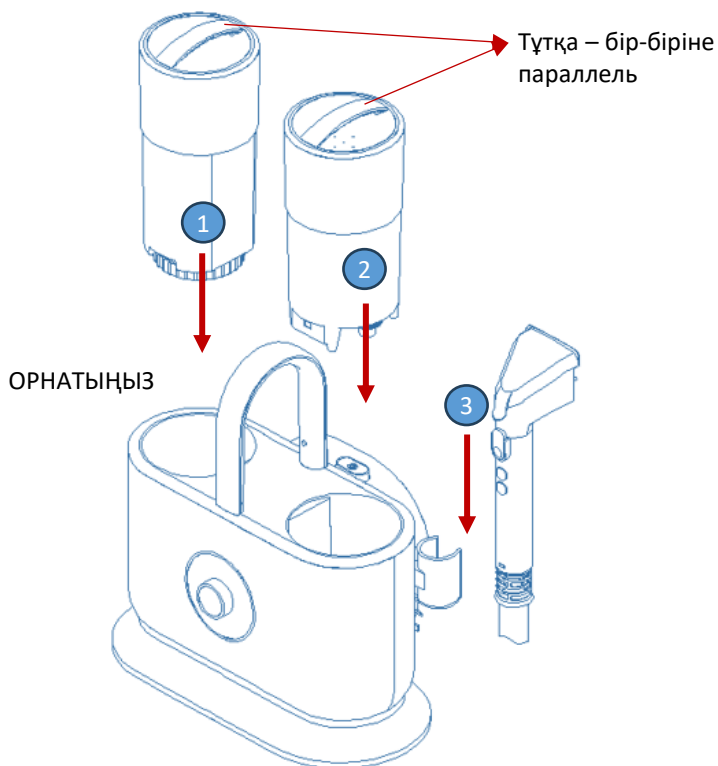

## 2. Қорек баусымының орамы

- Бір қолыңызбен шаңсорғышты ұстаңыз, екінші қолыңызбен катушканың сол жақ төменгі бұрышындағы айырды ұстап, қорек баусымын қажетті ұзындыққа созыңыз және айыр корпусынан ұстап, ток өткізгіш штифттерге тигізбей, сымның айырын розеткаға салыңыз.
- Аспаптан қоректендіруді ажырату үшін айырды розеткадан суырып, айыр корпусынан ұстап және ток өткізгіш қадаларға тигізбей, қоректендіру баусымын шатаспайтындай етіп орналастырып, суретте көрсетілгендей баусымды орау түймесін басу керек.



## 3. Саптаманы орнату

- Тұтқаны ұстап, суретте көрсетілгендей саптаманы бекіту түймесін басыңыз.
- Әмбебап саптаманы тұтқаға бағыттаушылар бойынша ойыққа орнатыңыз. Саптаманы бекіту түймесін босатыңыз. Саптаманың сенімді орнатылғанына көз жеткізіңіз, яғни орнату сәтті өтті.
- Саптаманы алу үшін саптаманы бекіту түймесін саусақтарыңызбен басып, саптаманы қарама-қарсы бағытта тартыңыз.

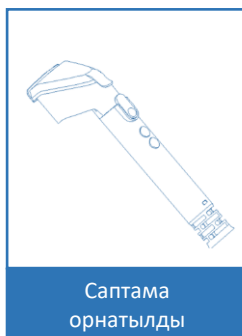
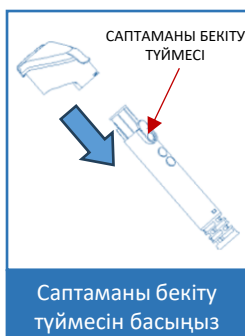

## 4. Аксессуарларды орнату

- Қаламды суретте көрсетілгендей ұстап тұрып, саптаманы қаламға кигізіңіз.
- Шерткеннен кейін саптаманың сенімді бекітілгеніне және салбырап кетпейтініне көз жеткізіңіз, бұл сәтті орнатуды білдіреді.
- Саптаманы алып тастау үшін, тұтқадағы бекіту түймесін басып тұрып, саптаманы жүктеу бағытына қарама-қарсы бағытта тартыңыз.

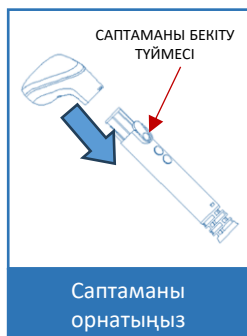

## 5. Бакты сумен толтырыңыз

- Таза суға арналған бакты (оң жақтағы) шығарып, қақпағын ашыңыз, тұтқаны сағат тіліне қарсы бұрап, жоғары қарай тартыңыз.
- Таза сүзілген декальцийленген суды MAX белгісінен асырмай құйыңыз (осы Нұсқаулықтың "Суды таңдау бойынша ұсыныстар" бөлімін қараңыз).
- Қақпақты сағат тілімен бұрып, бекітіп жабыңыз (2 белгіні сәйкестендіріңіз).
- Бекіту алдында резервуарды аспапқа қайта салыңыз.

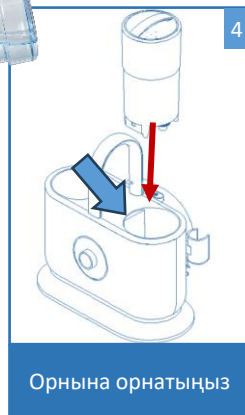
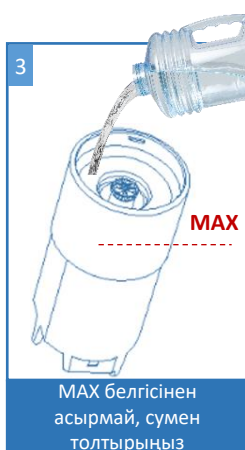

## 6. Жуғыш заттарды қосу

Ылғал шаңсорғыштар мен жиһаздарға арналған сорғыштар үшін көбіктілігі аз жуғыш заттарды пайдалану ұсынылады.

Өндірушілер мұндай жуғыш заттарды концентрат немесе қолдануға дайын ерітінді ретінде ұсынуы мүмкін екенін ескеріңіз. Концентрат жуғыш заттың нұсқауларына сәйкес сұйылтылған болуы керек.

Жабдықта қолданылатын мата түрі жуғыш затпен дымқыл тазалауға жарамды екенін анықтау үшін жиһаз сатушысымен кеңесуді ұмытпаңыз.

Шаңсорғыш өндірушісі жуғыш затты дұрыс пайдаланбау салдарынан жиһазға келтірілген зақым үшін жауапты емес.



**Көбік түзетін жуғыш заттарды қосуға ТЫЙЫМ САЛЫНАДЫ.**

Мұндай жуғыш заттардың көбіктенуі тазалау сапасын нашарлатуы мүмкін, сондай-ақ әмбебап қондырманың электрлік компоненттеріне зиян келтіруі мүмкін.

**Жуғыш затты қосу үшін төмендегі ұсыныстарды орындаңыз:**

- Таза суға арналған ыдысты шығарып, қақпағын ашыңыз.
- Таза су резервуарының ортасындағы жуғыш зат ыдысының қақпағын алыңыз.
- Тазартқышты бөтелкедегі ыдысқа мұқият құйыңыз немесе сұйықтықты құю үшін құйғышты пайдаланыңыз (жинаққа кірмейді).

Жуғыш зат  
ыдысының қақпағы

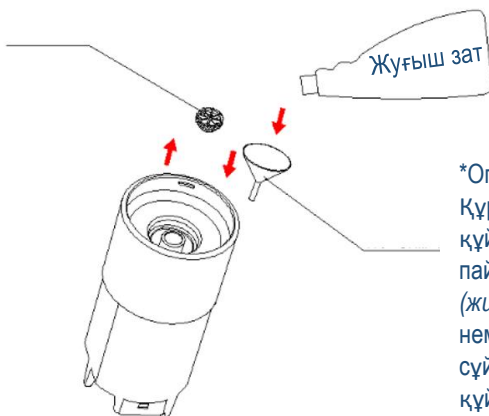

\*Опциялық.  
Құралды құю үшін  
құйғышты  
пайдаланыңыз  
(жинаққа кірмейді)  
немесе жай ғана  
сұйықтықты мұқият  
құйыңыз.



**НАЗАР АУДАРЫҢЫЗ!** Сондай-ақ жуғыш заттарға арналған сыйымдылыққа еріткіштерді, құрамында спирті бар сұйықтықтарды, майлы сұйықтықтарды, ұнтақты жуғыш заттарды және кез келген өзге де ұнтақтарды, оның ішінде соданы салуға тыйым салынады.

# АСПАПТЫ ПАЙДАЛАНУ

- Аспапты іске қосар алдында таза суға арналған бакты МАХ белгісінен асырмай толтырыңыз (осы Нұсқаулықтың "Бакты сумен толтыру" бөлімін қараңыз);
  - Жұмыс үшін қажетті саптаманы орнатыңыз;
  - Электр сбауымын алдыңғы тарауда көрсетілгендей тарқатыңыз және айырды розеткаға қосыңыз;
  - LED-дисплей қосылады, аспап күту режиміне ауысады;
  - Режимдерді ауыстыру үшін тұтқаны пайдаланып, оны сағат тілімен бұраңыз және қажетті жұмыс режимін орнатыңыз (LED-дисплей бөліміндегі дисплейдің суретін қараңыз). Жұмыс режимі индикаторы жанады, сондай-ақ таңдалған режимге сәйкес келетін дауыстық хабарлама айтылады.
  - Аспап тұтқасының ДУ пультіндегі "ҚОСУ/ӨШІРУ" түймесін басыңыз.
  - Аспап іске қосылады, шаңсорғыш моторының дыбысы естіледі. "Су ағыны/Бу" түймесін ұзақ уақыт басу су/бу ағынының берілуін іске қосады («Бу дайындау» қараңыз). Қайта басу жіберуді өшіреді.
- а) Режимдерді ауыстыру тұтқасын суық сумен өңдеу жағдайына бұрған кезде саптама қажетті мөлшерде тазартқыш сұйықтығы бар бөлме температурасындағы суды шашыратады (егер тазартқыш сұйықтық таза суға арналған бактың тиісті бөлігіне қосылған болса, Аспаптың сипаты
- б) Режимдерді ауыстыру тұтқасын ыстық су беру жағдайына бұрған кезде саптама құрамында қажетті мөлшерде тазарту сұйықтығы бар ыстық суды шашады;
- с) Режимдерді ауыстыру тұтқасын өздігінен тазалау жағдайына бұрған кезде саптама бөлме температурасындағы суды шашыратады (өзін-өзі тазалау кезінде өзін-өзі тазалау үшін саптаманы кию қажет);

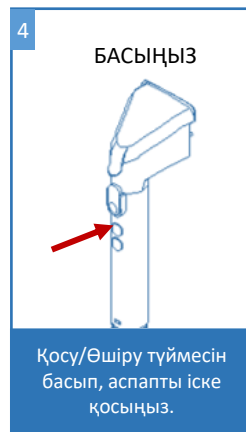
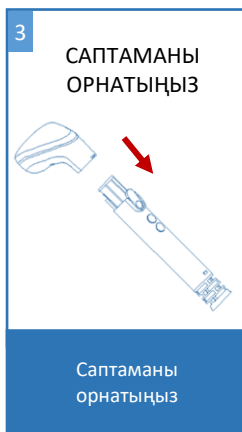

- d) Режимдерді ауыстыру тұтқасын бу беру/стерилдеу жағдайына бұрған кезде саптама буды шашыратады («Бу дайындау» қараңыз). Бұл режимде мотор іске қосылмайды.
- Ажырату үшін тұтқадағы "ҚОСУ/ӨШІРУ" түймесін тағы бір рет басыңыз. Шаңсорғыштың қозғалтқышы (2 секунд кідіріспен) тоқтайды және құрылғы өшеді.

## БУ ДАЙЫНДАУ:

Буды дайындау уақыты шамамен 45 секунд.

Ауыстырып қосқыштың тұтқасын бумен өңдеу / зарарсыздандыру режиміне орнатылған кезде, тұтқадағы берілістерді ауыстырып қосу түймесін басыңыз, дисплей индикаторы тұрақты жарқыраудан жарқынға ауысады, содан кейін суды шашырату/бу беру түймесін басып тұрыңыз. Егер будың температурасы талап етілгеннен төмен болса, онда саптама буды шашыратпайды және дыбыстық хабарлама шығады. Сәл күте тұрыңыз, сонда дисплей индикаторы жарқыраған жарықтан үздіксіз жарыққа ауысады.

Су/бу беру түймесін қайтадан басып тұрыңыз.



**НАЗАР АУДАРЫҢЫЗ!** Бумен жұмыс істегенде қауіпсіздік техникасын ұмытпаңыз. АСПАПТЫ АДАМДАР МЕН ЖАНУАРЛАРҒА БАҒЫТТАМАҢЫЗ! БУДЫҢ ШЫҒУЫН ТЕКСЕРУ ҮШІН ҚОЛЫҢЫЗДЫ ҚОЙМАҢЫЗ!

## ӨЗІН-ӨЗІ ТАЗАЛАУ

- Өзін-өзі тазалауға арналған саптаманы орнатыңыз.
- Ауыстырып қосқыш тұтқасын "Тазалау" режиміне бұраңыз және "ҚОСУ/ӨШІРУ" түймесін баспай, өздігінен тазалау режиміне кіру үшін су/бу беру түймесін басып тұрыңыз.
- Өзін-өзі тазалау режимі бес циклда орындалады, бұл ретте "Өзін-өзі тазалау" индикаторы жыпылықтайды.

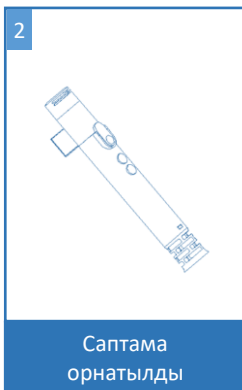
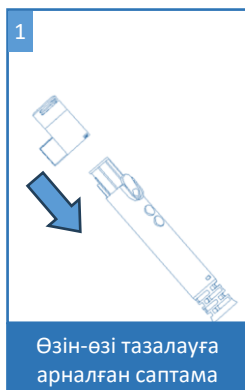



## СУ ЖЕТІСПЕУШІЛІГІ ТУРАЛЫ ХАБАРЛАМА

- Құрылғы жұмыс істеп тұрған кезде таза суға арналған резервуарда судың жетіспеушілігі байқалса, құрылғы дыбыстық хабарлама шығарып, жұмысын тоқтатады, ал дисплейдегі судың жетіспеушілік белгісі жыпылықтай бастайды.
- Бұл жағдайда таза суға арналған ыдысты алып, қақпағын бұрап, ыдысқа су құйыңыз. Бакты құрылғыға орнатыңыз.
- Осы нұсқаулықтың "Бакты сумен толтыру" бөлімін қараңыз.



## ҚЫЗЫП КЕТУДЕН ҚОРҒАУ

- Егер ыстық су/бу/үтіктеу беру режимдерінде бойлердің температурасы тым төмен немесе тым жоғары болса, ыстық су/бу/үтіктеу беру режимінің индикаторы дыбыстық сигналмен бір мезгілде жыпылықтайды.
- Өтінемін, аспапты желіден ажыратыңыз, 10-15 минут күтіңіз және айырды розеткаға қайта салыңыз.
- Егер аспап сигнал беруді жалғастырса, жеткізушіге немесе тұратын аймағыңыздағы авторизацияланған қызмет көрсету орталығына хабарласыңыз.



## ДЫБЫСТЫ ӨШІРУ ТҮЙМЕСІ:

- Дыбысты өшіру түймесі корпустың тұтқасында орналасқан.
- Басу кезінде барлық дыбыстық сигналдар өшеді.
- Қайта басқан кезде дыбыстық сигналдар қалпына келеді.

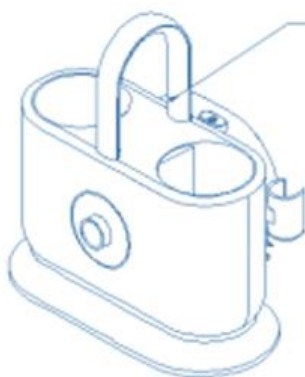

Дыбысты (немесе  
дыбыстық сүйемелдеуді)



## ЖУҒЫШ ЗАТТАРДЫҢ ЖЕТІСПЕУШІЛІГІ ТУРАЛЫ ХАБАРЛАМА

- Аспап жұмыс істеп тұрған кезде, жуғыш заттың жетіспеушілігі байқалса, аспап үш рет дауыстық хабарлама шығарады, ал дисплейде тазалау сұйықтығының жетіспеушілігі туралы хабарлама пайда болады.
- Бұл жағдайда таза суға арналған бакты шығарып, оның қақпағын ашыңыз.
- Таза су резервуарының ортасындағы жуғыш зат ыдысының қақпағын алыңыз.
- Тазартқышты бөтелкедегі ыдысқа мұқият құйыңыз немесе сұйықтықты құю үшін құйғышты пайдаланыңыз (жинаққа кірмейді).

Жуғыш зат  
ыдысының қақпағы

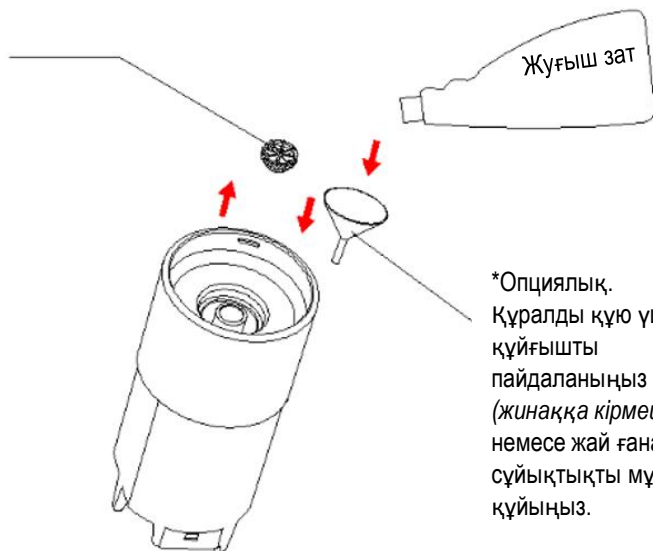

\*Опциялық.  
Құралды құю үшін  
құйғышты  
пайдаланыңыз  
(жинаққа кірмейді)  
немесе жай ғана  
сұйықтықты мұқият  
құйыңыз.

# ПАЙДАЛАНУҒА АРНАЛҒАН САПТАМАЛАРҒА ШОЛУ



## 1) БУМЕН ӨҢДЕУГЕ АРНАЛҒАН ҚЫРҒЫШ

Жазық беттердегі тұрақты дақтарды тазалауға және кетіруге арналған. Жалғастырғыш-адаптермен бірге пайдаланыңыз



## 2) ЖАЛҒАСТЫРҒЫШ-АДАПТЕР

Саптаманы қосуға арналған.



## 3) КЕҢ БУ САПТАМА

Киім-кешек пен маталарды күтіп-баптауға және зарарсыздандыруға арналған.

Жалғастырғыш-адаптермен бірге пайдаланыңыз. Жалғастырғыш-адаптермен бірге пайдаланыңыз



## 4) ҚОЛ ЖЕТУІ ҚИЫН ЖЕРЛЕРДІ ТАЗАЛАУҒА АРНАЛҒАН ТАР САПТАМА

Едендерден және басқа да беттерден тұрақты дақтарды кетіру, ас үй майын еріту үшін бумен жоғары температуралық өңдеу; кірді және бұрыштардағы дақтарды оңай тазартады және жуады. Жалғастырғыш-адаптермен бірге пайдаланыңыз.



## 5) ТЕРЕЗЕ МЕН АЙНАЛАРДЫ ЖУУҒА АРНАЛҒАН САПТАМА

Жазық беттерді, мысалы, шыныны тазалау және кетіру үшін құрылғыға адаптер арқылы қосылған кең бу саптамасымен пайдалану керек.



## 6) ДӨҢГЕЛЕК БУ САПТАМА

Адаптер-өткізгіші бар маталардан шашты, кірді және дақтарды кетіру үшін пайдаланыңыз.

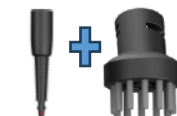

## 7) МИКРОФИБРАЛАР

Булау үшін кең саптамамен бірге пайдаланыңыз.





### 8) ӘМБЕБАП САПТАМА

Сумен/бумен өңдеу режимінде қолданыңыз.



### 9) БУЛАУҒА АРНАЛҒАН САПТАМА

Киімді булау режимінде пайдаланыңыз.



### 10) ӨЗІН-ӨЗІ ТАЗАЛАУҒА АРНАЛҒАН САПТАМА

Өзін-өзі тазалау режимін жүргізу үшін пайдаланыңыз.



## Тазалау үшін аспапты ПАЙДАЛАНБАҢЫЗ:

Синтетикалық маталар, барқыт немесе күдері материалдары және ыстық бұдың әсерінен зақымдалуы мүмкін басқа тоқыма материалдары.

- Балауызбен қапталған ағаш жиһаздар мен едендер. Ыстық бұға әсер ету жылтырдың жоғалуына әкелуі мүмкін.
- Мұздатылған әйнектер немесе төмен температураға дейін салқындатылған әйнектер олардың сынуына немесе жарылуына әкелуі мүмкін.
- Боялмаған ағаш беттер.
- Жылтыратылған және (немесе) лакталған жиһаз элементтерін, сондай-ақ жоғары температураның әсеріне төзімділігі төмен пленкамен немесе өзге де жабындармен ламинатталған жиһаздарды немесе панельдерді.



Былғары, күдері, барқыт, синтетиканы булау үшін пайдаланбаңыз.

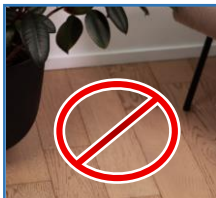

Аспапты ағашқа, балауыз жабынды ағаш едендерге пайдалануға болмайды.



Қатып қалған әйнектерді бумен ағытпаңыз!



Ағаш жиһаздарды, бояусыз ағаш беттерді бұға қақтауға болмайды.

# ТАЗАЛАУ ЖӘНЕ КҮТІМ

Тазалау және қызмет көрсету бойынша барлық жұмыстарды аспап өшірулі күйінде орындау керек.

- Аспапты розеткадан ажыратыңыз.
- Аспаптың корпусын суға батыруға болмайды.
- Аспап корпусын күту үшін дымқыл жұмсақ матаны қолданыңыз.
- Әрбір пайдаланудан кейін лас суға арналған бакты уақтылы тазалау ұсынылады.



## Ескерту:

Керек-жарақтар ыдыс жуғыш машинада жууға арналмаған.

## КІР СУҒА АРНАЛҒАН БАКТЫ ТАЗАЛАУ

- Егер аспап жұмыс істеп тұрғанда, лас суға арналған бактағы судың деңгейі МАХ белгісіне жетсе, онда аспап жұмыс істемей қалады.
- Желіден ажыратқаннан кейін лас суға арналған ыдысты шығарып, түбін жоғары қаратып бұрап, ыдыстың түбіндегі тоқтатқыш гайканы бұрап, сепараторды шығарып, бөлме температурасындағы сумен жуады. Ұстатқышты тартып фильтрді сепаратордан алыңыз және ластануды кетіре отырып, оны сумен жуыңыз.
- Бактағы лас су мен кірді канализацияға төгіп, бакты таза сумен жуады, кірдің қалдығын щетканың көмегімен шығаруға болады.
- Жуғаннан кейін жуылған бөлшектерді кептіріп, содан кейін оларды қайта жинаңыз, содан кейін лас суға арналған ыдысты қайтадан аспапқа қойып, жұмысты жалғастырыңыз.



**Ескертпе:** егер аспап біраз уақыт пайдаланылмаса, онда иіс пайда болмас үшін ағынды суға арналған бактың сепараторын шығарып, кептіру қажет.

Лас суға арналған бак

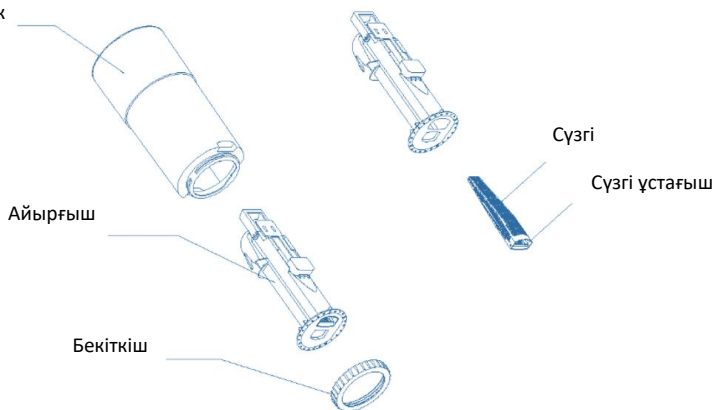

## ТАЗА СУҒА АРНАЛҒАН БАКТЫ ТАЗАЛАУ

Таза су багының күтімі үшін ағынды суды пайдаланыңыз.

- Аспапты желіден ажыратқаннан кейін таза суға арналған бакты шығарып, ағынды судың астында жақсылап жуыңыз.
- Жуғаннан кейін таза суға арналған ыдысты құрғатып, жұмсақ шүберекпен сүртіп, содан кейін таза суға арналған ыдысты аспапқа қайта қойып, жұмысты жалғастырыңыз.



**Ескертпе:** егер аспап біраз уақыт пайдаланылмаса, таза суға арналған бакты шығарып, суды төгіп, иіс пайда болмас үшін кептіру керек.

## ӘМБЕБАП САПТАМАНЫ ТАЗАЛАУ

- Саптаманы күту үшін суретте көрсетілгендей мөлдір қақпақты алып, кран астында жуады.
- Пайдалану алдында саптаманы жуыңыз, құрғатыңыз және жинаңыз.

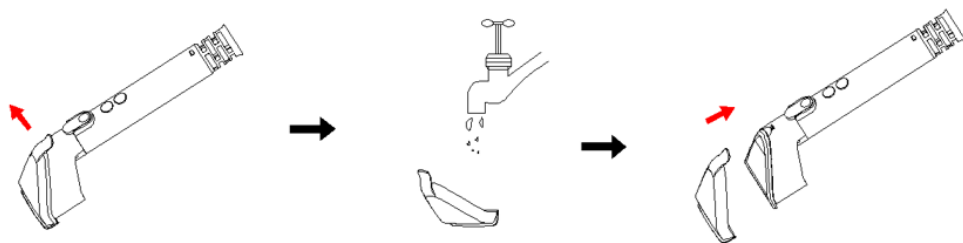

## ҚАЛАҚТЫҢ ТОРЛЫ СҮЗГІСІН ТАЗАЛАУ

Әмбебап саптаманы алып тастап, суретте көрсетілгендей су беру штуцеріндегі сүзгінің металл торын сағат тіліне қарсы ширек айналымға бұраңыз және таза сумен шайыңыз. Тазалаудан кейін сүзгінің металл торын сағат тілімен ширек айналымға бұраңыз, әмбебап саптаманы орнатыңыз және құрылғыны әдеттегі режимде қолдана аласыз.



**Кеңес:** Егер сіз аспапты пайдаланбасаңыз, ылғалды ортаға байланысты бактериялардың көбеюі сияқты жағымсыз иісті болдырмау үшін сақтау құрылғысына салмас бұрын лас су контейнерін, оның ішкі компоненттерін және корпусын желдетілетін жерде кептіріңіз.

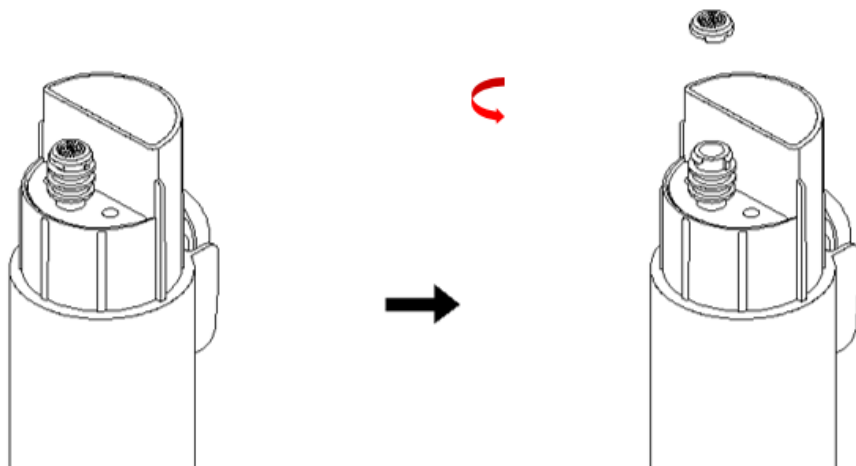

## ҚАҚТАН ТАЗАРТУ

- Әмбебап саптаманы алып тастаңыз, су беру штыцеріндегі сүзгінің металл қақпағын бұраңыз, тұтқасы бар шлангты жеткілікті көлемдегі пластмасса ыдысқа (таба, шелек) салыңыз, одан кейін суды ағызу оңай, тұтқаны сұйықтыққа батып кетпейтіндей етіп бекітіңіз және лимон қышқылы бар жуғыш затты жуғыш зат резервуарына құйыңыз.
- Таза суға арналған бакты орнатқаннан кейін, ауыстырып қосқышты ыстық су беру режиміне бұраңыз.
- ҚОСУ/ӨШІРУ түймесін баспай, СУ АҒЫНЫ/БУ түймесін басып тұрып, қақты жою режиміне ауысыңыз.
- Қақты жою режимі 25 минутқа созылады, бұл кезде ыстық су беру индикаторы жыпылықтайды.
- Қақты кетіру процесінде қақты кетіру режимін ҚОСУ/ӨШІРУ түймесін немесе СУ АҒЫНЫ/БУ түймесін ерікті түрде басу арқылы немесе режимдерді ауыстырып қосқыштың орнын өзгерту арқылы жоюға болады.
- Қақты алып тастау аяқталғаннан кейін резервуарды тазалаңыз, металл қақпақты және әмбебап саптаманы орнына қойыңыз, содан кейін пайдалануды әдеттегі режимде жалғастырыңыз.

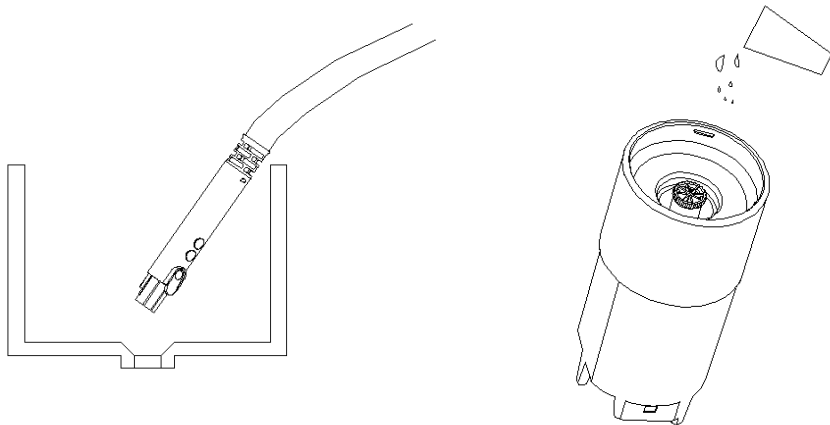

# ҚАУІПСІЗДІК БОЙЫНША ЖАЛПЫ НҰСҚАУЛАР

- Аспапты пайдалану «Тұтынушылардың электр қондырғыларды техникалық пайдалану ережелеріне» сәйкес жүргізілуі тиіс.
- Аспапты тек қана мақсаты бойынша пайдаланыңыз.
- Осы аспапты пайдалануды бастар алдында пайдалану жөніндегі нұсқаулықты мұқият оқып шығыңыз.
- Аспапты іске қосар әр кезде, оны қарап тексеріп шығыңыз. Егер аспап пен желілік баусым зақымдалса, ешқандай жағдайда аспапты розеткаға қоспаңыз.
- Аспап құлағаннан кейін, көзге көрінетін зақымдану белгілері болса, оны пайдалануға болмайды. Аспапты пайдаланар алдында, оны білікті маман тексеруі керек.
- Аспап пен желілік баусым олар ыстықтың, тікелей күн сәулесінің және ылғалдың әсеріне түспейтіндей сақталуы тиіс.
- Жұмыс істеп тұрған аспапты қараусыз қалдырмаңыз! Егер аспапты енді пайдаланбайтын болсаңыз, онда аспапты әрқашан өшіріп отырыңыз.
- Бұл аспап физикалық, жүйке немесе психикалық ауытқулары бар адамдарға (балаларды қоса алғанда) немесе тәжірибе мен білімнің жетіспеушілігіне, мұндай адамдарға олардың қауіпсіздігіне жауапты адамның осы аспапты пайдалануына қатысты қадағалау жүзеге асырылатын немесе оларға нұсқау берілетін жағдайларды қоспағанда, пайдалануға арналмаған. Балаларды аспаппен ойнауға жол бермеу мақсатында, қадағалауды жүзеге асыру қажет.



## Назар аударыңыз! Аспапты ванналар, шұңғылшалар немесе сумен толтырылған басқа ыдыстар маңында пайдаланбаңыз.

- Ешбір жағдайда аспапты суға немесе басқа да сұйықтықтарға батырмаңыз. Аспапты дымқыл қолмен ұстамаңыз. Аспап суланған жағдайда, оны лезде желіден ажыратып қойыңыз.
- Аспап суға түскен жағдайда, оны тез арада желіден өшіріңіз. Бұл жағдайда қолыңызды суға түсірмеңіз. Аспапты қайталап пайдаланар алдында, оны білікті маман тексеруі керек.
- Аспапты тек қана айнаымалы ток (~) көзіне қосыңыз. Қосар алдында аспаптың желіде қолданылатын кернеуге арналғанына көз жеткізіңіз.
- Аспап тек жерге тұйықталған желіге қосылуы мүмкін. Сіздің қауіпсіздігіңізді қамтамасыз ету үшін, жерге қосу белгіленген электр стандарттарына сәйкес келуі керек. Стандартты емес қорек көздерін немесе қосылыс құрылғыларын пайдаланбаңыз.

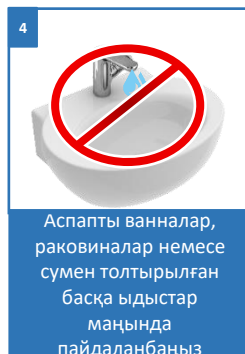
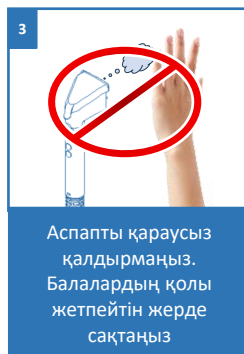
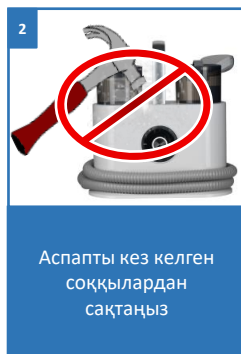
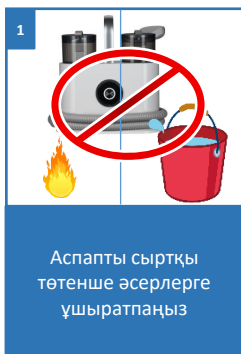

- Ұзартқыш сымды пайдаланған кезде оның жерге қосылғанына көз жеткізіңіз.
- **Кез келген қате қосу Сізді кепілді қызмет көрсету құқығынан айырады.**
- Аспапты үй-жайдан тыс жерде пайдаланбаңыз. Аспапты үшкір бұрыштарға соғылудан сақтаңыз. Пайдалану аяқталған кезде, аспап сынғанда немесе тазалау кезінде, оны үнемі желіден өшіріңіз.
- Аспапты желілік сымнан ұстап, тасымалдауға болмайды. Сонымен қатар аспапты желіден, оның желілік сымынан ұстап, сөндіруге тыйым салынады. Аспапты желіден ажыратқанда, оның штепсельдік айырынан ұстаңыз.
- Жинақтың құрамына кірмейтін қосымша аксессуарларды пайдалану сіздің кепілдік құқығыңыздан айырады.
- Баусымды ауыстыруды тек қана білікті мамандар - сервистік орталықтың қызметкерлері іске асыра алады. Біліктілігі жоқ жөндеу пайдаланушыға тікелей қауіп төндіреді.
- Аспапты өз бетінше жөндемеңіз. Жөндеуді тек сервистік орталықтың білікті мамандары жүргізуі керек.
- Аспапты жөндеу үшін тек түпнұсқа қосалқы бөлшектер пайдаланылуы мүмкін.



### Назар аударыңыз!

Кез келген сипаттағы ақаулықтар пайда болғанда, POLARIS авторландырылған сервистік орталығына хабарласыңыз.



Аспапты үй-жайлардан тыс пайдаланбаңыз



Аспапқа дымқыл қолыңызды тигізбеңіз!



Желілік баусымынан ұстап аспапты тасымалдауға болмайды



Аспапқа өз бетінше жөндеу жүргізбеңіз!

## ҚАУІПСІЗДІК БОЙЫНША АРНАЙЫ НҰСҚАУЛАР

- Аспапты іске қосудан бұрын, аспапта көрсетілген кернеу желінің кернеуіне сәйкес келетініне көз жеткізіңіз.
- Аспапты үштік арқылы басқа электр аспаптарымен бірге қосуға болмайды.
- Аспапты қолданар алдында, желілік баусым мен бу құбырын мұқият тексеріп, олардың зақымдалмағанына көз жеткізіңіз. Желілік баусым немесе бу құбыры зақымдалған кезде, аспапты пайдаланбаңыз.

- Аспапты материалдарды, винилді едендерді, герметикалық қосылыстары бар едендерді, балауызбен өңделген едендерді немесе жиназдарды, синтетикалық маталарды, жұмсақ пластиктен жасалған бұйымдарды, мұздатылған әйнектерді немесе төмен температураға дейін салқындатылған әйнектерді, барқыт немесе күдері бұйымдарын және ыстық будың әсерінен зардап шегуі мүмкін материалдарды тазалау үшін пайдаланбаңыз.
- Аспапты оған арналмаған мақсаттар үшін пайдаланбаңыз.
- Аспаппен жұмыс кезінде күйіп қалмау үшін ерекше сақ болыңыз.
- Аспапты электр немесе газ плитасына немесе оның жанына, үстелдің шетіне немесе тұрақсыз бетке қоймаңыз. Аспапты тегіс, құрғақ және тұрақты бетке қойыңыз.
- Аспапты тек жинақта бар түпнұсқа керек-жарақтармен пайдаланыңыз.
- Аспапты пайдаланғанда, резервуарға тек дистилденген немесе алдын ала сүзілген кальцийсіздендірілген су құйыңыз. Газдалған суды, ешқандай қоспаларды пайдаланбаңыз.
- Ешбір жағдайда суға арналған резервуарғаек кетіргіштерді, хош иісті майларды, жуғыш заттарды, алкогольді және т.б. қоспаңыз. Бұл аспаптың бұзылуына немесе жарақатқа әкелуі мүмкін.
- Керек-жарақтарды орнату, алу немесе ауыстыру алдында, аспаптың өшірілгеніне (электр желісінен ажыратылғанына) көз жеткізіңіз.
- Киімді көбелектен қорғау үшін қолданылатын майлы бояулардан немесе химиялық заттардан еріткіштердің булануы, сондай-ақ басқа да жарылғыш және улы булану пайда болатын бөлмелерде аспапты пайдаланбаңыз.
- Аспап корпусының кейбір бөліктері ~60°C-ге дейін қызады. Аспаппен жұмыс кезінде тұтқаны ұстаңыз және қыздырылған бөліктерге қол тигізбеңіз. Кері жағдайда күйіп қалуыңыз мүмкін.
- Жұмыс кезінде аспапты төңкермеңіз, бу шығатын тесікті жаппаңыз немесе оған ешқандай заттарды салмаңыз.
- Аспап корпусының қатты қисаюуына жол бермеңіз. Корпус көлденеңге жақын күйде болуы керек (мүмкін болса, аспап корпусының солға/оңға қисаюын қоспағанда). Үлкен бұрыштарда бумен пісіру қажет болса, ұзартқыш шланг пен айналмалы топсаны қолданыңыз.
- Аспап жұмыс істеп тұрған кезде бу электр компоненттерін, мысалы, пештің ішкі кеңістігін қамтитын адамға, жануарға немесе жабдыққа бағытталмауы тиіс.



### Назар аударыңыз!

Аспап электр розеткасына қосылған кезде, оны қараусыз қалдырмаңыз.

Аспапты тазалаудан бұрын немесе сақтаудан бұрын, оны толық суытыңыз.



Аспапты электр немесе газ плитасына қоймаңыз

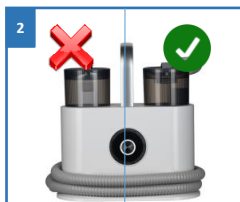

Корпусың қатты еңкеюіне жол бермеңіз



Аспапты төмен температураға дейін салқындатылған заттарға қолданбаңыз!



Жуғыш заттарды қоспай, тек таза сүзгіден өткен суды пайдаланыңыз

# ПАЙДАЛАНУ САЛАСЫ

- Аспап тек осы пайдалану нұсқаулығына сәйкес тұрғын үйдің температурасы мен ылғалдылығында тұрмыстық пайдалануға арналған. Аспап өнеркәсіптік пайдалануға арналмаған.
- Өндіруші қате пайдалану немесе осы пайдалану нұсқаулығында көзделмеген пайдалану нәтижесінде туындаған залал үшін жауапты болмайды.
- Бұл аспап үйді таза және сау күйде ұстауға арналған, өйткені ол өндірілген бұмен беттерді зарарсыздандырып, дезинфекциялай алады.
- Аспап химиялық тазалаушы заттарды қолданбай-ақ үй-жайларды жинауға жарамды. Бұл аллергиялық реакциялардан қорықпай үйде тазалық пен жайлылықты қамтамасыз етудің тамаша мүмкіндігі.

## САҚТАУ, ТАСЫМАЛДАУ ЖӘНЕ ӨТКІЗУ

### САҚТАУ

Электр аспаптары плюс 40°C-ден аспайтын қоршаған ауа температурасында, 70%-дан аспайтын салыстырмалы ылғалдылықта, электр аспаптарының материалдарына теріс әсер ететін шаң, қышқыл және басқа бұлар болмаған кезде, жабық құрғақ және таза үй-жайда сақталады.

### ТАСЫМАЛДАУ

Электр аспаптары нақты түрдегі көлікте қолданылатын жүктерді тасымалдау ережелеріне сәйкес көліктің барлық түрлерімен тасымалданады. Аспапты тасымалдағанда, зауыттық түпнұсқа қаптаманы пайдаланыңыз.

Аспаптардың тасымалдануы оларға атмосфералық жауын-шашын мен жегі орталардың тікелей әсер ету мүмкіндігін болдырмауы тиіс.

### ӨТКІЗУ

Өткізу ережелері белгіленбеген.

**Ескертпе:** Электр аспабының пайдалану мерзімі аяқталғаннан кейін оны әдеттегі тұрмыстық қалдықтармен бірге тастамай, ресми жинау пунктіне кәдеге жаратуға жіберіңіз. Осылайша, Сіз қоршаған ортаны сақтауға көмектесесіз.

## КӘДЕГЕ ЖАРАТУ БОЙЫНША ТАЛАПТАР

Бұйымдарды кәдеге жарату кезінде пайда болатын қалдықтар белгіленген тәртіппен және салалық нормативтік құжаттаманың қолданыстағы талаптары мен нормаларына сәйкес, оның ішінде СанҚЖН 2.1.3684-21 "Қалалық және ауылдық елді мекендердің аумақтарын күтіп-ұстауға, су объектілеріне, ауыз суға және ауыз сумен жабдықтауға, атмосфералық ауаға, топыраққа, тұрғын үй-жайларға, өндірістік, қоғамдық үй-жайларды пайдалануға, санитариялық-эпидемияға қарсы (профилактикалық) іс-шараларды ұйымдастыруға және жүргізуге қойылатын санитариялық-эпидемиологиялық талаптар" ережелеріне сәйкес міндетті түрде жинауға және соңынан кәдеге жаратуға жатады.

# ЕГЕР СІЗДЕ МӘСЕЛЕ ТУЫНДАСА

Егер қандай болса да болымсыз мәселе туындайтын болса, әдетте оның пайда болуының себебі табылғанда, ол оңай шешілуі мүмкін.

МӘСЕЛЕ	СЕБЕБІ	ШЕШІМ
Аспап жұмыс істемейді	<ol style="list-style-type: none"> <li>1. Су беретін шүмек бітелген.</li> <li>2. Лас суға арналған бактағы ағынды судың деңгейі МАХ белгісіне жетті.</li> <li>3. «ҚОСУ/ӨШІРУ» түймесі басылмаған.</li> </ol>	<ol style="list-style-type: none"> <li>1. Саптаманы уақытында тазалаңыз.</li> <li>2. Лас суға арналған ыдысты тазалау керек.</li> <li>1. «Қосу/Өшіру» түймесін басыңыз.</li> </ol>
Сору күші азаяды	<ol style="list-style-type: none"> <li>1. Лас суға арналған ыдыстағы ағынды сулар ең жоғары көлемге жетті.</li> <li>2. Лас суға арналған бак орнатылмаған.</li> <li>3. Сүзгі ластанған.</li> </ol>	<ol style="list-style-type: none"> <li>1. Лас суға арналған бакты тазартыңыз</li> <li>2. Оны орнына орнатыңыз.</li> <li>3. Сүзгіні тазалаңыз</li> </ol>
Аспап қатты шуылдайды	<ol style="list-style-type: none"> <li>1. Соратын саңылау бітелген.</li> <li>2. Лас суға арналған бактағы ағынды судың деңгейі МАХ белгісіне жетті.</li> </ol>	<ol style="list-style-type: none"> <li>1. Соратын саңылауды тазалаңыз.</li> <li>2. Лас суға арналған бакты тазартыңыз</li> </ol>
Бу жоқ	Аспапты қыздыру аспабы алдын ала қыздыруды жүзеге асырады.	Бу пайда болғанға дейін алдын ала қыздыруды күту.



**Сіздің аспапты пайдалану кезінде өрттің, электрлік токпен зақымдану немесе жарақат алу қаупінің, сонымен қатар оның сынуының алдын алу үшін осы аспаппен жұмыс кезіндегі сақтықтың негізгі шараларын, сонымен қатар электрлік тұрмыстық техникамен жұмыс кезіндегі қауіпсіздік бойынша жалпы нұсқауларды сақтаңыз.**



**Назар аударыңыз!** Егер Сіз жоғарыда сипатталған қадамдар көмегімен мәселені өз күшіңізбен шеше алмасаңыз, POLARIS Авторизацияланған сервистік орталығына хабарласыңыз.

# ТЕХНИКАЛЫҚ СИПАТТАМАЛАРЫ

PCW 1445 Steam Clean Pro – POLARIS сауда маркасының буын беретін жиһаз бен кілемдерді жууға арналған шаңсорғыш.

Кернеуі: 220 – 240В

Жиілігі: ~50-60 Гц

Қуаты 1900 Вт

Қорғау сыныбы – I.



**Ескерту:** Өзгерістер мен жақсартуларды енгізудің үздіксіз процесінің салдарынан нұсқаулық пен өнім арасында кейбір айырмашылықтар байқалуы мүмкін. Өндіруші пайдаланушы бұған назар аударады және бұған түсінікпен қарайды деп үміттенеді. Пайдалану жөніндегі нұсқаулықтың өзекті нұсқасын Сіз [www.polaris.ru](http://www.polaris.ru) сайтынан таба аласыз.

## СЕРТИФИКАТТАУ ТУРАЛЫ АҚПАРАТ

Бұйым КО ТР 004/2011 «Төмен вольтты құралдардың қауіпсіздігі туралы», КО ТР 020/2011 «Техникалық құралдардың электромагниттік үйлесімдігі», ЕАЭО ТР 037/2016 «Электротехника және радиоэлектроника бұйымдарында қауіпті заттардың қолданудағы шектеулер туралы» талаптардың сәйкестігін растау процедурасынан өткен және Кедендік Одақтың мүше мемлекеттері нарығында бұйымдарды ұстаудың бірыңғай белгісімен таңбаланады.

Сәйкестік сертификатының/декларациясының нөмірі және оның қолданылу мерзімі туралы ақпаратты Сіз POLARIS бұйымын сатып алған жерде немесе өндірушінің Уәкілетті өкілінен ала ала



**Бұйымның қызмет ету мерзімі:**

3 жыл

**Бұйымға берілетін кепілдік мерзім:**

сатып алынған күннен бастап 2 жыл

Шығарылған күні аспаптың нәлінде көрсетілген.

**Өткізу ережелері белгіленбеген.**

**Өндіруші (Manufacturer):**

NINGBO HANSFORT OVERSEAS ASIA LIMITED,

No. 158 Dongshan Lu, Hushan Jiedao, Cixi City, Zhejiang Province, PRC

at factory NINGBO ELMAR ELECTRIC MANUFACTURE CO.,LTD

Huilong Industrial Zone, Qiuai Town, Yinzhou District Ningbo, Zhejiang, China

НИНБО ХЭНСФОРТ ОВЕРСИЗ ЭЙША ЛИМИТЕД,

№ 158 Доншан Лю, Хушан Чжидао, Цыси, Чжэзьян Провинциясы, ҚХР

**Қытайда өндірілген.**

**Импорттаушы және өндірушінің РФ-дағы және Кеден Одағы мүше мемлекеттеріндегі Уәкілетті өкілі:**

"ЭйджиАЙ Электроникс" ЖШҚ, Ресей, 115419, Мәскеу қ., Орджоникидзе көшесі, 11-үй, 3-құрылыс, 4-қабат, I-үй-жай, 13-бөлме.

**Бірыңғай анықтама қызметінің телефоны:** 8-800-700-11-78

Authorized representative of the manufacturer in EU:

JSC "HTV1", Švitrigailos g. 11 A, Vilnius, LT-03228

# КЕПІЛДІ МІНДЕТТЕМЕЛЕРІ

Бұйым: POLARIS сауда маркалы бу беретін жиһаз бен кілемдерді жуатын шаңсорғыш.

Модель: PCW 1445 Steam Clean Pro

Осы кепілдік бұйымды сатып алудың расталған күнінен бастап 24 ай бойы әрекет етеді және «Тұтынушылардың құқықтарын қорғау туралы» Кедендік одақтың мүше мемлекеттерінің Заңына сәйкес бұйымға кепілдік қызмет көрсетілуін білдіреді.

1. Кепілдікті міндеттемелер компания «POLARIS» сауда маркасымен кепілдік қызмет көрсетілетін елдерде шығарылатын барлық модельдерге қолданылады (сатып алған орынға қарамастан).
2. Бұйым тек жеке тұрмыстық қажеттіліктер үшін сатып алынуы тиіс. Бұйым «Пайдалану бойынша нұсқаулыққа» қатаң сәйкестікте қауіпсіздік ережелері мен талаптарын сақтай отырып пайдаланылуы тиіс.
3. Осы кепілдік мыналардың нәтижесінде пайда болған ақаулар мен бұйымның сыртқы өзгеруіне қатысты болмайды:
  - Химиялық, механикалық немесе өзге де әсер ету, бөгде заттардың, сұйықтықтардың, жәндіктердің және олардың тіршілік ету өнімдерінің бұйымның ішіне түсуі;
  - Пайдалану жөніндегі нұсқаулықтың және қауіпсіздік техникасы қағидаларының талаптарын бұза отырып, бұйымды оның тікелей мақсаты бойынша пайдаланбау, сондай-ақ бұйымды орнату мен пайдаланудан тұратын дұрыс пайдаланбау;
  - Бұйымды ол арналмаған мақсаттарда пайдаланудан;
  - Қалыпты пайдалану, сонымен қатар функционалдық қасиеттеріне әсер етпейтін: сыртқы немесе ішкі бетінің механикалық зақымдануы (майысулар, сызаттар, ескірулер), металл түсінің табиғи өзгеруі, оның ішінде құбылмалы және қара дақтардың пайда болуы, сондай-ақ жабынды зақымдалған жерлерде және металдың жабылмаған учаскелерінде металл жемірілуі;
  - Өңдеу бөлшектерінің, шамдардың, батареялардың, қорғаныс экрандарының, қоқыс жинағыштардың, белбеулердің, щеткалардың және пайдалану мерзімі шектеулі өзге де бөлшектердің тозуы;
  - Авторландырылған сервистік орталықтар\* болып табылмайтын тұлғалар немесе ұйымдар өндірген бұйымды жөндеуі;
  - Тасымалдау кезінде, оны дұрыс пайдаланбау кезінде, сондай-ақ бұйымның конструкциясында көзделмеген модификацияларға немесе дербес жөндеуге байланысты бұйымның зақымдануы.
4. Егер бұйымда паспорттық сәйкестендіру тақтайшасы жоқ болса, немесе ондағы деректер жойылған не түзетілген болса, дайындаушы кепілдікті міндеттемелер үшін жауапты болмайды.
5. Осы кепілдік тек қана жеке тұрмыстық қажеттіліктер үшін жарамды және де коммерциялық, өнеркәсіптік немесе кәсіби мақсаттар үшін пайдаланылатын бұйымдарға қолданылмайды.
6. Осы кепілдік өңдеу бөлшектерінің, қондырмалар мен аксессуарлардың, шамдардың, батареялардың, қорғаныс экрандардың, қоқыс жинағыштардың, тығыздағыш элементтердің, белдіктердің, щеткалардың пайдалану мерзімі шектеулі басқа бөлшектердің және пайдалану барысында табиғи тозуға бейім бөлшектердің тозуына қолданылмайды.

**Назар аударыңыз!!** Дайындаушы POLARIS бұйымымен адамдарға, үй жануарларына, қоршаған ортаға тікелей немесе жанама келтірілген зиян немесе егер бұл бұйымды пайдалану және орнату ережелерін немесе шарттарын сақтамау, тұтынушының немесе үшінші тұлғалардың қасақана немесе абайсыз әрекеттері нәтижесінде болған жағдайда мүлікке келтірілген зиян үшін жауапты болмайды.

POLARIS бұйымдарына техникалық қызмет көрсету, сапаны тексеру, кепілдік және кепілдік жөндеу бойынша барлық сұрақтар бойынша жақын жердегі POLARIS қызмет көрсету орталығына немесе сатушыға – POLARIS өкілетті дилеріне хабарласыңыз

POLARIS бұйымдарына кепілді жөндеуді тек POLARIS авторландырылған сервистік орталықтары жүзеге асырады.

\*Авторланған сервистік орталықтардың мекенжайлары Компанияның сайтында: [www.polaris.ru](http://www.polaris.ru)

Кепілдік жөндеу кезінде бұйымды сатып алу күнін растау немесе заңда көзделген өзге де талаптарды ұсыну үшін Сізден сатып алу туралы құжаттарды сақтауды сұраймыз.

Мұндай құжаттар POLARIS толтырылған кепілдік талоны, кассалық чек немесе Сатушының түбіртегі, сатып алу күні мен орнын растайтын өзге де құжаттар болып табылуы мүмкін.

Бұйымды сатып алу күнін растайтын құжат ұсынылмаған кезде, кепілдік мерзімі бұйым дайындалған күннен бастап есептеледі.

Дайындалған күні аспаптың шильдигінде орналасқан төлқұжаттық сәйкестендіру тақтайшасында көрсетілген.

