

polaris

since 1995



PWF 2005 WIFI IQ Home

Руководство по эксплуатации / Гарантия
Manual instruction / Guarantee

Модель PWF 2005 WIFI IQ Home

Руководство по эксплуатации

Благодарим Вас за выбор продукции торговой марки POLARIS. Наши изделия разработаны в соответствии с высокими требованиями качества, функциональности и дизайна. Мы уверены, что Вы будете довольны приобретением нового изделия нашей фирмы.

Перед началом эксплуатации прибора внимательно прочитайте данное руководство, в котором содержится важная информация, касающаяся Вашей безопасности, а также рекомендации по правильному использованию прибора и уходу за ним.

Сохраните руководство вместе с гарантийным талоном, кассовым чеком, по возможности, картонной коробкой и упаковочным материалом.

ОГЛАВЛЕНИЕ

1. ОБЩАЯ ИНФОРМАЦИЯ	3
2. ОБЩИЕ УКАЗАНИЯ ПО БЕЗОПАСНОСТИ	3
3. СПЕЦИАЛЬНЫЕ УКАЗАНИЯ ПО БЕЗОПАСНОСТИ ДАННОГО ПРИБОРА.....	4
4. СФЕРА ИСПОЛЬЗОВАНИЯ.....	5
5. КОМПЛЕКТАЦИЯ.....	5
6. ОПИСАНИЕ ПРИБОРА	5
7. ПОДГОТОВКА К РАБОТЕ.....	7
8. ЭКСПЛУАТАЦИЯ ПРИБОРА	9
9. НАСТРОЙКА ПОДКЛЮЧЕНИЯ К СЕТИ WIFI.....	11
10. ЧИСТКА И УХОД	15
11. ХРАНЕНИЕ И ТРАНСПОРТИРОВКА.....	16
12. ТРЕБОВАНИЯ ПО УТИЛИЗАЦИИ.....	16
13. ЕСЛИ У ВАС ВОЗНИКЛА ПРОБЛЕМА	16
14. ТЕХНИЧЕСКИЕ ХАРАКТЕРИСТИКИ	17
15. ИНФОРМАЦИЯ О СЕРТИФИКАЦИИ.....	18
16. ГАРАНТИЙНЫЕ ОБЯЗАТЕЛЬСТВА	19

1. ОБЩАЯ ИНФОРМАЦИЯ

Настоящее руководство по эксплуатации предназначено для ознакомления с техническими данными, устройством, правилами эксплуатации и хранения ирригатора POLARIS, модель PWF 2005 WIFI IQ Home (далее по тексту – прибор).

2. ОБЩИЕ УКАЗАНИЯ ПО БЕЗОПАСНОСТИ

- Эксплуатация прибора должна производиться в соответствии с «Правилами технической эксплуатации электроустановок потребителей».
- Прибор предназначен исключительно для использования в быту.
- Перед началом использования этого прибора тщательно прочитайте руководство по эксплуатации.
- Каждый раз перед включением прибора осмотрите его. При наличии поврежденных прибора и вилки питания ни в коем случае не включайте вилку в розетку.
- Прибор должен храниться так, чтобы он не попадал под воздействие жары, прямых солнечных лучей и влаги.
- Не оставляйте включенный в сеть прибор без надзора! Если Вы покидаете помещение, всегда отключайте прибор от сети.
- Данный прибор не предназначен для использования людьми (включая детей), у которых есть физические, нервные или психические отклонения или недостаток опыта и знаний, за исключением случаев, когда за такими лицами осуществляется надзор или проводится их инструктирование относительно использования данного прибора лицом, отвечающим за их безопасность. Необходимо осуществлять надзор за детьми с целью недопущения их игр с прибором.
- Не помещайте прибор в воду или любую другую жидкость.
- Внимание! Не включайте в сеть прибор вблизи ванн, раковин или других емкостей, заполненных водой.
- После очистки устройства и перед подключением его к источнику питания, пожалуйста, убедитесь, что прибор полностью высох.
- Включайте сетевую вилку только в источник переменного тока (~). Перед включением убедитесь, что прибор рассчитан на напряжение, используемое в сети.
- Любое ошибочное включение лишает Вас права на гарантийное обслуживание.
- Предохраняйте прибор от ударов об острые углы. По окончании эксплуатации, чистке или поломке прибора всегда отключайте его от сети.
- Запрещается также отключать прибор от сети, держа его за сетевой провод. При отключении прибора от сети держитесь за сетевую вилку.
- Замену шнура можно производить только на аналогичный оригинальный шнур от такой же модели, проконсультируйтесь у квалифицированных специалистов - сотрудников сервисного центра. Неквалифицированный ремонт представляет прямую опасность для пользователя.
- После использования никогда не обматывайте провод электропитания вокруг прибора, так как со временем это может привести к излому провода. Всегда гладко расправляйте провод на время хранения.
- Для ремонта прибора могут быть использованы только оригинальные запасные части.
- Не следует использовать прибор после падения, если имеются видимые признаки повреждения. Перед использованием прибор должен быть проверен квалифицированным специалистом.



- Всегда отключайте прибор из сети, если вы не пользуетесь устройством.
- Не допускайте соприкосновения сетевого шнура с горячими и острыми поверхностями. Избегайте повреждения изоляции сетевого шнура.
- Используйте только насадки, входящие в комплект.



Внимание! После окончания срока службы не выбрасывайте прибор вместе с бытовыми отходами. Передайте его в специализированный пункт для дальнейшей утилизации. Этим Вы поможете защитить окружающую среду.



Внимание! При возникновении неисправностей любого характера обращайтесь в Авторизованный сервисный центр POLARIS.

3. СПЕЦИАЛЬНЫЕ УКАЗАНИЯ ПО БЕЗОПАСНОСТИ ДАННОГО ПРИБОРА

- Данный прибор не является лечебным или медицинским инструментом. Это продукт бытового назначения. Обо всех показаниях, противопоказаниях и возможных осложнениях при его использовании, пожалуйста, проконсультируйтесь с медицинским персоналом до начала использования этого устройства.
- Ирригатор соответствует требованиям безопасности, стандартам для электромагнитного оборудования. Если у Вас есть какие-либо вопросы о кардиостимуляторах и других имплантированных устройствах, пожалуйста, проконсультируйтесь с Вашим врачом или производителями имплантированных устройств перед использованием ирригатора.
- Этот продукт предназначен для удаления зубного налета и тщательной ежедневной чистки зубов.
- Пожалуйста, не используйте его для других целей. Если Вы чувствуете себя некомфортно или болезненно, пожалуйста, прекратите использовать этот продукт и обратитесь к врачу
- Если у вас есть какие-либо медицинские проблемы, пожалуйста, проконсультируйтесь с врачом перед использованием ирригатора.
- Пожалуйста, не мойте прибор в посудомоечной машине.
- Пожалуйста, не используйте не оригинальные наконечники ирригатора.
- Категорически не допускается хранить прибор при отрицательных температурах воздуха.
- Не выпускайте из рук включенный ирригатор и не кладите его на твердые поверхности, поскольку работающий прибор может упасть и получить повреждения
- Не направляйте струю прибора под язык, в ухо, в нос или другие деликатные зоны. Прибор генерирует мощную водную струю, которая может нарушить целостность кожи и слизистых оболочек.
- Перед использованием прибора удалите из полости рта все инородные предметы (пирсинг, ювелирные украшения и т.д.)
- Не используйте ирригатор, если у Вас есть открытые раны в полости рта.
- Перед проведением любых вмешательств у стоматолога, уточните у него о возможности до процедур использовать ирригатор.

- Во время применения ирригатора в первые несколько дней может наблюдаться незначительная кровоточивость десен. Если кровоточивость продолжится через 1 неделю применения на мягком режиме, прекратите пользоваться ирригатором и обратитесь за консультацией к стоматологу.
- Не заполняйте резервуар прибора никакими жидкостями, кроме чистой питьевой воды.
- После использования ирригатора слейте остатки жидкости из резервуара для воды.
- Бывший в использовании ирригатор запрещается хранить в неотапливаемом помещении при отрицательных температурах.

4. СФЕРА ИСПОЛЬЗОВАНИЯ

- Прибор предназначен исключительно для бытового использования в соответствии с данным Руководством при температуре и влажности жилого помещения. Прибор не предназначен для промышленного и коммерческого использования.
- Производитель не несет ответственности за ущерб, возникший в результате неправильного или непредусмотренного настоящим руководством использования.
- Ирригатор предназначен для ухода за полостью рта для чистки межзубных промежутков, удаления налета; для соблюдения гигиены при наличии имплантов, брекетов, коронок, мостов; для оздоровления десен с помощью массажа.

5. КОМПЛЕКТАЦИЯ

1. Прибор	1 шт.
2. Сменные стандартные насадки	3 шт.
3. Сменная насадка для языка	2 шт.
4. Сменная ортодонтическая насадка	1 шт.
5. Пародонтологическая насадка	1 шт.
6. Насадка для имплантов, мостов и коронок	1 шт.
7. Руководство по эксплуатации	1 шт.
8. Гарантийный талон	1 шт.

6. ОПИСАНИЕ ПРИБОРА

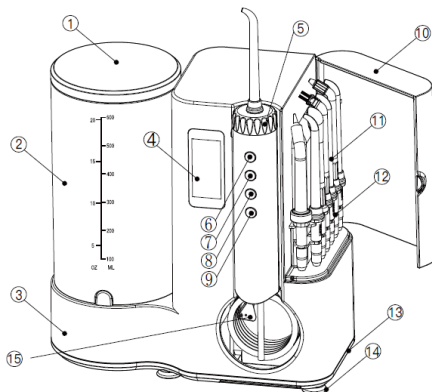

1. Крышка резервуара для воды
2. Резервуар для воды
3. Корпус прибора
4. LCD дисплей прибора
5. Регулятор сменной насадки
6. Кнопка вкл./выкл.
7. Кнопка увеличения давления струи
8. Кнопка уменьшения давления струи
9. Кнопка режима озонирования
10. Отсек для хранения насадок
11. Сменные насадки
12. Держатель для насадок
13. База прибора
14. Силиконовые присоски
15. Ключ для отсека с батарейками

Насадки

В базовой комплектации 8 насадок:

стандартные	3 шт.
для чистки языка	2 шт.
ортодонтическая	1 шт.
пародонтологическая насадка	1 шт.
для имплантов, мостов и коронок	1 шт.



Насадка стандартная

Насадка для чистки языка

Насадка ортодонтическая

Насадка пародонтологическая

Насадка для имплантов, мостов и коронок

Стандартная насадка очищает межзубные промежутки от бактерий и частиц пищи; подходит для удаления остатков пищи при наличии искусственных конструкций.

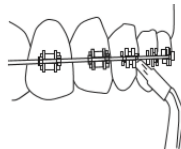

Ортодонтическая насадка подходит для чистки мостов, брекетов, коронок, для всех элементов искусственных конструкций. Используйте на минимальном режиме давления воды.

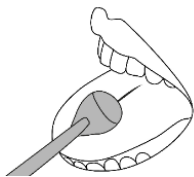

Насадка для чистки языка удаляет с языка бактерии и налет, освежает дыхание. Расположите насадку на языке, включите ирригатор на минимальном уровне давления; прилагая небольшое усилие, ведите насадку к кончику языка.

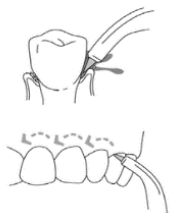

Пародонтологическая насадка с мягким наконечником очищает десневой край и десневые карманы. Для этого расположите мягкий кончик насадки напротив зуба под углом 45 градусов и аккуратно заведите насадку под линию десны. Включите прибор на минимальном уровне давления воды, производите чистку, продвигая насадку вдоль линии десны. Эту же насадку также используют для обработки мостовых конструкций и протезов.

Насадка для имплантов, коронок и мостов оснащена тремя пучками ультратонких мягких щетинок, которые используются для глубокой очистки скрытых областей между зубами, под деснами и в полостях. Насадка может эффективно очищать остатки от пищи и зубной налет. Данные насадки разработаны для бережной и деликатной чистки поверхности таких искусственных конструкций, как виниры, мосты, коронки, зубные импланты.



Внимание! Насадка должна быть строго индивидуальной для каждого пользователя.

На насадках есть кольца разных цветов, чтобы различать насадки разных пользователей.

Рекомендуется менять насадки после 6 месяцев регулярного пользования.

7. ПОДГОТОВКА К РАБОТЕ

1. Удалите весь упаковочный материал.
2. Убедитесь, что сетевое напряжение, указанное на приборе, соответствует напряжению сети.
3. Поместите устройство на ровную поверхность и убедитесь, что шнур сухой и не имеет повреждений.
4. Снимите резервуар для воды, наполните его чистой водой температурой не выше 40°C, установите обратно и слегка надавите. Убедитесь,



что резиновая прокладка резервуара для воды плотно прилегает к резиновой прокладке основания устройства.

5. Установите сменную насадку на рукоятке ирригатора, при этом должен быть слышен характерный щелчок

Внимание! Не нажимайте кнопку извлечения сменной насадки во время работы ирригатора.

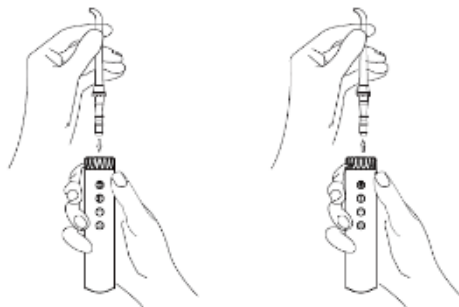

6. Для установки или замены батарейки, расположенной в ручке ирригатора, используйте специальный ключ, входящий в комплект поставки. Вставьте ключ в отверстие крышки отсека с батарейкой и поверните в направлении иконки с открытым замком. После установки батарейки закройте крышку отсека и поверните ключ в направлении иконки с закрытым замком.



Ключ отсека с батарейкой



7. Подключите прибор к электрической розетке.

ВАЖНО: при отсутствии батарейки управление ирригатором осуществляется через приложение.

Режимы работы

Устройство имеет 2 режима пульсаций воды, каждый из которых имеет 10 режимов давления воды. Необходимо выбрать режим и нажать кнопку увеличения давления воды “+”, когда прибор выключен.

Используйте кнопки "+" и "-" для выбора режима давления воды 1-10.

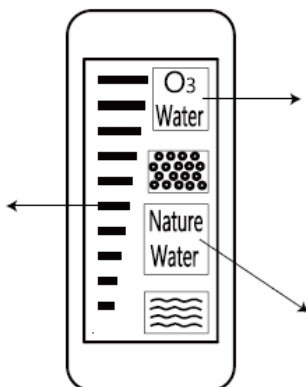

Режим озонирования воды. Производит озоновую воду с концентрацией 0,05-1,60 PPM для удаления бактерий из ротовой

Режим натуральной воды. Используется для обычной чистки полости рта.

Внимание!

Прибор автоматически отключится по истечении 180 сек.

Автоматическое отключение активируется, только если резервуар для воды пуст.

8. ЭКСПЛУАТАЦИЯ ПРИБОРА

1. Держа рукоятку ирригатора, направьте насадку в раковину, выберите режим воды и режим давления воды и отрегулируйте направление сменной насадки, а затем прекратите подачу воды кнопкой вкл./выкл.
2. Наклонитесь над раковиной, поместите насадку в рот, а затем нажмите кнопку вкл./выкл., чтобы начать процедуру чистки зубов. Слегка прикройте рот, чтобы избежать разбрызгивания воды.



3. Направьте струю воды под углом 90 градусов (стандартная насадка) к зубам и деснам. Начните с задних зубов, двигайтесь вдоль линии десен, задерживаясь у межзубных промежутков. Продолжайте до тех пор, пока все области вокруг и между зубами не будут прочищены. Расстояние от насадки до зуба определяется пользователем самостоятельно, исходя из требуемой интенсивности воздействия. Будьте особенно осторожны в области между зубов и вокруг брекетов.

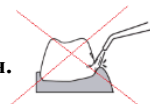
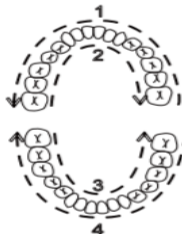

Не направляйте струю непосредственно в пародонтальный карман.

После использования

1. Если в приборе использовался раствор или ополаскиватель, обязательно слейте его остатки и промойте ирригатор чистой водой, включая его в режиме максимального давления.
2. Снимите резервуар для воды и вылейте из него воду.
3. Включите прибор в режиме максимального давления воды, чтобы выпустить остатки воды из прибора.
4. Выключите прибор из сети и протрите его мягкой сухой тканью.
5. Нажмите кнопку фиксации насадки и снимите насадку, затем положите ее в отсек для хранения насадок, а рукоятку закрепите на корпусе.



Не включайте устройство, пока не поместите насадку в рот.

При первом использовании рекомендуется выбирать более низкое давление воды, и со временем повышать давление воды до нужного вам значения.

Для использования прибора рекомендуется чистая проточная прохладная или теплая вода (до 40°C).



Для озонирования необходимо использовать НЕФИЛЬТРОВАННУЮ ВОДУ.

Во избежание поломки ирригатора запрещается использовать: вещества и растворы, содержащие взвешенные частицы (отвары, суспензии и т.п.)

- Маслосодержащие растворы
- Антисептические и спиртовые растворы
- Солевые растворы
- Жидкости для полоскания рта, кроме специальных растворов и ополаскивателей для ирригатора.



Перед каждой чисткой зубов промывайте насадку проточной водой.

Не используйте заполненный водой ирригатор без насадки. Это может привести к его поломке.

Не включайте устройство без воды в резервуаре, кроме тех случаев, когда нужно слить остатки воды и осушить резервуар. Работа устройства без воды может привести к его поломке или сокращению срока службы прибора.

9. НАСТРОЙКА ПОДКЛЮЧЕНИЯ К СЕТИ WIFI

1) Пожалуйста, перед настройкой подключения убедитесь, что Ваш телефон подключен к имеющейся домашней сети WiFi. При отсутствии домашней сети WiFi обратитесь в специализированную компанию для создания домашней сети (установки роутера и подключения интернета).

2) Роутер домашней сети должен работать на частоте 2,4 ГГц, режим сети должен быть установлен 802.11 b/g/n.

3) Откройте приложение Polaris IQ Home в мобильном устройстве.

Важно! Всегда загружайте обновление прошивки прибора, если приложение предлагает Вам это сделать.

4) Пожалуйста, дайте приложению все запрашиваемые разрешения – в противном случае, часть из функций может оказаться недоступной.

5) При первом подключении прибора к приложению необходимо отключить VPN и блокировщики рекламы (например, AdGuard). После завершения процедуры подключения их можно будет включить обратно.

ДЛЯ ТЕЛЕФОНОВ С ОПЕРАЦИОННОЙ СИСТЕМОЙ ANDROID

(до 10 версии)

Конфигурация (добавление) нового устройства

1. Экран «Дом»: нажмите кнопку «Добавить устройство».

2. Прокрутите экран приложения вниз. Нажмите название «Все устройства», из открывшегося списка выберите ирригатор (PWF - 2005)

3. На открывшемся в приложении следующем экране нажмите кнопку «Продолжить».

4. В окне поиска устройства нажмите кнопку «Открыть настройки WiFi», чтобы открыть настройки WiFi на телефоне

5. Подключите телефон к сети WiFi, совпадающей с названием ирригатора (PWF - 2005).

6. Вернитесь в приложение.

7. На следующем экране проведите сопряжение с Устройством.

Сопряжение с устройством

1. Нажмите и удерживайте кнопку «O3» на 2 секунды. На экране устройства начнет быстро моргать символ волны.

2. Затем в приложении нажмите кнопку «Продолжить»:

- Выберите из списка или наберите название и укажите пароль домашней WiFi сети, на которую вы хотите настроить устройство, и нажмите «Подключить»

- Подождите, пока процедура конфигурации завершится.

- Если сопряжение не произошло, произведите сброс ирригатора на заводские настройки (см. описание ниже). Произведите настройку подключения заново.

Сопряжение ранее сконфигурированного устройства:

- Экран «Дом»: нажмите кнопку «Добавить устройство».

- В списке «В сети» выберите ирригатор (PWF - 2005) (Если устройства нет в сети - убедитесь, что у Вас подключена WiFi сеть, на которую сконфигурировано устройство)

- На следующем экране вас попросят провести сопряжение с Устройством:

а) Зажмите и удерживайте кнопку «O3» на 2 секунды. На экране устройства начнут быстро моргать символ волны.

б) Затем в приложении нажмите «Продолжить»

Переконфигурация устройства на другую WiFi сеть (режим диагностики):

- Зажмите и удерживайте кнопку «O3» на 6 секунд. На экране устройства начнёт медленно моргать символ волны.

- Экран «Дом»: нажмите кнопку «Добавить устройство».

- В списке «Все устройства» выберите ирригатор (PWF - 2005).

- Нажмите кнопку «Открыть настройки», чтобы открыть настройки WiFi на телефоне

- Подключите телефон к сети WiFi, совпадающей с названием ирригатора (PWF - 2005)

- Вернитесь в приложение

На следующем экране вас попросят провести сопряжение с устройством

1. Зажмите и удерживайте кнопку «O3» на 2 секунд. На экране устройства начнёт медленно моргать символ волны.

2. Затем в приложении нажмите «Продолжить»

- В открывшемся экране выберите желаемое действие:

«Оставить конфигурацию и продолжить» - в таком случае ирригатор останется сконфигурирован на текущую сеть WiFi, но Ваш телефон сможет управлять им через сеть интернет, либо «Переконфигурировать устройство» - в таком случае Вам будет предложено переконфигурировать устройство на новую сеть WiFi.

- Если Вы выбрали «переконфигурировать устройство»: укажите название и пароль WiFi сети, на которую вы хотите настроить устройство, и нажмите «Подключить».

- Подождите, пока процедура конфигурации завершится.

ВОЗВРАТ ИРРИГАТОРА К ЗАВОДСКИМ НАСТРОЙКАМ WiFi

Зажмите и удерживайте кнопку «O3» на 10 секунд. На экране девайса погаснет символ волны.

ДЛЯ ТЕЛЕФОНОВ С ОПЕРАЦИОННОЙ СИСТЕМОЙ Android (версии 10 и выше)

Конфигурация (добавление) нового устройства

1. Экран «Дом»: нажмите кнопку «Добавить устройство».

2. В списке «Все устройства» выберите ирригатор (PWF - 2005).

3. Нажмите «Продолжить».

4. В приложении появится запрос на подключение к сети WiFi “ PWF - 2005”, нажмите «Подключить».

На следующем экране вас попросят провести сопряжение с устройством:

Сопряжение с устройством

1. Зажмите и удерживайте кнопку «ОЗ» на 2 секунды. На экране устройства начнет быстро моргать символ волны.

2. Затем в приложении нажмите кнопку «Продолжить»:

- Появится экран с доступными сетями WiFi. Выберите нужную сеть и введите пароль WiFi сети, на которую вы хотите настроить устройство, и нажмите «далее»

- Подождите, пока процедура конфигурации завершится.

- Нажмите «Продолжить»

- Если сопряжение не произошло, произведите сброс ирригатора на заводские настройки (см. описание ниже). Произведите настройку подключения заново.

Сопряжение ранее сконфигурированного устройства:

1. Экран «Дом»: нажмите кнопку «Добавить устройство».

2. В списке «Рядом с Вами» выберите ирригатор (PWF - 2005) (Если устройства нет в сети - убедитесь, что мобильное устройство подключено к WiFi сети, на которую сконфигурировано устройство).

На следующем экране вас попросят провести сопряжение с Устройством:

1. Зажмите и удерживайте кнопку «ОЗ» на 2 секунды. На экране устройства начнет быстро моргать символ волны

2. Затем в приложении нажмите «Продолжить»

Переконфигурация устройства на другую WiFi сеть (режим диагностики):

1. Зажмите и удерживайте кнопку «ОЗ» на 6 секунд. На экране устройства начнёт медленно моргать символ волны.

2. Экран «Дом»: нажмите кнопку «Новое устройство».

3. В списке «Все устройства» выберите ирригатор (PWF - 2005).

4. Нажмите «Продолжить»

5. В приложении появится запрос на подключение к сети WiFi “ PWF - 2005”, нажмите «Подключить».

На следующем экране вас попросят провести сопряжение с устройством:

1. Зажмите и удерживайте кнопку «ОЗ» на 6 секунд. На экране устройства начнёт медленно моргать символ волны.

2. Затем в приложении нажмите «Продолжить»

- В открывшемся экране выберите желаемое действие: «Оставить конфигурацию и продолжить» - в таком случае ирригатор останется сконфигурирован на текущую сеть WiFi, но Ваш телефон сможет управлять им через сеть интернет, либо «Переконфигурировать устройство» - в таком случае Вам будет предложено переконфигурировать устройство на новую сеть WiFi.

- Если Вы выбрали «переконфигурировать устройство»: укажите название и пароль WiFi сети, на которую вы хотите настроить устройство, и нажмите «Подключить».

- Подождите, пока процедура конфигурации завершится.

- Нажмите «Продолжить»

ВОЗВРАТ ИРРИГАТОРА К ЗАВОДСКИМ НАСТРОЙКАМ WIFI

Зажмите и удерживайте кнопку «О3» на 10 секунд. На экране девайса погаснет символ волны.

ДЛЯ ТЕЛЕФОНОВ С ОПЕРАЦИОННОЙ СИСТЕМОЙ iOS

Конфигурация (добавление) нового устройства

1. Экран «Дом»: нажмите кнопку «Добавить устройство».
2. В списке «Все устройства» выберите ирригатор (PWF - 2005).
3. Нажмите «Продолжить».
4. В приложении появится запрос на подключение к сети WiFi “ PWF - 2005”, нажмите «Подключить».

На следующем экране вас попросят провести сопряжение с устройством:

Сопряжение с устройством

1. Зажмите и удерживайте кнопку «О3» на 6 секунд. На экране устройства начнёт медленно моргать символ волны. (Для iOS)
2. Зажмите и удерживайте кнопку «О3» на 2 секунды. На экране устройства начнет быстро моргать символ волны.
3. Затем в приложении нажмите кнопку «Продолжить»:
 - Появится экран с доступными сетями WiFi. Выберите нужную сеть и введите пароль WiFi сети, на которую вы хотите настроить устройство, и нажмите «далее»
 - Подождите, пока процедура конфигурации завершится.
 - Нажмите «Продолжить»
 - Если сопряжение не произошло, произведите сброс ирригатора на заводские настройки (см. описание ниже). Произведите настройку подключения заново.

Сопряжение ранее сконфигурированного устройства:

1. Экран «Дом»: нажмите кнопку «Добавить устройство».
2. В списке «Рядом с Вами» выберите ирригатор (PWF - 2005) (Если устройства нет в сети - убедитесь, что мобильное устройство подключено к WiFi сети, на которую сконфигурировано устройство).
3. На следующем экране вас попросят провести сопряжение с Устройством:
 - Зажмите и удерживайте кнопку «О3» на 2 секунды. На экране устройства начнет быстро моргать символ волны
 - Затем в приложении нажмите «Продолжить»

Переконфигурация устройства на другую WiFi сеть (режим диагностики):

1. Зажмите и удерживайте кнопку «О3» на 6 секунд. На экране устройства начнёт медленно моргать символ волны.
2. Экран «Дом»: нажмите кнопку «Новое устройство».
3. В списке «Все устройства» выберите ирригатор (PWF - 2005).
4. Нажмите «Продолжить»

5. В приложении появится запрос на подключение к сети WiFi “ PWF - 2005”, нажмите «Подключить».
6. На следующем экране вас попросят провести сопряжение с устройством:
7. Зажмите и удерживайте кнопку «O3» на 6 секунд. На экране устройства начнёт медленно моргать символ волны.
8. Затем в приложении нажмите «Продолжить»
 - В открывшемся экране выберите желаемое действие: «Оставить конфигурацию и продолжить» - в таком случае ирригатор останется сконфигурирован на текущую сеть WiFi, но Ваш телефон сможет управлять им через сеть интернет, либо «Переконфигурировать устройство» - в таком случае Вам будет предложено переконфигурировать устройство на новую сеть WiFi.
 - Если Вы выбрали «переконфигурировать устройство»: укажите название и пароль WiFi сети, на которую вы хотите настроить устройство, и нажмите «Подключить».
 - Подождите, пока процедура конфигурации завершится.
 - Нажмите «Продолжить»

ФУНКЦИОНАЛ ИРРИГАТОРА, ДОСТУПНЫЙ В ПРИЛОЖЕНИИ

1. Управление прибором через приложение.
2. Статистика использования.
3. Добавление пользователей.

Вы можете добавлять несколько пользователей и настраивать персональный режим для каждого. Для этого вам необходимо зайти на страницу устройства в приложении, нажать на центр вверху и добавить нового пользователя. После добавления нового пользователя выберите его и зайдите на вкладку «персональный режим». Настройте режим под себя и нажмите кнопку «сохранить». Режим для пользователя сохранен. Для запуска устройства с персональным режим, необходимо выбрать нужного пользователя, зайти в «персональный режим» и нажать кнопку «старт».

10. ЧИСТКА И УХОД

- Рекомендуется хорошо промывать резервуар 1 раз в неделю водой с температурой не выше 50°C.
- Если требуется произвести замену насадки, пожалуйста, используйте оригинальные насадки для данной модели. Рекомендуемое время использования 1 насадки – 6 месяцев.
- После каждого использования необходимо промыть насадку и тёплой проточной водой. При необходимости можете использовать мягкую ткань и мыло для очистки поверхности.
- Дезинфекцию насадок можно проводить путем помещения их на 5-10 минут в один из перечисленных растворов: 3% раствор перекиси водорода, 1% раствор хлоргексидина. После этого промойте насадки теплой водой.
- В случае если насадка деформирована в процессе использования, то необходимо сразу произвести его замену.

- Запрещается использовать для чистки органические растворители и абразивные материалы, а также острые предметы, которые могут повредить покрытие ирригатора.
- Пожалуйста, не чистите прибор в посудомоечной машине.

11. ХРАНЕНИЕ И ТРАНСПОРТИРОВКА

- Электроприборы хранятся в закрытом сухом и чистом помещении при температуре окружающего воздуха не выше плюс 40°C с относительной влажностью не выше 70% и отсутствии в окружающей среде пыли, кислотных и других паров, отрицательно влияющих на материалы электроприборов.
- Не оставляйте включенный в сеть прибор без надзора! Всегда отключайте прибор от сети, если он не используется.
- Если вы не планируете использовать прибор течение недели и дольше, просушите емкость для воды изнутри и снаружи.

Вышеуказанные действия по эксплуатации, чистке и хранению ирригатора, согласно исследованиям Лаборатории Качества Polaris, продлевают срок службы приборов.

Транспортировка

Электроприборы транспортируют всеми видами транспорта в соответствии с правилами перевозки грузов, действующими на транспорте конкретного вида. При перевозке прибора используйте оригинальную заводскую упаковку.

Транспортирование приборов должно исключать возможность непосредственного воздействия на них атмосферных осадков и агрессивных сред.

12. ТРЕБОВАНИЯ ПО УТИЛИЗАЦИИ

Примечание: По окончании срока эксплуатации электроприбора не выбрасывайте его вместе с обычными бытовыми отходами, а передайте в официальный пункт сбора на утилизацию. Таким образом, Вы можете сохранить окружающую среду.

Отходы, образующиеся при утилизации изделий, подлежат обязательному сбору с последующей утилизацией в установленном порядке и в соответствии с действующими требованиями и нормами отраслевой нормативной документации, в том числе в соответствии с СанПиН 2.1.7.1322-03 «Гигиенические требования к размещению и обезвреживанию отходов производства и потребления.»

13. ЕСЛИ У ВАС ВОЗНИКЛА ПРОБЛЕМА

Если возникает какая-либо небольшая проблема, она обычно может быть легко решена, когда найдена причина ее возникновения.

ПРОБЛЕМА	ВОЗМОЖНАЯ ПРИЧИНА	ВОЗМОЖНОЕ РЕШЕНИЕ
----------	-------------------	-------------------

Прибор не работает	Мотор не работает	Убедитесь, что прибор подключен к источнику питания правильно Обратитесь в сервисный центр
Не работает одна из кнопок прибора	Аккумуляторная батарея вышла из строя	Обратитесь в сервисный центр
Слабый напор воды при работе прибора	Неправильно установлен резервуар для воды	Установите резервуар для воды заново и слегка надавите на него
Прибор самопроизвольно выключился	Причиной может являться таймер	Поставьте рукоятку прибора в держатель и снимите снова
При снятии рукоятки с держателя прибор не начинает работать	Секундная задержка в работе	Подождите в течение секунды, которая рассчитана на то, чтобы опустить насадку в рот
Вода вытекает с нижней части корпуса прибора	Небольшое количество воды скопилось в отсеке для хранения насадок Неправильно установлен резервуар для воды	Удалите остатки воды из отсека для хранения насадок Установите резервуар для воды заново и слегка надавите на него
Вода вытекает в месте соединения сменной насадки и верхней части рукоятки ирригатора	Неправильно установлена сменная насадка	Установите заново сменную насадку, чтобы был слышен характерный щелчок
Мотор работает, но вода не идет из сменной насадки	Вода еще не успела дойти до отверстия в наконечнике по длинному шлангу Установлено слишком низкое давление воды В насадке скопилась грязь	Подождите 1-2 минуты. Если проблема сохраняется, поставьте рукоятку ирригатора в держатель и снимите снова. Установите более высокое давление воды
Не работает режим озонирования воды	Мотор вышел из строя	Обратитесь в сервисный центр

Во избежание риска пожара, поражения электрическим током или получения травмы при использовании вашего прибора, а также его поломки, строго соблюдайте основные меры предосторожности при работе с данным прибором,

а также общие указания по безопасности при работе с электрической бытовой техникой.

Внимание! Если с помощью описанных выше шагов Вы не можете устранить проблему своими силами, обратитесь, пожалуйста, в Авторизованный сервисный центр POLARIS.

14. ТЕХНИЧЕСКИЕ ХАРАКТЕРИСТИКИ

PWF 2005 WIFI IQ Home – Ирригатор торговой марки POLARIS

Номинальная мощность: 18 Вт, 220–240В, ~50/60 Гц,

Номинальное давление воды в приборе: 137- 689 кПа

Объем резервуара для воды: 600 мл

Частота пульсации воды 1450-1800 импульсов в минуту

Время работы при полном резервуаре: 2-6 мин.

Автоотключение: через 3 минуты работы

Влагостойкость IPX4

Класс защиты – II

Примечание: вследствие постоянного процесса внесения изменений и улучшений, между руководством и изделием могут наблюдаться некоторые различия. Производитель надеется, что пользователь обратит на это внимание.

15. ИНФОРМАЦИЯ О СЕРТИФИКАЦИИ

Продукция прошла процедуру подтверждения соответствия требованиям ТР ТС 004/2011 «О безопасности низковольтного оборудования», ТР ТС 020/2011 «Электромагнитная совместимость технических средств», ТР ЕАЭС 037/2016 «Об ограничении применения опасных веществ в изделиях электротехники и радиоэлектроники» и маркируется единым знаком обращения продукции на рынке государств-членов Таможенного Союза.

Информацию о номере сертификата/декларации соответствия и сроке его действия Вы можете получить в месте приобретения изделия POLARIS или у Уполномоченного представителя изготовителя.



Срок службы изделия: 3 года

Гарантийный срок: 3 года со дня покупки

Дата изготовления указана на паспортной идентификационной табличке, находящейся на задней стенке изделия.

Правила реализации не установлены.

Изготовитель:

НИНБО ХЭНСФОРТ ОВЕРСИЗ ЭЙША ЛИМИТЕД

Адрес: № 158 Доншан Лю, Хушан Чжидао, Цыси, Провинция Чжэцзян, КНР

Manufacturer: NINGBO HANSFORT OVERSEAS ASIA LIMITED

No. 158 Dongshan Lu, Hushan Jiedao, Cixi City, Zhejiang Province, PRC

На заводе:

ФЛАЙ КЭТ ЭЛЕКТРИКАЛ КО., ЛТД,
Строение № 28 и 30, Лунванмяо Индастриал парк, Башися Ист Коммьюнити,
Фуюнг Таун, Баоань Дистрикт, Шэньчжэнь, Гуандонг, Китай

At factory:

Fly Cat Electrical Co., Ltd.
Blds No.28 & 30, Longwangmiao Industrial Park, Baishixia East Community, Fuyong
Town, Baoan District, Shenzhen, Guangdong, China

Произведено в Китае.

Импортер и Уполномоченный представитель изготовителя в РФ и государствах-членах Таможенного Союза: ООО "ЭйДжиАй Электроникс", Россия, 115419, г. Москва, улица Орджоникидзе, д. 11, строение 3, этаж 4, помещение I, комната 13. Телефон единой справочной службы: 8 800-700-11-78
Authorized representative of the manufacturer in EU: JSC "НТВ1", Švitrigailos g. 11 A, Vilnius, LT-03228

16. ГАРАНТИЙНЫЕ ОБЯЗАТЕЛЬСТВА

Изделие: Ирригатор

Модель: PWF 2005 WIFI IQ Home

Настоящая гарантия действует в течение 36 месяцев с подтвержденной даты приобретения изделия и подразумевает гарантийное обслуживание изделия в соответствии с Законами Государств – членов Таможенного Союза «О защите прав потребителей».

1. Гарантийные обязательства изготовителя распространяются на все модели, выпускаемые под торговой маркой «POLARIS» и приобретенные у уполномоченных изготовителем продавцов, в странах, где предоставляется гарантийное обслуживание (независимо от места покупки).

2. Изделие должно использоваться в строгом соответствии с руководством по эксплуатации и соблюдением правил и требований по безопасности.

3. Настоящая гарантия не распространяется на недостатки, возникшие после передачи товара потребителю вследствие:

- Химического, механического или иного воздействия, попадания посторонних предметов, жидкостей, насекомых и продуктов их жизнедеятельности внутрь изделия;
- Неправильной эксплуатации, заключающейся в использовании изделия не по его прямому назначению, а также установки и эксплуатации изделия с нарушением требований Руководства по эксплуатации и правил техники безопасности;
- Огложения известкового осадка, водного камня и накипи из-за использования воды с высоким содержанием минеральных веществ.
- Использования изделия в целях, для которых оно не предназначено;
- Нормальной эксплуатации, а также естественного износа, не влияющие на функциональные свойства: механические повреждения внешней или внутренней поверхности (вмятины, царапины, потертости), естественные изменения цвета

металла, в т.ч. появление радужных и тёмных пятен, а также - коррозии на металле в местах повреждения покрытия и непокрытых участках металла;

- Износа деталей отделки, насадок и аксессуаров, ламп, батарей, защитных экранов, фильтров, накопителей мусора, уплотнительных элементов, ремней, щеток и иных деталей с ограниченным сроком использования и подверженных естественному износу в процессе эксплуатации; Ремонта изделия, произведенного лицами или организациями, не являющимися Авторизованными сервисными центрами*;

- Повреждений изделия при транспортировке, некорректного его использования, а также в связи с непредусмотренной конструкцией изделия модификациями или самостоятельным ремонтом.

4. Изготовитель не несет гарантийные обязательства, если на изделии отсутствует паспортная идентификационная табличка, либо данные в ней стерты или исправлены.

5. Настоящая гарантия действительна только для изделий, используемых для личных бытовых нужд, и не распространяется на изделия, которые используются для коммерческих, промышленных или профессиональных целей.

Внимание! Изготовитель не несет ответственности за возможный вред, прямо или косвенно причиненный изделием POLARIS людям, домашним животным, окружающей среде, или ущерб имуществу в случае, если это произошло в результате несоблюдения правил или условий эксплуатации и установки изделия, умышленных или неосторожных действий потребителя или третьих лиц.

По всем вопросам, связанным с техническим обслуживанием, проверкой качества, гарантийным и постгарантийным ремонтом изделий POLARIS обращайтесь в ближайший Авторизованный сервисный центр POLARIS или к продавцу – уполномоченному дилеру POLARIS

Гарантийный ремонт изделий POLARIS осуществляют только Авторизованные сервисные центры POLARIS.

*Адреса Авторизованных сервисных центров на сайте Компании: www.polaris.ru

Для подтверждения даты приобретения изделия при гарантийном ремонте или предъявления иных предусмотренных законом требований просим Вас сохранять документы о покупке.

Таковыми документами могут являться заполненный гарантийный талон POLARIS, кассовый чек или квитанция Продавца, иные документы, подтверждающие дату и место покупки.

При не предоставлении документа, подтверждающего дату приобретения изделия, срок гарантии исчисляется с даты изготовления изделия.

Дата изготовления указана на паспортной идентификационной табличке, находящейся на задней стенке изделия.

Ирригатор
PWF 2005 WiFi IQ Home моделі
Пайдалану жөніндегі нұсқаулық

Сізге POLARIS сауда маркасының өнімін таңдағаныңыз үшін алғысымызды білдіреміз. Біздің өнімдеріміз сапа, функционалдылық пен дизайнның жоғары талаптарына сәйкес әзірленген. Сіз біздің фирмамыздың жаңа өнімін сатып алғаныңызға риза болатыныңызға сенімдіміз.

Аспапты пайдалануды бастар алдында Сіздің қауіпсіздігіңізге қатысты маңызды ақпараты бар осы нұсқаулықты, сондай-ақ аспапты дұрыс пайдалану және оны күту жөніндегі ұсыныстарды мұқият және толықтай оқып шығыңыз.

Нұсқаулықты кепілдік талонымен, кассалық чекпен, мүмкіндігінше, картон қораппен және орауыш материалмен бірге сақтап қойыңыз.

МАЗМҮН

1. ЖАЛПЫ АҚПАРАТ	22
2. ҚАУІПСІЗДІК ЖӨНІНДЕГІ ЖАЛПЫ НҮСҚАУЛЫҚТАР	22
3. ОСЫ АСПАПТЫҢ ҚАУІПСІЗДІГІ БОЙЫНША АРНАЙЫ НҮСҚАУЛАР	23
4. ПАЙДАЛАНУ САЛАСЫ.....	24
5. ЖИЫНТЫҚТАМА	24
6. АСПАПТЫҢ СИПАТЫ.....	24
7. ЖҰМЫСҚА ДАЙЫНДЫҚ	26
8. АСПАПТЫ ПАЙДАЛАНУ.....	28
9. WiFi ЖЕЛІСІНЕ ҚОСУДЫ БАПТАУ.....	29
10. ТАЗАЛАУ ЖӘНЕ КҮТІМ	34
11. САҚТАУ ЖӘНЕ ТАСЫМАЛДАУ	34
12. КӘДЕГЕ ЖАРАТУ ЖӨНІНДЕГІ ТАЛАПТАР	35
13. ЕГЕР СІЗДЕ МӘСЕЛЕ ТУЫНДАСА	35
14. ТЕХНИКАЛЫҚ СИПАТТАМАЛАРЫ	36
15. СЕРТИФИКАТТАУ ТУРАЛЫ АҚПАРАТ.....	36
16. КЕПІЛДІ МІНДЕТТЕМЕЛЕР	37

1. ЖАЛПЫ АҚПАРАТ

Пайдалану жөніндегі осы нұсқаулық POLARIS ирригаторының, PWF 2005 WIFI IQ Home моделінің (бұдан әрі мәтін бойынша – аспап) техникалық деректерімен, құрылымымен, пайдалану және сақтау ережелерімен танысуға арналған.

2. ҚАУПСІЗДІК БОЙЫНША ЖАЛПЫ НҰСҚАУЛАР

- Аспаптың пайдаланылуы «Тұтынушылардың электр қондырғыларын техникалық пайдалану ережелеріне» сәйкес жүргізілуі керек.
- Аспап тек қана тұрмыста пайдалануға арналған.
- Осы аспапты пайдалануды бастар алдында пайдалану жөніндегі нұсқаулықты мұқият оқып шығыңыз.
- Аспапты іске қосар алдында әр кезде оны қарап байқап шығыңыз. Егер құрылғы мен қуат айырына зақым келген жағдайда, айырды розеткаға қоспаңыз.
- Құрылғы ыстыққа, тікелей күн сәулесіне және ылғалға ұшырамайтындай етіп сақталуы тиіс.
- Желіге қосылған аспапты қадағалаусыз қалдырмаңыз! Егер сіз бөлмеден шығатын болсаңыз, аспапты әрқашан желіден ажыратыңыз.
- Бұл аспап физикалық, жүйке немесе психикалық ауытқулары бар немесе тәжірибесі мен білімі жетіспейтін адамдарға (балаларды қоса алғанда), мұндай адамдарға олардың қауіпсіздігіне жауапты адамның осы аспапты пайдалануына қатысты қадағалау жүзеге асырылатын немесе оларға нұсқау берілетін жағдайларды қоспағанда, пайдалануға арналмаған. Балаларды аспаппен ойнауға жол бермеу мақсатында қадағалауды жүзеге асыру қажет.
- Аспапты суға немесе басқа қандай болса да сұйықтыққа батырмаңыз.
- Назар аударыңыз! Аспапты ванналар, шұңғылшалар немесе суға толтырылған басқа ыдыстар маңында іске қоспаңыз.
- Құрылғыны тазалар алдында және оны қуат көзіне қосар алдында, аспап толығымен кепкеніне көз жеткізуді сұраймыз.
- Желілік айырды тек қана айнымалы ток көзіне (~) қосыңыз. Қосар алдында аспапты желіде қолданылатын кернеуге арналған екеніне көз жеткізіңіз.
- Кез келген қате қосу Сізді кепілдікті қызмет көрсету құқығынан айырады.
- Аспапты үшкір бұрыштарға соғылудан сақтаңыз. Пайдалану аяқталған кезде, құралды тазалғанда немесе ол сынғанда оны үнемі желіден ажыратыңыз.
- Сондай-ақ аспапты желілік бауысманнан ұстап сөндіруге тыйым салынады. Аспапты желіден ажыратқанда желілік айырдан ұстаңыз.
- Баусымды дәл осындай модельдің ұқсас түпнұсқа бауысымына ауыстыруға болады, білікті мамандар - сервистік орталық қызметкерлерінен кеңес алыңыз. Біліксіз жөндеу пайдаланушы үшін тікелей қауіп төндіреді.
- Пайдаланудан кейін ешқашанда электрлік қуаттандыру сымын аспапты айналдырып орамаңыз, себебі бұл уақыт өте келе сымның сынуына әкелуі мүмкін. Сақтау уақытында сымды үнемі тзулеп ораңыз.
- Аспапты жөндеу үшін тек түпнұсқа қосалқы бөлшектер пайдаланылуы мүмкін.
- Аспап құлағаннан кейін, көзге көрінетін зақымдану белгілері болса, оны пайдалануға болмайды. Пайдаланар алдында аспапты білікті маман тексеруі тиіс.
- Егер сіз аспапты пайдаланбасаңыз, оны үнемі желіден ажыратып қойыңыз.
- Желілік баусымның ыстық және үшкір беттермен жанасуына жол бермеңіз. Желілік баусым окшауламасының зақымдануына жол бермеңіз.



- Тек қана жиынтыққа кіретін қондырмаларды пайдаланыңыз.



Назар аударыңыз! Қызмет мерзімі аяқталғаннан кейін, аспапты тұрмыстық қалдықтармен бірге шығарып тастамаңыз. Аспапты одан әрі кәдеге жарату үшін, мамандырылған пунктке тапсырыңыз. Сіз осылай қоршаған ортаны қорғауға көмектесе аласыз.



Назар аударыңыз! Кез келген сипаттағы ақаулықтар пайда болғанда **POLARIS** Авторизацияланған сервистік орталығына хабарласыңыз

3. ОСЫ АСПАПТЫҢ ҚАУІПСІЗДІГІ БОЙЫНША АРНАЙЫ НҰСҚАУЛАР

- Осы аспап емдік немесе медициналық құрал болып табылмайды. Бұл тұрмыстық мақсаттағы өнім. Пайдалану кезіндегі барлық көрсетімдер, қарсы көрсетімдер және ықтимал асқынулар жөнінде осы құрылғыны пайдалануды бастарға дейін медициналық персоналдан кеңес алыңыз.
- Ирригатор электрмагниттік жабдыққа арналған қауіпсіздік, стандарттар талаптарына сәйкес келеді. Егер Сізде жүрекширатқыштар және басқа имплантталған құрылғылар жөнінде қандай да бір сұрақтарыңыз болса, ирригаторды пайдаланар алдында өзіңіздің дәрігеріңізбен немесе имплантталған құрылғылар өндірушілерінен кеңес алуды сұраймыз.
- Бұл өнім тіс қақтарын кетіруге және күнделікті тістерді мұқият тазартуға арналған.
- Оны басқа мақсаттарда пайдаланбауды сұраймыз. Егер Сіз өзіңізді жайсыз сезінсеңіз немесе ауырсынғанды сезінсеңіз, бұл өнімді пайдалануды тоқтатыңыз және дәрігерге жүгініңіз.
- Егер Сіз өзіңізді жайсыз сезінсеңіз немесе ауырсынғанды сезінсеңіз, бұл өнімді пайдалануды тоқтатыңыз және дәрігерге жүгініңіз.
- Аспапты ыдыс жуатын машинады сұраймыз.
- Ирригатордың түпнұсқа емес қондырмаларын пайдаланбауды сұраймыз.
- Аспапты ауаның теріс температураларында сақтауға қатаң түрде болмайды.
- Іске қосылған ирригаторды қолдан түсірмеңіз және оны қатты беттерге қоймаңыз, өйткені жұмыс істеп тұрған аспап құлап, зақымдануы мүмкін.
- Аспап ағынын тілдің астына, құлаққа, мұрынға және басқа да нәзік аймақтарға бағыттамаңыз. Аспап қатты су ағынын туғызады, ол терінің және шырышты қабықшалардың бүтіндігін бұзуы мүмкін.
- Аспапты пайдаланар алдында, ауыз қуысынан барлық бөгде заттарды (пирсинг, зергерлік бұйымдар және т. б.) алып тастаңыз
- Егер ауыз қуысында ашық жаралар болса, ирригаторды қолданбаңыз.
- Тіс дәрігерімен кез-келген араласуды өткізер алдында, одан ирригаторды процедураларға дейін пайдалану мүмкіндігі туралы нақтылаңыз.
- Ирригаторды пайдаланған кезде алғашқы бірнеше күнде қызыл иектің болымсыз қанауы байқалуы мүмкін. Егер қан ағуы жұмсақ режимде 1 апта пайдаланғаннан кейін жалғасатын болса, ирригаторды пайдалануды тоқтатыңыз және кеңес алу үшін тіс дәрігеріне жүгініңіз.
- Аспап резервуарын таза ауыз судан басқа ешқандай сұйықтықтармен толтырмаңыз.
- Ирригаторды әр пайдаланудан кейін суға арналған резервуардан сұйықтық қалдықтарын ағызыңыз.

• Пайдалануда болған ирригаторды жылытылмайтын үй-жайда теріс температураларда сақтауға тыйым салынады.

4. ПАЙДАЛАНУ САЛАСЫ

• Аспап осы Нұсқаулыққа сәйкес тұрғын үй-жайдың температурасы мен ылғалдылығында тек қана тұрмыстық пайдалануға арналған. Аспап өнеркәсіптік және коммерциялық пайдалануға арналмаған.

• Өндіруші қате пайдалану немесе осы пайдалану нұсқаулығында көзделмеген мақсатта нәтижесінде туындаған шығын үшін жауапкершілік алмайды.

• Ирригатор ауыз қуысына күтім жасау, тісаралық аралықтарды тазалауға, өңезді кетіруге арналған; импланттар, брекetter, тыс қаптамалары, мосттар бар болғанда гигиена сақтауға; уқалаудың көмегімен қызыл иекті сауықтыруға арналған.

5. ЖИЫНТЫҚТАМА

1. Аспап	1 дана
2. Ауысымдық стандарттар	3 дана
3. Тілге арналған ауысымдық саптама	2 дана
4. Ауысымдық ортодонттік саптама	1 дана
5. Пародонтологиялық саптама	1 дана
6. Импланттар, көпірлер мен тіссауыттарға арналған саптама	1 дана
7. Пайдалану жөніндегі нұсқаулық	1 дана
8. Кепілдік талоны	1 дана

6. АСПАПТЫҢ СИПАТЫ

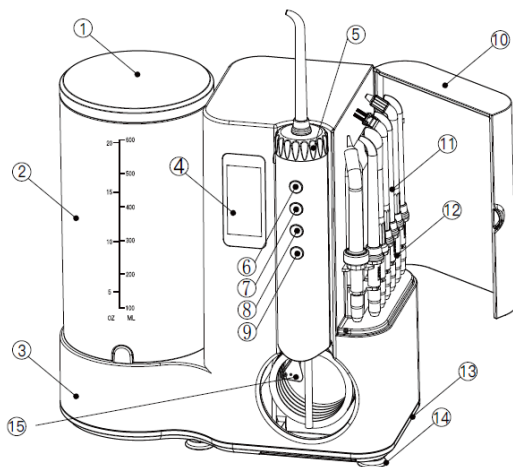

1. Суға арналған резервуардың қақпағы
2. Суға арналған резервуар
3. Аспап корпусы
4. Аспаптың LCD дисплейі
5. Ауысымдық саптама реттегіші
6. Қосу/өшіру түймесі

7. Ағын қысымын ұлғайту түймесі
8. Ағын қысымын азайту түймесі
9. Озондау режимі түймесі
10. Саптамаларды сақтауға арналған бөлік
11. Ауысымдық саптамалар
12. Саптамаларға арналған ұстағыш
13. Аспап базасы
14. Силикон емізгілер
15. Батарейкалары бар бөлікке арналған кілт

Саптамалар

Негізгі жиынтықтамада 8 саптама:

стандартты	3 дана
тіл тазартуға арналған	2 дана
ортодонттық	1 дана
пародонтологиялық саптама	1 дана
импланттар, көпірлер мен тіссауыттарға арналған	1 дана

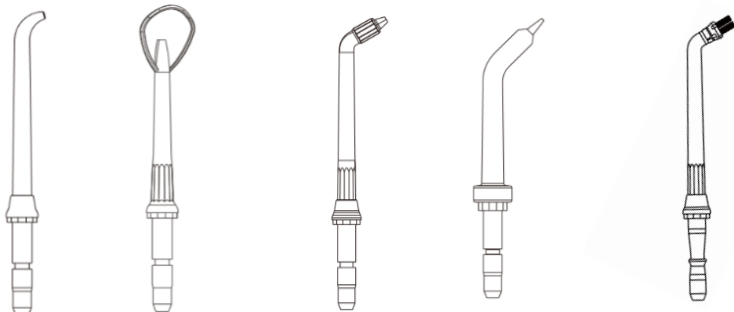

Стандартты саптама

Тіл тазалауға арналған саптама

Ортодонттық саптама

Пародонтологиялық саптама

Импланттар, көпірлер мен тіссауыттарға арналған саптама

Стандартты саптама бактериялар мен тамақ бөлшектерінен тіс аралықтарын тазартады; жасанды құрылымдар болған кезде тамақ қалдықтарын кетіруге жарамды.

Ортодонттық саптама көпірлерді, брекеттерді, тіссауыттарын тазалау үшін, жасанды құрылымдардың барлық элементтері үшін жарамды. Су қысымының минималды режимінде пайдаланыңыз.

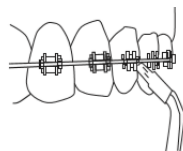

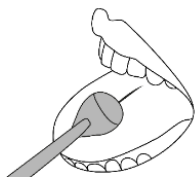

Тілді тазартуға арналған саптама тілдегі бактериялар мен қақтарды кетіреді, тыныс алуды сергітеді. Саптаманы тілге орналастырыңыз, ирригаторды минималды қысым деңгейіне қойыңыз; аз күш жұмсап, саптаманы тілдің ұшына қарай бағыттаңыз.

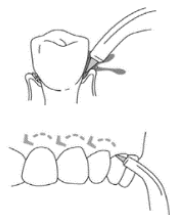

Жұмсақ ұштығы бар **пародонтологиялық саптама** қызылиек жиегін және қызылиек қалташаларын тазалайды. Бұл үшін қондырманың жұмсақ үшін тіске қарама-қарсы 45 градус бұрышпен орналастырыңыз және қондырманы абайлап қызыл иек астына енгізіңіз. Аспапты су қысымының минималды деңгейінде іске қосыңыз, қондырманы қызыл иек бойымен жүргізіп, тазалаңыз. Дәл осы қондырманы көпірлі құрылымдар мен протездерді өңдеу үшін пайдаланады.



Имплантанттарға, тіссауыттарға және көпірлерге

арналған саптамада тістер арасындағы, қызыл иектің астындағы және қуыстардағы жасырын жерлерді терең тазарту үшін қолданылатын өте жұқа жұмсақ қылшықтардың үш шоғыры бар. Саптама тамақ қалдықтары мен бляшкаларды тиімді тазарта алады. Бұл саптамалар винирлер, көпірлер, тіссауыттар, тіс импланттары сияқты жасанды құрылымдардың бетін мұқият және нәзік тазартуға арналған.

Назар аударыңыз! Қондырма әр пайдаланушы үшін қатаң жеке болуы тиіс. Әртүрлі пайдаланушылардың саптамаларын ажырату үшін саптамаларда әртүрлі түсті сақиналар бар.

Саптамаларды 6 ай үнемі пайдаланғаннан кейін ауыстыру ұсынылады.

7. ЖҰМЫСҚА ДАЙЫНДЫҚ

1. Бүкіл қаптама материалды алып тастаңыз.
2. Аспапта көрсетілген желі кернеуі желі кернеуіне сәйкес келетініне көз жеткізіңіз.
3. Құрылғыны тегіс бетке орналастырыңыз және баусым құрғақ әрі бүлінбеген екендігіне көз жеткізіңіз.
4. Су ыдысын алыңыз, оны температурасы 40°C-ден аспайтын таза сумен толтырыңыз, қайта орнатыңыз және аздап басыңыз. Суға арналған резервуардың рэзеңке аралығы құрылғы табанының рэзеңке аралығына тығыз бекітілгеніне көз жеткізіңіз.



5. Ауысымдық саптаманы ирригатордың тұтқасына орнатыңыз, бұл ретте ерекше шертпек естілуі керек.

Назар аударыңыз! Ирригатор жұмыс істеп тұрған кезде ауыстырмалы қондырманы алып шығу батырмасын баспаңыз.

6. Ирригатордың тұтқасында орналасқан батареяны ауыстыру үшін, жеткізілім жиынтығына кіретін арнайы кілтті пайдаланыңыз. Кілтті батареясы бар бөлік қақпағы тесігіне салыңыз және ашық құлып белгішесі бағытында бұраңыз. Батареяны орнатқан соң, бөліктің қақпағын жауып, кілтті жабық құлып белгішесі бағытында бұраңыз.

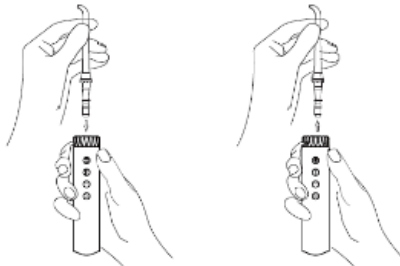

Батарея бөлімінің кілті



7. Аспапты электр розеткасына қосыңыз.

МАҢЫЗДЫ: батарея жоқ болса, суарғыш қолданба арқылы басқарылады.

Жұмыс режимдері

Құрылғыда 2 су бүлкілі режимі бар, олардың әрқайсысында 10 су қысымы режимі бар. Режимді таңдап, құрылғы өшірілген кезде "+" су қысымын арттыру түймесін басу керек.

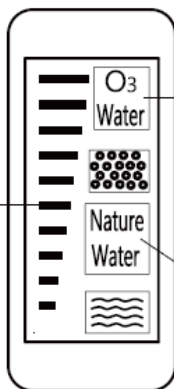

1-10 су қысымы режимін таңда үшін, "+" және "-" түймелерін пайдаланыңыз.

Суды озондау режимі. Ауыз қуысынан бактерияларды кетіру үшін 0,05-1,60 PPM концентрациясы бар озон суын шығарады.

Табиғи су режимі. Ауыз қуысын қалыпты тазалау үшін қолданылады.

Аспап 180 сек өткеннен кейін автоматты түрде сөнеді.

Автоматты түрде өшіру су ыдысы бос болған жағдайда ғана іске қосылады.

8. АСПАПТЫ ПАЙДАЛАНУ

1. Ирригатордың тұтқасын ұстап тұрып, саптаманы раковинаға бағыттаңыз, су режимі мен су қысымы режимін таңдап, ауысымдық саптаманың бағытын реттеңіз, содан кейін қосу/өшіру түймесімен сумен жабдықтауды тоқтатыңыз.

2. Раковинаның үстіне еңкейіп, саптаманы аузыңызға салыңыз, содан кейін тіс тазалау процедурасын бастау үшін қосу/өшіру түймесін басыңыз. Судың шашырауына жол бермеу үшін аузыңызды сәл жабыңыз.



3. Су ағынын тіс пен қызыликке қатысты 90 градус бұрышпен бағыттаңыз. Артқы тістерден бастаңыз, тісаралық аралықтарда тоқтап, қызыл иек сызығының бойымен жылжыңыз. Тістің айналасындағы және тістер арасындағы барлық жерлер тазаланғанша жалғастырыңыз. Әсер етудің талап етілетін қарқындылығына байланысты саптамадан тіске дейінгі қашықтықты пайдаланушы өзі анықтайды. Тістер арасындағы жерлер мен брекetterдің айналасында ерекше абайлық сақтаңыз.

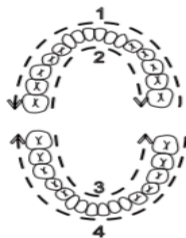

Ағынды тура пародонттық қалташаға бағыттамаңыз.

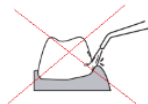

Пайдаланғаннан кейін

1. Егер аспапта ерітінді немесе шайғыш қолданылған болса, міндетті түрде оның қалдықтарын төгіңіз және, ирригаторды максималды қысым режимінде іске қосып, оны таза сумен жуып-шайыңыз.

2. Суға арналған резервуарды шешіп алыңыз және одан суды ағызыңыз.

3. Аспаптан су қалдығын ағызу үшін аспапты судың максималды қысымы режимінде іске қосыңыз.

4. Аспапты желіден ажыратыңыз және оны жұмсақ құрғақ матамен сүртіп алыңыз.

5. Саптаманы бекітетін түймені басыңыз және қондырманы шешіп алыңыз, содан кейін оны қондырмаларды сақтауға арналған бөлікке салыңыз, ал тұтқаны корпусқа бекітіңіз.



Саптаманы ауызға жайғастырғанша құрылғыны іске қоспаңыз. Алғашқы пайдаланғанда судың неғұрлым төмен қысымын таңдау, содан кейін уақыт өте су қысымын сізге қажетті мәніне дейін жоғарлату ұсынылады.

Құрылғыны пайдалану үшін таза ағынды салқын немесе жылы су ұсынылады (40°C дейін).



Сүзілмеген суды пайдалану керек.

Ирригатордың сынуына жол бермеу үшін пайдалануға тыйым салынады:

Құрамында қалқымалы бөлшектер бар заттар мен ерітінділерді (қайнатпалар, суспензиялар және т. б.)

- Құрамында май бар ерітінділерді
- Антисептикалық және спиртті ерітінділерді
- Тұзды ерітінділерді
- Ирригаторға арналған арнайы ерітінділер мен шайғыштарды қоспағанда, ауызды шаюға арналған сұйықтықтар.



Тісті әр тазалау алдында саптаманы ағынды сумен жуып-шайыңыз.

Суға толған ирригаторды саптамасыз пайдаланбаңыз. Бұл оның сынуына әкелуі мүмкін.

Резервуары сусыз болған құрылғыны іске қоспаңыз, су қалдықтарын ағызу және резервуарды құрғату қажет болған жағдайларды қоспағанда.

Құрылғының сусыз жұмыс істеуі оның сынуына немесе аспаптың қызмет ету мерзімінің қысқаруына әкелуі мүмкін.

9. Wi-Fi ЖЕЛІСІНЕ ҚОСЫЛУЫН БАПТАУ

1) Қосылысты баптау алдында, телефоныңыздың үйдегі Wi-Fi желісіне қосылғанына көз жеткізіңіз. Үйдегі WiFi желісі болмаған жағдайда үй желісін құру (роутерді орнату және интернетті қосу) үшін мамандандырылған компанияға жүгініңіз.

2) Үйдегі желінің роутері 2,4 ГГц жиілікте жұмыс істеу керек, желі режимі 802.11 b/g/n орнатылған болуы керек.

3) Мобильді құрылғыдағы Polaris IQ Home қосымшасын ашыңыз.

Маңызды! Егер бағдарлама Сізге ұсынатын болса, аспаптың жаңа нұсқасын үнемі жүктеп алыңыз.

4) Қосымшаға сұратылатын барлық рұқсаттарды беруді сұраймыз – кері жағдайда функциялардың бөлігі қолжетімсіз болуы мүмкін.

5) Аспапты қосымшаға алғашқы рет қосқанда VPN және жарнама бұғаттағышы (мысалы, AdGuard) сөндіріп қою керек. Қосу рәсімі аяқталғаннан кейін оларды қайта іске қосуға болады.

ANDROID ОПЕРАЦИЯЛЫҚ ЖҮЙЕСІ БАР ТЕЛЕФОНДАР ҮШІН

(10 нұсқаға дейін)

Жаңа құрылғыны конфигурациялау (қосу)

1. «Үй» экраны: «Құрылғыны қосу» түймесін басыңыз.
2. Қосымша экранын төмен қарай айналдырыңыз. «Барлық құрылғылар» атауын басыңыз, ашылған тізімнен шаңсорғышты (PWF-2005) таңдаңыз
3. Қосымшада ашылған келесі экранда «Жалғастыру» түймесін басыңыз.
4. Телефондағы WiFi баптауларын ашу үшін, құрылғыны іздеу терезесінде «WiFi баптауларын ашу» түймесін басыңыз
5. Ирригатор (PWF - 2005) атауымен сәйкес келетін WiFi желісіне телефонды қосыңыз.
6. Қосымшаға оралыңыз
7. Келесі экранда Құрылғымен түйіндесуді жүргізіңіз.

Құрылғымен түйіндесу

1. «O3» түймесін басып, 2 секунд ұстап тұрыңыз. Құрылғы экранында толқын белгісі тез жыпылықтай бастайды.
2. Содан кейін қосымшада «Жалғастыру» түймесін басыңыз:
 - Тізімнен құрылғыны өзіңіз баптағыңыз келген WiFi үй желісін таңдаңыз немесе атауы мен құпиясөзін көрсетіңіз, содан кейін «Қосылу» басыңыз
 - Конфигурациялау рәсімі аяқталғанша күте тұрыңыз.
 - Егер түйіндесу орын алмаған болса, ирригаторды зауыттық баптауларға қайтаруды жүргізіңіз (төмендегі сипаттаманы қар.). Қосу баптауын қайталап жүргізіңіз.

Бұрын конфигурацияланған құрылғыны түйістіру:

- «Үй» экраны: «Құрылғыны қосу» түймесін басыңыз
- «Желідегі» тізімінен ирригаторды (PWF - 2005) таңдаңыз (Егер құрылғы желіде жоқ болса, Сізде құрылғы конфигурацияланған WiFi желісі қосылғанына көз жеткізіңіз)
- Келесі экранда Сізден Құрылғымен түйістіруді жүргізуді сұрайтын болады:
- a) «O3» түймесін басып, 2 секунд ұстап тұрыңыз. Құрылғы экранында толқын белгісі тез жыпылықтай бастайды.
 - b) Содан кейін қосымшадан «Жалғастыруды» басыңыз

Құрылғыны басқа WiFi желісіне қайта конфигурациялау (диагностикалау режимі):

- «O3» түймесін басып, 6 секунд ұстап тұрыңыз. Құрылғы экранында толқын белгісі баяу жыпылықтай бастайды.
 - «Үй» экраны: «Құрылғыны қосу» түймесін басыңыз
- «Барлық құрылғылар» тізімінен ирригаторды (PWF - 2005) таңдаңыз.
- Телефондағы WiFi ағыны баптауларын ашу үшін, "Баптауларды ашу" түймесін басыңыз
 - Ирригатор (PWF - 2005) атауымен сәйкес келетін WiFi желісіне телефонды қосыңыз.
 - Қосымшаға оралыңыз

Келесі экранда сізден Құрылғымен түйістіруді жүргізуді сұрайтын болады:

1. - «O3» түймесін басып, 2 секунд ұстап тұрыңыз. Құрылғы экранында толқын белгісі баяу жыпылықтай бастайды.
2. Содан кейін қосымшадан «Жалғастыру» түймесін басыңыз:
 - Ашылған экраннан қалаған әрекетіңізді таңдаңыз:

«Конфигурацияны қалдыру және жалғастыру» - бұндай жағдайда телефон ағымдағы WiFi желісіне конфигурацияланған күйі қалады, бірақ сіздің телефоныңыз оны галамтор желісі арқылы басқара алады, немесе «Құрылғыны қайта конфигурациялау» - мұндай жағдайда Сізге құрылғыны жаңа WiFi желісіне конфигурациялау ұсынылатын болады.

Егер Сіз «құрылғыны қайта конфигурациялауды» таңдаған болсаңыз: құрылғыны күйге келтіргіңіз келетін WiFi желісінің атауы мен құпия сөзін енгізіп, «Қосу» түймесін басыңыз.

Конфигурациялау рәсімі аяқталғанша күте тұрыңыз.

ИРРИГАТОРДЫ WiFi ЗАУЫТТЫҚ БАПТАУЛАРҒА ҚАЙТАРУ

«O3» түймесін басып, 10 секунд ұстап тұрыңыз. Құрылғы экранында толқын белгісі өшеді.

ANDROID ОПЕРАЦИЯЛЫҚ ЖҮЙЕСІ БАР ТЕЛЕФОНДАР ҮШІН

(10 және одан жоғары нұсқалар)

Жаңа құрылғыны конфигурациялау (қосу)

1. «Үй» экраны: «Құрылғыны қосу» түймесін басыңыз.
2. «Барлық құрылғылар» тізімінен ирригаторды (PWF - 2005) таңдаңыз.
3. «Жалғастыруды» басыңыз.
4. Қосымшада WiFi “PWF - 2005” желісіне қосу сұранысы пайда болады, «Қосу» түймесін басыңыз.

Келесі экранда сізден құрылғымен түйістіруді жүргізуді сұрайтын болады:

Құрылғымен түйіндесу

1. «O3» түймесін басып, 2 секунд ұстап тұрыңыз. Құрылғы экранында толқын белгісі тез жыпылықтай бастайды.

2. Содан кейін қосымшада «Жалғастыру» түймесін басыңыз:

- Қолжетімді WiFi желілері бар экран көрсетіледі. Қажетті желіні таңдаңыз және құрылғыны баптағыңыз келген WiFi желісінің құпиясөзін енгізіңіз және «одан әрі» басыңыз

- Конфигурациялау рәсімі аяқталғанша күте тұрыңыз.

- «Жалғастыруды» басыңыз

- Егер түйіндесу орын алмаған болса, ирригаторды зауыттық баптауларға қайтаруды жүргізіңіз (төмендегі сипаттаманы қар.). Қосу баптауын қайталап жүргізіңіз.

Бұрын конфигурацияланған құрылғыны түйістіру:

1. «Үй» экраны: «Құрылғыны қосу» түймесін басыңыз.
2. «Сіздің жаныңызда» деген тізімде ирригаторды (PWF - 2005) таңдаңыз (Егер құрылғы желіде жоқ болса - мобильді құрылғы конфигурацияланған WiFi желісіне қосылғанына көз жеткізіңіз).

Келесі экранда сізден құрылғымен түйістіруді жүргізуді сұрайтын болады:

1. «O3» түймесін басып, 2 секунд ұстап тұрыңыз. Құрылғы экранында толқын белгісі тез жыпылықтай бастайды

2. Содан кейін қосымшадан «Жалғастыру» түймесін басыңыз:

Құрылғыны басқа WiFi желісіне қайта конфигурациялау (диагностикалау режимі):

1. «O3» түймесін басып, 2 секунд ұстап тұрыңыз. Құрылғы экранында толқын белгісі баяу жыпылықтай бастайды.
2. «Үй» экраны: «Жаңа құрылғы» түймесін басыңыз.
3. «Барлық құрылғылар» тізімінен ирригаторды (PWF - 2005) таңдаңыз.
4. «Жалғастыруды» басыңыз.
5. Қосымшада WIFI “PWF - 2005” желісіне қосу сұранысы пайда болады, «Қосу» түймесін басыңыз.

Келесі экранда сізден құрылғымен түйістіруді сұрайтын болады:

1. «O3» түймесін басып, 2 секунд ұстап тұрыңыз. Құрылғы экранында толқын белгісі баяу жыпылықтай бастайды.
2. Содан кейін қосымшадан «Жалғастыру» түймесін басыңыз:
 - Ашылған экранда қалаған әрекетті таңдаңыз: "Конфигурацияны қалдыру және жалғастыру" - бұндай жағдайда телефон ағымдағы WiFi желісіне конфигурацияланған күйі қалады, бірақ сіздің телефоныңыз оны ғаламтор желісі арқылы басқара алады, немесе "Құрылғыны қайта конфигурациялау" - мұндай жағдайда Сізге құрылғыны жаңа WiFi желісіне конфигурациялау ұсынылатын болады.

Егер Сіз «құрылғыны қайта конфигурациялауды» таңдаған болсаңыз: құрылғыны күйге келтіргіңіз келетін WiFi желісінің атауы мен құпия сөзін енгізіп, «Қосу» түймесін басыңыз.

Конфигурациялау рәсімі аяқталғанша күте тұрыңыз.

- «Жалғастыруды» басыңыз

ИРРИГАТОРДЫ WiFi ЗАУЫТТЫҚ БАПТАУЛАРҒА ҚАЙТАРУ

«O3» түймесін басып, 10 секунд ұстап тұрыңыз. Құрылғы экранында толқын белгісі өшеді.

iOS ОПЕРАЦИЯЛЫҚ ЖҮЙЕСІ БАР ТЕЛЕФОНДАР ҮШІН

Жаңа құрылғыны конфигурациялау (қосу)

1. «Үй» экраны: «Құрылғыны қосу» түймесін басыңыз.
2. «Барлық құрылғылар» тізімінен ирригаторды (PWF - 2005) таңдаңыз.
3. «Жалғастыруды» басыңыз.
4. Қосымшада WIFI “PWF - 2005” желісіне қосу сұранысы пайда болады, «Қосу» түймесін басыңыз.

Келесі экранда сізден құрылғымен түйістіруді сұрайтын болады:

Құрылғымен түйіндесу

1. «O3» түймесін басып, 6 секунд ұстап тұрыңыз. Құрылғы экранында толқын белгісі баяу жыпылықтай бастайды. (iOS үшін)
2. «O3» түймесін басып, 2 секунд ұстап тұрыңыз. Құрылғы экранында толқын белгісі тез жыпылықтай бастайды.
3. Содан кейін қосымшада «Жалғастыру» түймесін басыңыз:

- Қолжетімді WiFi желілері бар экран көрсетіледі. Қажетті желіні таңдаңыз және құрылғыны баптағыңыз келген WiFi желісінің құпиясөзін енгізіңіз және «одан әрі» басыңыз

Конфигурациялау рәсімі аяқталғанша күте тұрыңыз.

- «Жалғастыруды» басыңыз

- Егер түйіндесу орын алмаған болса, ирригаторды зауыттық баптауларға қайтаруды жүргізіңіз (төмендегі сипаттаманы қар.). Қосу баптауын қайталап жүргізіңіз.

Бұрын конфигурацияланған құрылғыны түйістіру:

1. «Үй» экраны: «Құрылғыны қосу» түймесін басыңыз.

2. «Сіздің жаныңызда» деген тізімде ирригаторды (PWF - 2005) таңдаңыз (Егер құрылғы желіде жоқ болса - мобильді құрылғы конфигурацияланған WiFi желісіне қосылғанына көз жеткізіңіз).

3. Келесі экранда Сізден Құрылғымен түйістіруді сұрайтын болады:

- «О3» түймесін басып, 2 секунд ұстап тұрыңыз. Құрылғы экранында толқын белгісі тез жыпылықтай бастайды

- Содан кейін қосымшада «Жалғастыру» түймесін басыңыз

Құрылғыны басқа WiFi желісіне қайта конфигурациялау (диагностикалау режимі):

1. «О3» түймесін басып, 2 секунд ұстап тұрыңыз. Құрылғы экранында толқын белгісі баяу жыпылықтай бастайды.

2. «Үй» экраны: «Жаңа құрылғы» түймесін басыңыз.

3. «Барлық құрылғылар» тізімінен ирригаторды (PWF - 2005) таңдаңыз.

4. «Жалғастыруды» басыңыз.

5. Қосымшада WIFI “PWF - 2005” желісіне қосу сұранысы пайда болады, «Қосу» түймесін басыңыз.

6. Келесі экранда Сізден Құрылғымен түйістіруді сұрайтын болады:

7. «О3» түймесін басып, 6 секунд ұстап тұрыңыз. Құрылғы экранында толқын белгісі баяу жыпылықтай бастайды.

8. Содан кейін қосымшадан «Жалғастыру» түймесін басыңыз:

- Ашылған экранда қалаған әрекетті таңдаңыз: "Конфигурацияны қалдыру және жалғастыру" - бұндай жағдайда телефон ағымдағы WiFi желісіне конфигурацияланған күйі қалады, бірақ сіздің телефоныңыз оны ғаламтор желісі арқылы басқара алады, немесе "Құрылғыны қайта конфигурациялау" - мұндай жағдайда Сізге құрылғыны жаңа WiFi желісіне конфигурациялау ұсынылатын болады.

Егер Сіз «құрылғыны қайта конфигурациялауды» таңдаған болсаңыз: құрылғыны күйге келтіргіңіз келетін WiFi желісінің атауы мен құпия сөзін енгізіп, «Қосу» түймесін басыңыз.

Конфигурациялау рәсімі аяқталғанша күте тұрыңыз.

- «Жалғастыруды» басыңыз

ҚОСЫМШАДА ҚОЛЖЕТІМДІ ИРРИГАТОР ФУНКЦИОНАЛЫ

1. Құрылғыны қолданба арқылы басқарыңыз.
2. Қолдану статистикасы.
3. Пайдаланушыларды қосу.

Бірнеше пайдаланушыны қосып, әрқайсысы үшін жеке режимді орнатуға болады. Ол үшін қолданбадағы құрылғы бетіне өтіп, жоғарғы жағындағы орталықты басып, жаңа пайдаланушыны қосу керек. Жаңа пайдаланушыны қосқаннан кейін оны таңдап, «жеке режим» қойындысына өтіңіз. Режимді өзіңізге реттеп, «сақтау» түймесін басыңыз. Пайдаланушы режимі сақталады. Құрылғыны жеке режиммен іске қосу үшін қажетті пайдаланушыны таңдап, «жеке режимге» өтіп, «бастау» түймесін басыңыз.

10. ТАЗАЛАУ ЖӘНЕ КҮТІМ

- Резервуарды аптасына 1 рет температурасы 50°C-ден аспайтын сумен жақсылап жуу ұсынылады.
- Егер қондырманы ауыстыру қажет болса, осы модельге арналған түпнұсқалық саптамаларды пайдалануды сұраймыз. 1 ұштықты пайдаланудың ұсынылатын уақыты – 6 ай.
- Әр пайдаланғаннан кейін қондырманы жылы ағынды сумен жуып-шаю қажет. Қажет болған жағдайда, бетті тазалау үшін жұмсақ мата мен сабынды пайдалануға болады.
- Саптамаларды дезинфекциялауды оларды аталған ерітінділердің біріне 5-10 минутқа қою арқылы жүргізуге болады: 3% сутегі асқын тотығы ерітіндісі, 1% хлоргексидин ерітіндісі. Содан кейін саптамаларды жылы сумен жуып-шайыңыз.
- Саптама пайдалану барысында деформацияланған жағдайда, оны бірден ауыстыру қажет.
- Тазалау үшін органикалық еріткіштерді және қазақ материалдарды, сондай-ақ ирригатор жабынын бүлдіруі мүмкін болатын үшкір заттарды пайдалануға тыйым салынады.
- Өтінеміз, құрылғыны ыдыс жуатын машинада тазаламаңыз.

11. САҚТАУ ЖӘНЕ ТАСЫМАЛДАУ

- Электр аспаптары плюс 40°C-ден аспайтын қоршаған ауа температурасында, 70%-дан аспайтын салыстырмалы ылғалдылықта, электр аспаптарының материалдарына теріс әсер ететін шаң, қышқыл және басқа булар болмаған кезде, жабық құрғақ және таза үй-жайда сақталады.
- Желіге қосылған аспапты қадағалаусыз қалдырмаңыз! Егер аспап пайдаланылмаса, аспапты әрқашан желіден ажыратыңыз.
- Егер сіз аспапты бір апта және одан ұзақ пайдаланбауды жоспарласаңыз, суға арналған ыдысты ішінен және сыртынан құрғатыңыз.



Ирригаторды пайдалану, тазалау және сақтау бойынша жоғарыда аталған әрекеттер, Polaris сапа зертханасының зерттеулеріне сәйкес, құрылғылардың қызмет ету мерзімін ұзартады.

Тасымалдау

Электр аспаптарды нақты түрдегі көлікте қолданылатын жүктерді тасымалдау ережелеріне сәйкес көліктің барлық түрлерімен тасымалдайды. Аспапты тасымалдағанда, зауыттық түпнұсқа қаптаманы пайдаланыңыз.

Аспаптардың тасымалдануы оларға атмосфералық жауын-шашын мен жегі орталардың тікелей әсер ету мүмкіндігін болдырмауы тиіс.

12. КӘДЕГЕ ЖАРАТУ БОЙЫНША ТАЛАПТАР

Ескертпе: Электр аспаптың пайдалану мерзімі аяқталғаннан кейін оны әдеттегі тұрмыстық қалдықтармен бірге тастамай, ресми жинау пунктіне кәдеге жаратуға жіберіңіз. Осы арқылы Сіз қоршаған ортаны сақтауға көмектесесіз.

Бұйымдарды кәдеге жарату кезінде пайда болатын қалдықтар белгіленген тәртіппен және салалық нормативтік құжаттаманың қолданыстағы талаптары мен нормаларына сәйкес, соның ішінде СанЕжН 2.1.7.1322-03 «Өндіріс және тұтыну қалдықтарын орналастыруға және залалсыздандыруға қойылатын гигиеналық талаптарға» сәйкес кейінгіде кәдеге жаратумен міндетті түрде жинауға жатады.

13. ЕГЕР СІЗДЕ МӘСЕЛЕ ТУЫНДАСА

Егер қандай болса да болымсыз мәселе туындайтын болса, әдетте оның пайда болуының себебі табылғанда, ол оңай шешілуі мүмкін.

МӘСЕЛЕ	ЫҚТИМАЛ СЕБЕБІ	ЫҚТИМАЛ ШЕШІМІ
Аспап жұмыс істемейді	Мотор жұмыс істемейді	Аспап қуат көзіне дұрыс қосылғанына көз жеткізіңіз Сервистік орталыққа жүгініңіз
Аспаптың бір түймесі жұмыс істемейді	Акумуляторлық батарея істен шықты	Сервистік орталыққа жүгініңіз
Аспап жұмыс істеген кезде судың қысымы әлсіз	Суға арналған резервуар дұрыс орнатылмаған	Суға арналған резервуарды қайта орнатыңыз және оны аздап басыңыз
Аспап өздігінен сөнеді	Оған таймер себеп болуы мүмкін	Аспап тұтқасын ұстағышқа қойыңыз және қайтадан шешіп алыңыз
Тұтқаны ұстағыштан шешіп алғанда, аспап жұмыс істеуін бастамайды	Жұмыстағы секундтық кідіріс	Бір секунд бойы күтіңіз, ол саптаманы ауызға салу үшін есептелген
Су аспап корпусының артқы жағынан ағып кетеді	Судың азғантай мөлшері саптамаларды сақтауға арналған бөлікте жиналып қалған Суға арналған резервуар дұрыс орнатылмаған	Саптамаларды сақтауға арналған бөліктен су қалдығын кетіріңіз Суға арналған резервуарды қайта орнатыңыз және оны аздап басыңыз

Су ауысымдық саптама және ирригатор тұтқасының жоғарғы бөлігі қосылатын жерден ағады	Ауысымдық саптама қате орнатылған	Ауысымдық саптаманы, ерекше шертпек естілгенше, қайта орнатыңыз
Мотор жұмыс істеп тұр, бірақ ауыстырмалы саптамадан су ақпайды	Су ұзын құбыршекпен ұштықтағы тесікке дейін әлі жетуге үлгермеді Тым төмен су қысымы орнатылған Саптамада лас жиналып қалған	1-2 минут күте тұрыңыз. Егер проблема әлі сақталатын болса, ирригатор тұтқасын ұстағышқа қойыңыз және қайтадан шешіп алыңыз. Судың неғұрлым жоғары қысымын орнатыңыз
Суды озондау режимі жұмыс істемейді	Мотор істен шықты	Сервистік орталыққа жүгініңіз

Өз аспабыңызды пайдалану кезінде өрттің, электрлік токпен зақымдану немесе жарақат алу қаупінің, сонымен қатар оның сынуының алдын алу үшін, осы аспаппен жұмыс істеу кезіндегі негізгі сақтық шараларын, сонымен қатар электрлік тұрмыстық техникамен жұмыс кезіндегі қауіпсіздік бойынша жалпы нұсқауларды сақтаңыз.

Назар аударыңыз! Егер Сіз жоғарыда сипатталған қадамдар көмегімен мәселені өз күшіңізбен шеше алмасаңыз, POLARIS авторландырылған сервистік орталығына хабарласуды сұраймыз.

14. ТЕХНИКАЛЫҚ СИПАТТАМАЛАРЫ

PWF 2005 WIFI IQ Home – POLARIS сауда маркасының ирригаторы

Номиналды қуаты: 18 Вт, 220–240В, ~50/60 Гц,

Аспаптағы судың номинал қысымы: 137- 689 кПа

Суға арналған резервуар көлемі: 600 мл

Судың бүлкілдеу жиілігі минутына 1450-1740 импульс

Толық резервуармен жұмыс істеу уақыты: 2-6 мин.

Автосөндірілу: 3 минут жұмыс істегеннен кейін

Білгалға төзімділік IPX4

Қорғау сыныбы - II

Ескертпе: Өзгерістер мен жақсартуларды енгізудің үздіксіз процесінің салдарынан нұсқаулық пен өнім арасында кейбір айырмашылықтар байқалуы мүмкін. Өндіруші пайдаланушы осыған назар аударады деп үміттенеді.

15. СЕРТИФИКАТТАУ ТУРАЛЫ АҚПАРАТ

Бұйым КО ТР 004/2011 «Төмен вольтты құралдардың қауіпсіздігі туралы», КО ТР 020/2011 «Техникалық құралдардың электромагниттік үйлесімдігі», ЕАЭО ТР 037/2016 «Электротехника және радиоэлектроника бұйымдарында қауіпті заттардың

қолданудағы шектеулер туралы» талаптардың сәйкестігін растау процедурасынан өткен және Кедендік Одақтың мүше мемлекеттері нарығында бұйымдарды ұстаудың бірыңғай белгісімен таңбаланады.

Сәйкестік сертификатының/декларациясының нөмірі және оның қолданылу мерзімі туралы ақпаратты Сіз POLARIS бұйымын сатып алған жерде немесе өндірушінің Уәкілетті өкілінен ала аласыз.



Бұйымның қызмет көрсету мерзімі: 3 жыл

Кепілдікті мерзімі: сатып алған күннен бастап 3 жыл

Дайындалған күні бұйымның артқы қабырғасындағы паспорттық сәйкестендіру тақтайшасында көрсетілген.

Өткізу ережелері белгіленбеген.

Дайындаушы:

НИНБО ХЭНСФОРТ ОВЕРСИЗ ЭЙША ЛИМИТЕД

Мекенжайы: № 158 Доншан Лю, Хушан Чжидао, Цыси, Чжэцзян провинциясы, ҚХР

Manufacturer: NINGBO HANSFORT OVERSEAS ASIA LIMITED

No. 158 Dongshan Lu, Hushan Jiedao, Cixi City, Zhejiang Province, PRC

Зауытта:

ФЛАЙ КЭТ ЭЛЕКТРИКАЛ КО., ЛТД,

№ 28 және 30 құрылыс, Лунванмяо Индастриал парк, Башися Ист Коммьюнити, Фуяонг Таун, Баоань Дистрикт, Шэньчжэнь, Гуандонг, Қытай

At factory:

Fly Cat Electrical Co., Ltd.

Blds No.28 & 30, Longwangmiao Industrial Park, Baishixia East Community, Fuyong Town, Baoan District, Shenzhen, Guangdong, China

Қытайда өндірілген.

Импорттаушы және РФ мен Кедендік Одақтың мүше мемлекеттеріндегі өндірушінің уәкілетті өкілі: "ЭйДжиАй Электроникс" ЖШҚ, Ресей, 115419, Мәскеу қ., Орджоникидзе көшесі, 11 үй, 3 құрылыс, 4 қабат, I үй-жай 13 бөлме Бірыңғай анықтама қызметінің телефоны: 8 800-700-11-78

Authorized representative of the manufacturer in EU: JSC "HTV1", Švitrigailos g. 11 A, Vilnius, LT-03228

16. КЕПІЛДІКТІ МІНДЕТТЕМЕЛЕР

Бұйым: Ирригатор

Модель: PWF 2005 WIFI IQ Home

Осы кепілдік бұйымды сатып алудың расталған күнінен бастап 36 ай бойы әрекет етеді және «Тұтынушылардың құқықтарын қорғау туралы» Кедендік одақтың мүше мемлекеттерінің Заңына сәйкес бұйымға кепілдік қызмет көрсетілуін білдіреді.

1. Дайындаушының кепілдік міндеттемелері «POLARIS» сауда маркасымен шығарылатын және өндіруші уәкілеттік берген сатушылардан, кепілдік қызмет көрсетілетін елдерде (сатып алу орнына қарамастан) сатып алынған барлық модельдерге қолданылады.

2. Бұйым пайдалану жөніндегі нұсқаулыққа және қауіпсіздік жөніндегі ережелер мен талаптарды сақтауға қатаң сәйкестікте пайдаланылуы тиіс.

3. Осы кепілдік тауарды тұтынушыға бергеннен кейін пайда болған келесі кемшіліктерге қатысты болмайды:

- Химиялық, механикалық немесе өзге де әсер ету, бөгде заттардың, сұйықтықтардың, жәндіктердің және олардың тіршілік әрекетінің өнімдерінің бұйымға түсуі;

- Бұйымды оның тікелей міндетінен тыс пайдалануында болатын қате пайдаланылуы, сондай-ақ Пайдалану жөніндегі нұсқаулықтың және қауіпсіздік техникасы ережелерінің талаптарын бұза отырып, бұйымды орнату және пайдаланудан;

- Минералды құрамы жоғары суды пайдалану салдарынан әк шөгінділері, су тасы және қас шөгінділері.

- Бұйымды оған арналмаған мақсаттарда пайдалану;

- Қалыпты пайдалану, сонымен қатар функционалдық қасиеттеріне әсер етпейтін: сыртқы немесе ішкі бетінің механикалық зақымдануы (майысулар, сызаттар, ескірулер), металл түсінің табиғи өзгеруі, оның ішінде құбылмалы және қара дақтардың пайда болуы, сондай-ақ жабынды зақымдалған жерлерде және металдың жабылмаған учаскелерінде металл жемірілуінен;

- Өндеу бөлшектерінің, саптамалар мен аксессуарлардың, шамдардың, батареялардың, қорғаныш экрандардың, сүзгілердің, қоқыс жинағыштардың, тығыздағыш элементтердің, белдіктердің, щеткалардың және пайдалану процесінде табиғи тозуға ұшырайтын өзге де бөлшектердің тозуы; авторландырылған сервистік орталықтар болып табылмайтын адамдардың немесе ұйымдардың бұйымды жөндеуі*;

- Тасымалдау кезінде, оны дұрыс пайдаланбау кезінде, сондай-ақ бұйымның көзделмеген конструкциясына модификацияларға немесе дербес жөндеуге байланысты бұйымның зақымдануы.

4. Егер бұйымда паспорттық сәйкестендіру тақтайшасы болмаса немесе ондағы деректер өшірілген немесе түзетілген болса, өндірушіге кепілдікті міндеттеме жүктелмейді.

5. Бұл кепілдік тек жеке тұрмыстық қажеттіліктерге арналған бұйымдарға жарамды және коммерциялық, өнеркәсіптік немесе кәсіби мақсаттарға пайдаланылатын бұйымдарға қолданылмайды.

Назар аударыңыз! Дайындаушы POLARIS бұйымымен адамдарға, үй жануарларына, қоршаған ортаға тікелей немесе жанама келтірілген зиян немесе егер бұл бұйымды пайдалану және орнату ережелерін немесе шарттарын сақтамау, тұтынушының немесе үшінші тұлғалардың қасақана немесе абайсыз әрекеттері нәтижесінде болған жағдайда мүлікке келтірілген зиян үшін жауапты болмайды.

POLARIS бұйымдарына техникалық қызмет көрсету, сапаны тексеру, кепілдік және кепілдік жөндеу бойынша барлық сұрақтар бойынша жақын жердегі POLARIS қызмет көрсету орталығына немесе сатушыға – POLARIS өкілетті дилеріне хабарласыңыз

POLARIS бұйымдарына кепілді жөндеуді тек POLARIS авторландырылған сервистік орталықтары жүзеге асырады.

*Компанияның сайтындағы авторландырылған сервистік орталықтарының мекенжайлары: www.polaris.ru

Кепілдік жөндеу кезінде бұйымды сатып алу күнін растау немесе заңда көзделген өзге де талаптарды ұсыну үшін Сізден сатып алу туралы құжаттарды сақтауды сұраймыз.

Мұндай құжаттар POLARIS толтырылған кепілдік талоны, кассалық чек немесе Сатушының түбіртегі, сатып алу күні мен орнын растайтын өзге де құжаттар болып табылуы мүмкін.

Бұйымды сатып алу күнін растайтын құжат ұсынылмаған кезде, кепілдік мерзімі бұйым дайындалған күннен бастап есептеледі.

Дайындалған күні бұйымның артқы қабырғасындағы паспорттық сәйкестендіру тақтайшасында көрсетілген.

ГАРАНТИЙНЫЙ ТАЛОН / WARRANTY CARD	
Изделие / Item	Модель / Item no.
Серийный № / Serial no.	
Дата продажи / Date of purchase	
Фирма-продавец / Seller	
Подпись продавца / Seller's signature	
Печать продавца / Seller's stamp	
Покупатель / Buyer	
Адрес / Address	
Телефон / Telephone no.	

