

polaris

since 1995

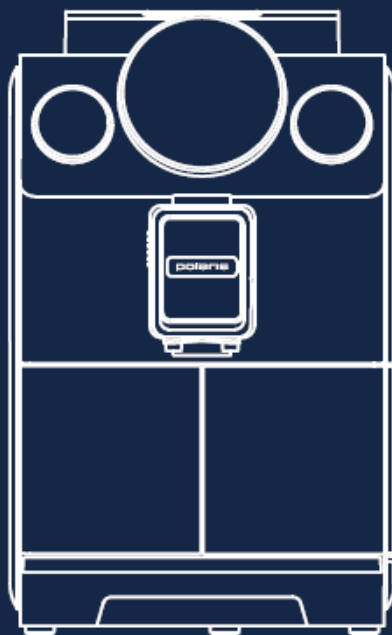

PACM 2068AC

Руководство по эксплуатации / Гарантия
Manual instruction / Guarantee



Уважаемый покупатель!

Благодарим Вас за выбор продукции, выпускаемой под торговой маркой **POLARIS**.

Наши изделия разработаны в соответствии с высокими требованиями качества, функциональности и дизайна. Мы уверены, что Вы будете довольны приобретением нового изделия от нашей фирмы.

Перед началом эксплуатации прибора внимательно прочитайте данное руководство, в котором содержится важная информация, касающаяся Вашей безопасности, а также рекомендации по правильному использованию прибора и уходу за ним.

Сохраните руководство вместе с гарантийным талоном, кассовым чеком, по возможности, картонной коробкой и упаковочным материалом.



СОДЕРЖАНИЕ

Общая информация	4
Общие указания по безопасности	4
Специальные указания по безопасности прибора	6
Сфера использования	7
Комплектация	7
Описание прибора	8
Подготовка к работе и использование	9
Фильтр смягчения воды	12
Начало приготовления напитков	13
Горячие напитки	13
Холодные напитки	20
Блокировка от детей	22
Регулировка степени помола	23
Меню «Настройки»	24
Чистка и уход	31
Регулярное техническое обслуживание	38
Хранение/Транспортировка/Реализация/Утилизация	39
Системные сообщения на дисплее	40
Поиск и устранение неисправностей	41
Технические характеристики	43
Информация о сертификации	43
Гарантийные обязательства	45

ОБЩАЯ ИНФОРМАЦИЯ

Настоящее руководство по эксплуатации предназначено для ознакомления с техническими данными, устройством, правилами эксплуатации и хранения кофемашины, модель **POLARIS PACM 2068AC** (далее по тексту – кофемашина, прибор).

ОБЩИЕ УКАЗАНИЯ ПО БЕЗОПАСНОСТИ

- Эксплуатация прибора должна производиться в соответствии с «Правилами технической эксплуатации электроустановок потребителей».
- Прибор предназначен исключительно для использования в быту. Продолжительное использование прибора в коммерческих целях может привести к его перегрузке, в результате чего он может быть поврежден или может нанести вред здоровью людей.
- Прибор должен быть использован только по назначению в соответствии с руководством по эксплуатации.
- Перед началом эксплуатации прибора внимательно прочитайте данное руководство по эксплуатации.
- Каждый раз перед включением прибора осмотрите его. При наличии повреждений прибора и сетевого шнура ни в коем случае не включайте прибор в розетку.
- Не следует использовать прибор после падения, если имеются видимые признаки повреждения. Перед использованием прибор должен быть проверен квалифицированным специалистом.
- Не используйте прибор, если вы не уверены в его работоспособности.
- Не оставляйте работающий прибор без надзора! Если Вы больше не пользуетесь прибором, всегда отключайте его от сети.
- Данный прибор не предназначен для использования людьми (включая детей), у которых есть физические, нервные или психические отклонения, или недостаток опыта и знаний, за исключением случаев, когда за такими лицами осуществляется надзор или проводится их инструктирование относительно использования данного прибора лицом, отвечающим за их безопасность. Необходимо осуществлять надзор за детьми с целью недопущения их игр с прибором.
- При выключении кофемашины:
 - Экранной клавишей «Выключение»;
 - Срабатыванием по времени функции «Автовыключение»;
 - Входом кофемашины в активированный режим «ЕСОрежим2» через 30 минут простоя
- Кофемашина переходит в режим готовности при пониженном потреблении электроэнергии. Дисплей кофемашины при этом полностью гаснет.
- Прибор и сетевой шнур должны храниться так, чтобы они не попадали под воздействие высоких температур, прямых солнечных лучей и влаги.
- Полностью обесточить кофемашину Вы можете из вышеописанного режима готовности переводом механического тумблера ВКЛ-ВЫКЛ на задней стенке кофемашины в положение ВЫКЛ. Изготовитель рекомендует Вам в Ваше отсутствие отключать кофемашину от электропитания механическим тумблером на задней стенке прибора, если параметры сети электропитания имеют отклонения от установленных ГОСТ (временные скачки тока и напряжения, проседание фаз и т.п.).



Внимание!



Не используйте прибор вблизи ванн, раковин или других емкостей, заполненных водой. В случае падения прибора в воду немедленно отключите его от сети. При этом ни в коем случае не опускайте руки в воду. Перед повторным использованием прибор должен быть проверен квалифицированным специалистом.

- Ни в коем случае не погружайте прибор в воду или другие жидкости. Не прикасайтесь к прибору влажными руками. При намокании прибора сразу отключите его от сети.
- Включайте прибор только в источник переменного тока (~). Перед включением убедитесь, что прибор рассчитан на напряжение, используемое в сети.
- Прибор может быть включен только в сеть с заземлением. Для обеспечения Вашей безопасности заземление должно соответствовать установленным электротехническим нормам. Не пользуйтесь нестандартными источниками питания или устройствами подключения.
- **Любое ошибочное включение лишает Вас права на гарантийное обслуживание.**
- Не используйте прибор вне помещений. Предохраняйте прибор от ударов об острые углы. По окончании эксплуатации, при чистке или поломке прибора всегда отключайте его от сети.
- Нельзя переносить прибор, держа его за сетевой провод. Запрещается также отключать прибор от сети, держа его за сетевой провод. При отключении прибора от сети держитесь за штепсельную вилку.
- Использование дополнительных аксессуаров, не входящих в комплектацию, лишает Вас права на гарантийное обслуживание.
- После использования никогда не обматывайте провод электропитания вокруг прибора, так как со временем это может привести к излому провода. Всегда гладко расправляйте провод на время хранения.
- Замену шнура могут осуществлять только квалифицированные специалисты - сотрудники сервисного центра. Неквалифицированный ремонт представляет прямую опасность для пользователя.
- Не производите ремонт прибора самостоятельно. Ремонт должен производиться только квалифицированными специалистами сервисного центра.
- Для ремонта прибора могут быть использованы только оригинальные запасные части.



ВНИМАНИЕ! При возникновении неисправностей любого характера обращайтесь в Авторизованный сервисный центр POLARIS



Внимание! После окончания срока службы не выбрасывайте прибор вместе с бытовыми отходами. Передайте его в специализированный пункт для дальнейшей утилизации. Этим Вы сможете защитить окружающую среду.

СПЕЦИАЛЬНЫЕ УКАЗАНИЯ ПО БЕЗОПАСНОСТИ ПРИБОРА



ТРЕБОВАНИЯ К ИСПОЛЬЗУЕМОЙ ВОДЕ

В данном приборе следует использовать ТОЛЬКО ЧИСТУЮ ПИТЬЕВУЮ ВОДУ с пониженным содержанием минеральных веществ (умягченную, очищенную). Допускается применение воды, очищенной системой обратного осмоса без минерализации.

Использование дистиллированной воды не рекомендуется Изготовителем во избежание неудовлетворительных вкусовых характеристик напитка.



ВНИМАНИЕ! Для заполнения резервуара используйте только чистую, холодную питьевую воду. Никогда не заполняйте резервуар для воды другими жидкостями, не насыпайте в резервуар кофе.

При отклонении параметров сети электропитания от стандартных значений (230 В ~ 50 Гц) более чем на 10% возможна некорректная работа привода заварочного устройства и/или выход его из строя.

- Для приготовления напитка из молотого кофе не допускается использование кофе самого мелкого помола «extra fine» для заваривания в турке. Это может привести к выходу прибора из строя. Очистка или замена вышедших из строя частей не входит в гарантийное обслуживание прибора.
- Не заполняйте резервуар для воды выше отметки **max** и следите, чтобы уровень воды не опускался ниже отметки **min**.
- Не вынимайте резервуар во время работы кофемашины.
- Никогда не оставляйте кофемашину без внимания во время работы.
- Ставьте прибор на ровную устойчивую поверхность как можно дальше от края стола/рабочей поверхности.
- **Не оставляйте прибор при температуре окружающей среды менее 0 °С.**
- Следите за тем, чтобы цельные зёрна кофе не попадали в воронку для таблетированных средств для очистки. Это приводит к выходу из строя заварочного механизма
- Во избежание засорения кофемолки не используйте зелёные не обжаренные зёрна и кофейные смеси, ароматизированные эфирными маслами.



СФЕРА ИСПОЛЬЗОВАНИЯ

Прибор предназначен для бытового и аналогичного применения при температуре и влажности бытового помещения в соответствии с данным руководством:

- для личного использования пользователями в быту;
- в пунктах питания сотрудников магазинов, офисов, фермерских хозяйств и других подразделений;
- потребителями гостиниц, отелей и других мест, предназначенных для проживания;
- в местах, предназначенных для ночлега и завтрака.

Прибор не предназначен для промышленного и коммерческого использования, а также для обработки непищевых продуктов.

Производитель не несет ответственности за ущерб, возникший в результате неправильного или непредусмотренного настоящим руководством использования.

! Кофемашина рассчитана на приготовление до 20 чашек кофе в день — идеально для небольших офисов или активного домашнего использования.

КОМПЛЕКТАЦИЯ

1.	Кофемашина в сборе	1 шт.
2.	Руководство по эксплуатации	1 шт.
3.	Гарантийный талон	1 шт.
4.	Контейнер для молока	1 шт.
5.	Упаковка (коробка и пакет)	1 шт.
6.	Трафареты для кофе	3 шт.
7.	Индикаторная полоска	1 шт.
8.	Фильтр смягчения воды	1 шт.
9.	Термокружка	1 шт.



ОПИСАНИЕ ПРИБОРА

Кофемашина POLARIS PACM 2068AC предназначена для приготовления горячих и холодных кофейных и кофейно-молочных напитков из обжаренных кофейных зёрен.



ПОДГОТОВКА К РАБОТЕ И ИСПОЛЬЗОВАНИЕ

- Удалите с корпуса кофемашины упаковочный материал и рекламные наклейки и протрите корпус прибора влажной мягкой тканью.
- Расположите кофемашину на ровной поверхности.
- Поднимите блок подачи напитков вверх до упора.
- Выдвиньте резервуар для воды, потянув на себя за углубление, из правой боковины корпуса и наполните резервуар чистой фильтрованной водой (уровень воды не должен превышать отметки «MAX») и установите его в корпус кофемашины.



ВНИМАНИЕ! При снятии и установке резервуара блок подачи напитков должен быть поднят вверх до упора!

- Вставьте вилку кабеля электропитания в розетку, переведите клавишу «I/O» в положение «I» на задней панели кофемашины.
- При первом включении кофемашинка предложит выбрать язык интерфейса, для этого нажмите нужный язык на дисплее (не рекомендуется выбирать незнакомый язык).
- После включения система запустит поочередно заполнение водой, проверку механизмов, автоматический нагрев кофемашины и автоматическую самоочистку всех систем. Вода, использованная кофемашинкой для самоочистки (около 100 мл.) поступает из блока подачи напитка в поддон для сбора капель.
- После самоочистки использованная вода подлежит сливу в канализацию.



1
Протрите корпус
влажной тканью

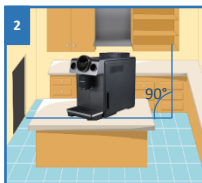

2
Расположите
кофемашину на
ровной
поверхности



3
Блок подачи
напитков
поднимите вверх



4
Выдвиньте
резервуар для
воды

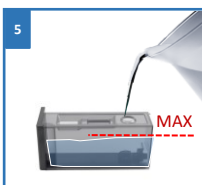

5
Наполните
резервуар водой не
выше отметки MAX



6
Установите
резервуар для
воды обратно в
корпус прибора



7
Вставьте вилку в
розетку, клавишу
ВКЛ/ВЫКЛ в
положение «I»



8
Выберите язык
интерфейса

Для этого выдвиньте на себя поддон для сбора капель с решёткой и контейнером для отходов. Снимите контейнер, крышку поддона и рамку с решёткой. Слейте жидкость из поддона и контейнера для отходов. Соберите всё в обратной последовательности и установите на место.

- После того как станет активным основной дисплей, меню пользователя, а также 2 второстепенных дисплея с кнопками «ВКЛ/ВЫКЛ» и «Блокировка от детей» - Вы сможете приступить к приготовлению напитков.
- Засыпьте достаточное количество зерен в бункер для зерна.
- Кофемашина готова к работе и находится в режиме ожидания.
- Для выключения кофемашины нажмите и удерживайте сенсорную кнопку «ВКЛ/ВЫКЛ» слева от панели управления. Для подтверждения нажмите кнопку «ОК» на основном дисплее, либо система отключится через 5 сек. автоматически. После этого прибор отключится, кнопка «ВКЛ/ВЫКЛ» останется быть подсвеченной.
- Для включения прибора снова нажмите и удерживайте несколько секунд кнопку «ВКЛ/ВЫКЛ» на левой панели прибора. После того, как прибор включится начнется автоматическая промывка всех систем. Следите за тем, чтобы в баке для воды было достаточное количество воды.

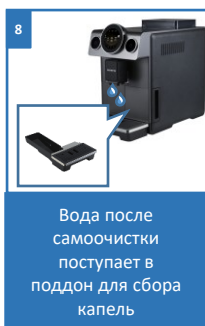

8
Вода после самоочистки поступает в поддон для сбора капель

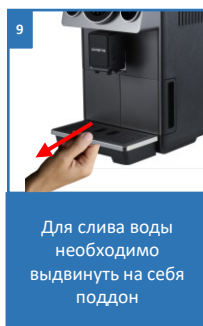

9
Для слива воды необходимо выдвинуть на себя поддон

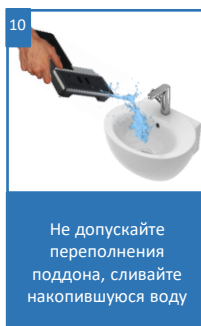

10
Не допускайте переполнения поддона, сливайте накопившуюся воду



11
Установите поддон для сбора капель обратно в прибор

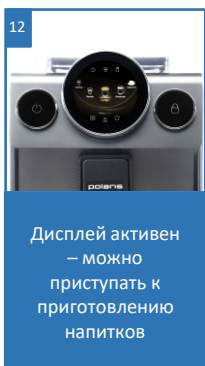

12
Дисплей активен – можно приступить к приготовлению напитков



13
Откройте крышку бункера для зерна и засыпьте кофейные зерна внутрь

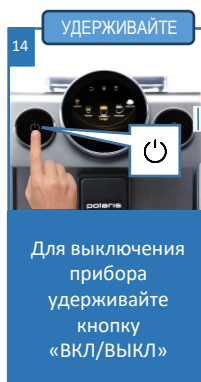

14
Для выключения прибора удерживайте кнопку «ВКЛ/ВЫКЛ»

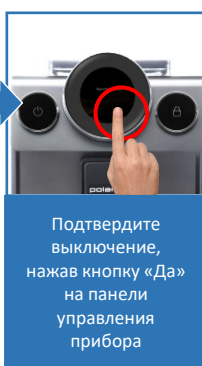

Подтвердите выключение, нажав кнопку «Да» на панели управления прибора



ПРИМЕЧАНИЕ: во избежание повреждения прибора, производитель не рекомендует выключать питание переключателем «I/O» на задней панели прибора, а только через кнопку «ВКЛ/ВЫКЛ» на левой панели управления.

КОНТЕЙНЕР ДЛЯ МОЛОКА

СБОРКА КОМПОНЕНТОВ КОНТЕЙНЕРА ДЛЯ МОЛОКА

При первой распаковке прибора переходник на силиконовой трубке для молока установлен на обоих концах. Для корректной сборки следуйте рекомендациям ниже:

1. Извлеките молочную трубку (включая адаптер для молока).
2. Вставьте трубку для молока до упора в мягкую заглушку внутри крышки контейнера для молока.
3. Вставьте один конец силиконовой трубки в мягкую заглушку снаружи крышки контейнера для молока, затем установите крышку контейнера для молока.
4. Вставьте один конец пустой молочной трубки из контейнера для молока в отверстие капучинатора.

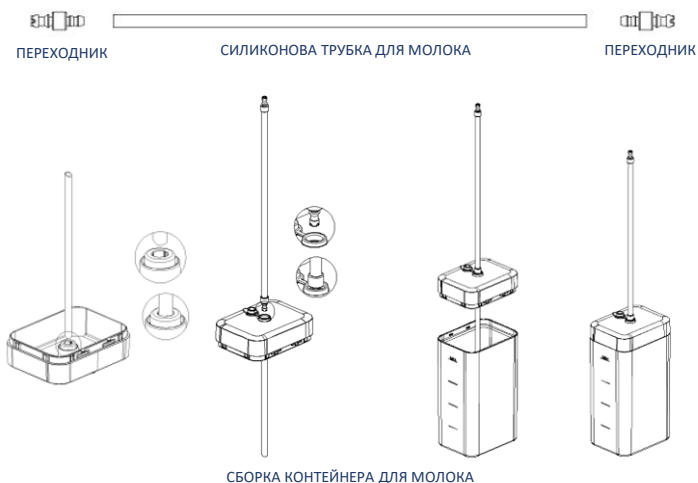
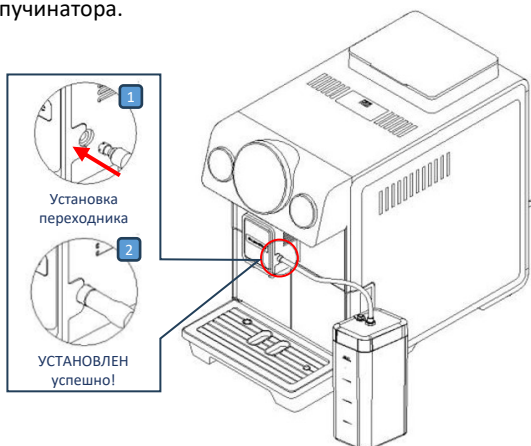

СБОРКА КОНТЕЙНЕРА ДЛЯ МОЛОКА

ФИЛЬТР СМЯГЧЕНИЯ ВОДЫ

ИНСТРУКЦИЯ ПО ИСПОЛЬЗОВАНИЮ ФИЛЬТРА



1. Общая информация об использовании

Производительность фильтра может быть настроена в зависимости от жесткости воды с помощью кольцевого регулятора в нижней части фильтра. Это позволяет гарантировать, что аромат и крема кофе оптимизированы.

2. Эксплуатация и замена фильтра

2.1. Установка кольцевого регулятора фильтра

Кольцевой регулятор в нижней части фильтра регулирует производительность для идеального соответствия условиям воды в месте установки кофемашины, согласно таблице:

УРОВЕНЬ	ЖЕСТКОСТЬ	ЦВЕТОВОЙ ДИАПАЗОН
A	Нежесткая вода (До 8.5 dH)	Красно - желтый
B	Вода средней жесткости (8.5 – 13.5 dH)	Желтый – желто-зеленый
C	Жесткая вода (От 13.5 dH)	Темно – зеленый

 **ПРИМЕЧАНИЕ:** Жесткость воды можно определить с помощью тест-полоски (см. раздел «Измерение жесткости воды» данного Руководства).

- Опустите тест-полоску в стакан с водопроводной водой на несколько секунд.
- Через 1 минуту сравните цвет реакционного поля с цветовым диапазоном и определите настройку регулятора согласно вышеуказанной таблице.
- Запишите правильную настройку кольца регулятора, чтобы вы могли установить ту же настройку при следующей смене фильтра.

2.2. Установка фильтра для воды

- 1) Поверните кольцо регулятора в нижней части фильтра влево или вправо и установите стрелку на необходимый уровень. (см. раздел 2.1).
- 2) Нажмите на картридж фильтра для воды под холодной водой и намочите его, перемещая, вперед и назад, пока все пузырьки воздуха не выйдут.
- 3) Снимите резервуар для воды с кофемашины и вставьте фильтр для воды вертикально в гнездо картриджа в резервуаре для воды. Убедитесь, что при установке фильтра он зафиксировался с характерным звуком. Примечание: только полностью зафиксированный фильтр обеспечивает оптимальную производительность.
- 4) Наполните резервуар для воды холодной питьевой водой и установите его в кофемашину.
- 5) Приготовьте в кофемашине 1 порцию кофейного напитка и вылейте ее.
- 6) Если кофемашина не оснащена электронным индикатором замены фильтра, фильтр необходимо менять не позднее 6 месяцев с даты установки, обратите внимание на дату ввода в эксплуатацию (при замене фильтра: дата замены)
- 7) Если кофемашина оснащена электронным индикатором, то необходимо установить индикатор в кофемашине в соответствии с нижеуказанной таблицей:

Таблица емкости

Уровень	Емкость, литры	Кол-во чашек при 35 мл	Кол-во чашек при 150 мл
A	220	6300	1470
B	150	4300	1000
C	80	2300	540

НАЧАЛО ПРИГОТОВЛЕНИЯ НАПИТКОВ

Для приготовления различных видов напитка нажмите на соответствующие иконки на дисплее кофемашины.

Максимальная высота используемой чашки при полностью поднятом блоке подачи напитка составляет 13 см.

ГОРЯЧИЕ НАПИТКИ

Приготовление черного кофе

На основе черного кофе готовятся следующие напитки: эспрессо, ристретто, лунго, американо, двойной лунго, двойной эспрессо.

Для приготовления:

- Подставьте чашку нужного размера под блок подачи напитка.
- Отрегулируйте высоту блока.
- Прокрутите вправо или влево по кругу для просмотра всего меню напитков.
- Выберите желаемый напиток и нажмите на соответствующую иконку на дисплее кофемашины.
- При необходимости отрегулируйте настройки напитка и нажмите сенсор «Старт» для начала приготовления.
- Во время приготовления напитков Вы можете остановить и прекратить выдачу напитка. Для этого нажмите «Отмена» на дисплее.



1
Подставьте чашку под блок подачи напитка



2
Отрегулируйте высоту блока

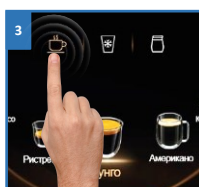

3
Нажмите на иконку «Горячие напитки»

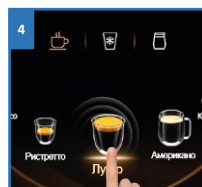

4
Выберите желаемый горячий напиток

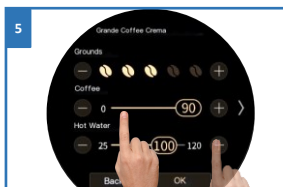

5
При необходимости отрегулируйте настройки напитка



6
Нажмите сенсор «Старт» для начала приготовления

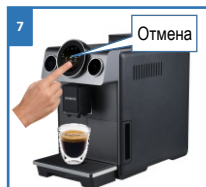

7
Остановить приготовление напитка можно в любой момент, нажав «Отмена»

Приготовление молочно-кофейных напитков

Кофемашина позволяет приготовить различные виды молочно-кофейных напитков, такие как: капучино, латте, флэт уайт, кортадо, макиато, кофе с молоком, латте макиато, двойной капучино, двойной латте и двойной макиато

Для приготовления:

1. Налейте охлаждённое молоко в контейнер для молока и установите его на устойчивую поверхность (справа) от кофемашины и вставьте трубку подачи молока.
2. Подставьте чашку под блок подачи напитка и отрегулируйте высоту блока.
3. Нажмите на соответствующую иконку выбора напитка на дисплее кофемашины.
4. При необходимости отрегулируйте настройки напитка и нажмите сенсор «Старт» для начала приготовления.
5. Во время приготовления напитков Вы можете остановить и прекратить выдачу напитка. Для этого нажмите «Отмена» на дисплее.









Примечание! Во избежание засорения капучинатора сразу после приготовления молочно-кофейного напитка кофемашина предложит запустить промывку молочной системы. Нажмите ОК для запуска промывки молочной системы.

Примечание! Во время приготовления напитка Вы можете нажать на стрелочку справа и на дисплее откроется меню настроек напитка, которые можно менять в процессе приготовления.

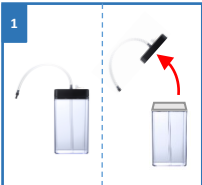
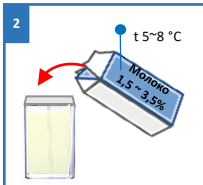

Внимание! Для получения устойчивой пышной пены в молочно-кофейном напитке и вспененном молоке рекомендуем использовать ультрапастеризованное молоко с жирностью 1,5% - 3,5%, содержанием белка не менее 3%, охлажденное до температуры 5 - 8°C.

Рецепты и описание напитков Вы всегда можете найти в нашем буклете «Идеи для кофе».

 <p>1</p>	 <p>2</p>	 <p>3</p>	 <p>4</p>
Разберите контейнер для молока	Налейте охлаждённое молоко в контейнер	Установите на устойчивую поверхность рядом с кофемашиной	Отрегулируйте высоту блока
 <p>5</p>	 <p>Старт</p>	 <p>Отмена</p>	
Нажмите на иконку желаемого напитка	Нажмите сенсор «Старт» для начала приготовления	Остановить приготовление напитка можно в любой момент, нажав «Отмена»	



! Просим принять во внимание ограничения по использованию растительного молока для взбивания в капучинаторе. Соевое и миндальное молоко, а также растительные смеси на их основе, взбиваются слабо и под действием пара могут сворачиваться в автокапучинаторе, что с большой степенью вероятности приводит к образованию засоров из растительного творога в капучинаторе и воздушных трубках молочной системы. Устранение подобных засоров не подпадает под действие гарантийных обязательств и устраняются в условиях АСЦ на платной основе.



В связи с чем **ИСПОЛЬЗОВАНИЕ СОЕВОГО И МИНДАЛЬНОГО МОЛОКА В КОФЕМАШИНАХ POLARIS КАТЕГОРИЧЕСКИ НЕ РЕКОМЕНДОВАНО ИЗГОТОВИТЕЛЕМ.**

Использование рисового или овсяного молока возможно, но при соблюдении более тщательной и частой автоматической очистки капучинатора с помощью запуска функции «Очистка» с обязательным выполнением всех указаний на дисплее кофемашины сразу после приготовления одного или серии напитков на основе рисового или овсяного молока.

Регулярное использование жидкости для очистки молочной системы Polaris также позволяет поддерживать идеальную чистоту компонентов молочной системы кофемашины.

Приготовление молочной пены

- Выберите программу Молочная пена.
- Установите контейнер с охлажденным молоком на устойчивую поверхность рядом с кофемашинной и вставьте в нее трубку подачи молока.
- Подставьте чашку под блок подачи напитка и отрегулируйте высоту блока.
- Нажмите на соответствующую иконку на дисплее кофемашины.
- При необходимости отрегулируйте настройки напитка и нажмите кнопку старт для начала приготовления.
- Во время приготовления вспененного молока существует опция остановки и прекращения выдачи напитка. Для этого нажмите на кнопку «Отмена» на дисплее.
- Через 30 сек. после приготовления вспененного молока кофемашина предложит запустить очистку капучинатора. Нажмите ОК для запуска промывки молочной системы.

Внимание!



Для получения устойчивой пышной пены в молочно-кофейном напитке и вспененном молоке рекомендуем использовать ультрапастеризованное молоко с жирностью 1,5% - 3,5%, содержанием белка не менее 3%, охлажденное до температуры 5 - 8°C.

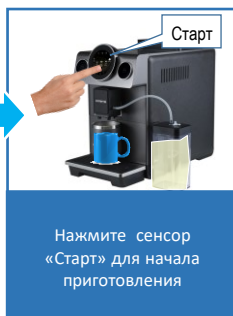
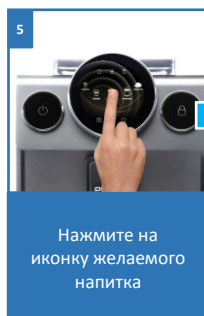
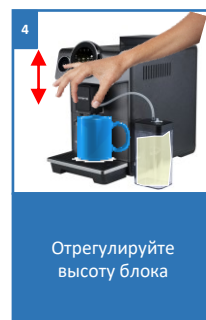
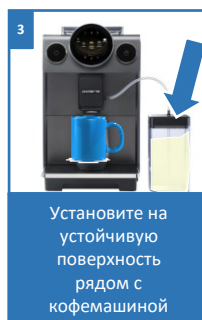
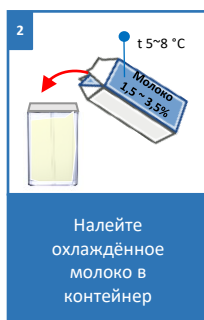
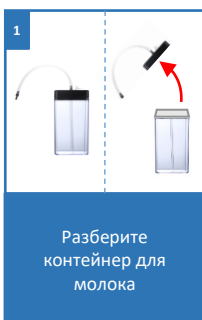

Предупреждение!



После завершения приготовления напитков с содержанием молока не забудьте вынуть трубку подачи молока из емкости с молоком и промыть его чистой водой. Затем просушите его.

Температура молочной пены



СОВЕТ! На капучинаторе есть регулятор температуры пены, что позволяет адаптировать текстуру молочной пенки под индивидуальные предпочтения. Регулятор температуры пены изменяет содержание пара в паро-молочно-воздушной смеси.



- установка на «+» обеспечивает менее густую пену с крупными пузырьками, что идеально подходит для легких напитков (При установке на «+» температура пены повышается)
- установка на «-» создает более пышную и однородную пену за счет большего объема воздуха с мелкими пузырьками, способствующей насыщенному вкусу и более кремовой текстуре напитков (При установке на «-» температура пены немного снижается)

Устанавливать регулятор за допустимые значения запрещено, регулятор должен быть выставлен в интервале от «+» до «-». При неправильном положении регулятора температуры пара подача вспененного молока будет нестабильна.



1
Снимите крышку капучинатора



2
Крышка на магнитах – легко снимается!
Не прикладывайте чрезмерных усилий!



3
Регулятор температуры пены на капучинаторе от «+» до «-»

«Кофе с собой»

1. Приготовление напитков в формате «Кофе с собой» производится в термокружку из комплекта поставки.
2. В меню перейдите в раздел «Кофе с собой», затем выберите желаемый напиток.
3. Далее процесс приготовления аналогичен последовательности шагов из предыдущих разделов.



Приготовьте термокружку, снимите с нее крышку



Подставьте термокружку под блок подачи напитка



Отрегулируйте высоту блока

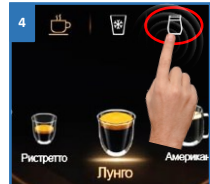

Перейдите в раздел «Кофе с собой»



Нажмите на иконку желаемого напитка



Нажмите сенсор «Старт» для начала приготовления



Остановить приготовление напитка можно в любой момент, нажав «Отмена»



Для удобства и безопасности наденьте сверху крышку.
Приятного аппетита!



Заводские настройки дозировок кофейных и молочно-кофейных напитков «Кофе с Собой» разработаны под форму и объем специальной термокружки Polarіs, входящей в комплект поставки кофемашины. Дозировки молочной пены в молочно-кофейных напитках выполнены для применения охлажденного до 5-8 градусов Цельсия Ультрапастеризованного молока, жирностью 3,2% и содержанием белка не менее 3%. Если на используемом Вами молоке объем напитка окажется меньше или больше номинального объема термокружки Polarіs, в разделе меню кофемашины «Настройка напитков» Вы всегда можете произвести точную настройку объема и состава напитков самостоятельно.

Настройки дозировок молочной пены выполнены для максимальной температуры пены, которая обеспечивается установкой регулятора температуры пены на капучинаторе максимально близко к символу «+».

Уменьшение температуры пены регулятором обычно приводит к незначительному увеличению ее объема.



Снимите крышку
капучинатора



Крышка на магнитах – легко
снимается!
Не прикладывайте
чрезмерных усилий!

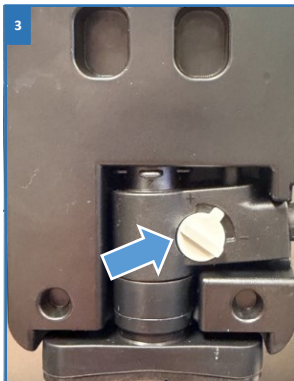

Регулятор температуры пены
на капучинаторе



Установите регулятор
температуры пены на «+»



Закройте крышку
капучинатора

ХОЛОДНЫЕ НАПИТКИ

POLARIS предлагает Вам попробовать Холодные кофейные напитки в двух вариациях :

- Классические холодные напитки** – это кофейные напитки у которых «Классическое наименование» без приставки «ICED» с добавлением в чашку нескольких кубиков льда. Этот метод основан на подаче экстракции горячего кофе непосредственно на лед, что позволяет мгновенно охладить напиток, сохранив его аромат и плотность.



Примечание: В «Настройках напитков» можно осуществлять настройки всех параметров.

Порядок работы:

- Нажмите на иконку «Холодные напитки» в верхней части экрана.
- Нажмите на значок желаемого напитка, например «Капучино» и далее следуйте подсказкам на экране.
- Налейте молоко в контейнер для молока.
- Добавьте пару кубиков льда в чашку, нажмите «ОК», чтобы войти в интерфейс настройки параметров, где можно отрегулировать параметры: концентрация кофе, объем кофе, объем молочной пены, предварительное заваривание, метод экстракции и уровень температуры. Нажмите «ОК», и кофемашина начнет приготовление.
- Подождите немного, пока процесс завершится.



Примечание: Во время процесса приготовления напитка нажатие кнопки «Отмена» немедленно остановит процесс.

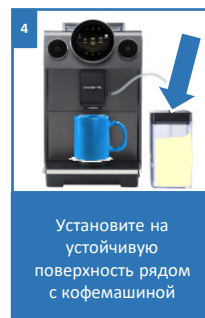
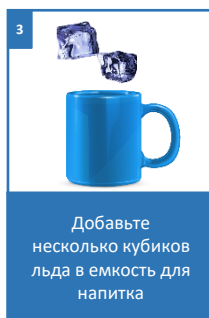

На заметку!

Внешний вид, дизайн и цвет реального изделия могут отличаться от фото на иллюстрациях

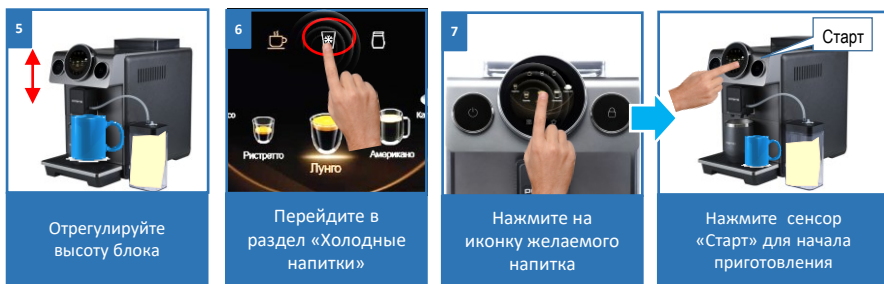

II. Холодные напитки по методу «Cold Drip Style»

В вашей кофемашине реализован режим приготовления холодных напитков по уникальной технологии низкотемпературной капельной экстракции «Cold Drip Style».

Как это работает

В данном режиме устройство подаёт воду с минимальной температурой, а помпа работает на низком давлении в режиме циклического импульсного пролива. Это обеспечивает низкотемпературную капельную экстракцию кофе.

Температура готовых напитков

- Чёрный кофе: 37–40 °С
- Кофейно-молочные напитки: 45–50 °С (за счёт добавления горячей молочной пены)

Время приготовления

Время заваривания увеличено по сравнению со стандартным режимом для бережного раскрытия тонких ароматов и истинного профиля кофейного зерна:

- 60–70 мл: около 4 минут
- 120–130 мл: около 6 минут

Увеличенное время не является задержкой или неисправностью. Это необходимое время для рождения насыщенного, мягкого вкуса и длительного кофейного послевкусыя.

Порядок приготовления

1. Нажмите на иконку «Холодные напитки» в верхней части экрана.
2. Выберите напиток с приставкой «Iced» (например, «Капучино (Iced)»).
3. Налейте молоко в контейнер для молока.
4. Нажмите «ОК» и следуйте подсказкам на экране.
5. Дождитесь завершения приготовления.

Примечания

Температура молочной пены зависит от положения механического регулятора температуры пены на капучинаторе, а также от исходной температуры молока.

В разделе «Настройки напитков» для напитков холодной экстракции параметры «Температура» и «Степень экстракции» недоступны для изменения. Они установлены производителем как оптимальные для данного режима.





БЛОКИРОВКА ОТ ДЕТЕЙ

Для блокировки прибора от случайного нажатия нажмите и удерживайте несколько секунд кнопку «Блокировка от детей» (закрытый замок) на правой вспомогательной панели управления.

Для разблокировки нажмите и удерживайте значок справа в течении 5 секунд, пока кофемашина не разблокируется.

После того, как прибор будет выключен сенсорной кнопкой «ВКЛ/ВЫКЛ», при следующем включении блокировка от детей будет снята автоматически.



В случае, если прибор сообщает на дисплей предупреждающую информацию, такую как «Контейнер для воды пуст» и прочее – рекомендуется сначала произвести все требуемые прибором действия, только после этого устанавливать блокировку от детей.



На заметку!

Внешний вид, дизайн, индикация и цвет реального изделия могут отличаться от фото на иллюстрациях. Фото в данном Руководстве схематичные, приведены для наглядности и иллюстрации принципов работы прибора.

РЕГУЛИРОВКА СТЕПЕНИ ПОМОЛА

Кофемашина POLARIS PACM 2068AC перед отправкой с фабрики POLARIS по умолчанию механически настроена на среднюю степень помола кофейного зерна, традиционно используемую для приготовления эспрессо.

Эта кофемашина открывает широкие возможности для экспериментов со вкусом и другими свойствами напитка. Регулятор помола находится в отдельном отсеке, расположенном внутри бункера для зерен в верхней части кофемашины.

Регулировка степени помола кофейного зерна осуществляется движением регулятора помола влево и вправо, в бункере при этом должно находиться некоторое количество кофейного зерна.

При движении регулятора не прикладывайте значительных усилий и не пытайтесь повернуть его дальше после достижения им крайних положений.

Степень помола	Изменение степени помола кофе	Результат	Примечание
1-4	Помол мельче (fine)	Длительная экстракция, более насыщенный напиток, меньший объем помола.	Рекомендовано для blends средней и светлой обжарки и/или с высоким содержанием Арабики для уменьшения кислого послевкуся и создания плотной крема.
4-9	Помол крупнее (coarse)	Быстрая экстракция, сбалансированный напиток, больший объем помола.	Рекомендовано для blends темной обжарки и/или высоким содержанием Робусты для уменьшения горького послевкуся.

При выборе максимальной крепости напитка Изготовитель рекомендует устанавливать регулятор помола в диапазон значений от 4 до 7. Если будет выбран слишком мелкий помол (4 и менее), то при максимальной дозировке зерна может возникнуть непроходимость сита на поршне заварного устройства, возникнет избыточное давление при отсутствии экстракции, машина сигнализирует об этом сообщением «Избыточное давление». Следует действовать по инструкции на дисплее, следующий напиток такой же крепости приготовить со степенью помола 5-7.

ОБРАЩАЕМ ВАШЕ ВНИМАНИЕ!



По истечении некоторого времени (300-400 приготовленных чашек кофе) жернова кофемолки прирабатываются и помол становится крупнее. Рекомендуем после указанного количества чашек отрегулировать помол в сторону уменьшения.



Откройте крышку отсека для зерен



Регулятор степени помола:
1 - МЕНЬШЕ
9 - БОЛЬШЕ

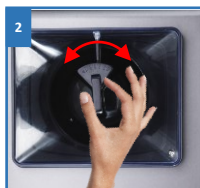

Вращайте вправо или влево для регулировки степени помола

МЕНЮ «НАСТРОЙКИ»

Выбрав в меню дисплея функцию «Настройки», Вы можете произвести различные виды очистки прибора, очистку экрана, узнать количество обслуживаний и версию прошивки и перейти в раздел «Настройки кофемашины».

Порядок действий:

1. Нажмите на «Настройки» в нижнем левом углу главного меню.
2. В новом окне выберите нужную иконку для настройки необходимых Вам параметров, таких как: «Промывка заварочного устройства», «Промывка молочной системы», «Очистка экрана», «Информация», «Обслуживание», «Настройки кофемашины».



Очистка экрана

Порядок действий:

1. Нажмите на сенсор «Настройки» в нижней части экрана главного меню.
2. В новом окне нажмите на иконку «Очистка экрана»: система позволит вам в течение 15 сек очистить или протереть экран и панель управления прибором. В течение этих 15 сек прибор не будет реагировать ни на какие нажатия на панель управления. По истечении 15 сек прибор вернется в рабочее состояние.

Информация

Порядок действий:

1. Нажмите на сенсор «Настройки» в нижней части экрана главного меню.
2. В новом окне нажмите на иконку «Информация»: можно посмотреть «Всего чашек», «Всего обслуживаний», «Версия ПО».

Обслуживание

Разделы меню «Обслуживание» см. далее, в разделе «Чистка и уход» данного Руководства.

Настройки кофемашины

Настройки пользователя

Кофемашина позволяет произвести персональные настройки для нескольких профилей пользователей, сохранить их и использовать в дальнейшем.

Для каждого пользовательского профиля возможно изменить рецепты напитков в соответствии с личными предпочтениями каждого.

Порядок действий:

1. Нажмите сенсор «Настройки» в нижнем левом углу главного меню, затем раздел «Настройки кофемашины» и далее в появившемся окне – «Настройки пользователя»
2. Для каждого пользователя Вы можете изменить имя профиля пользователя с помощью всплывающей клавиатуры и изображение, выбрав из предложенных вариантов.
3. При выборе определенного пользователя все индивидуальные настройки напитка будут учитываться только для этого пользователя



Внимание! Установки персональных рецептов приготовления кофе действуют только для этого профиля пользователя. При переходе в основное меню и выборе такого же напитка – он будет приготовлен в соответствии с базовыми настройками для этого рецепта.

Настройки обслуживания

Вы можете настроить различные параметры кофемашины для ее своевременного обслуживания.

Для этого нажмите сенсор «Настройки» / «Обслуживание»

Здесь Вы можете отрегулировать все необходимые параметры, такие как:

1. Предварительный нагрев
2. Очистка заварочного устройства (через какое количество чашек будет произведена очистка заварочного устройства)
3. Очистка молочной системы (через какое количество чашек будет произведена очистка молочной системы)
4. Жесткость воды (через какое количество чашек будет произведена декальцинация кофемашины)
5. Промывка молочной системы (через какое количество минут после приготовления молочно-кофейных напитков появится уведомление о необходимости промывки молочной системы)

После установки всех настроек нажмите сенсор «Сохранить».

Управление функциями

«Режим приготовления, настройки пароля.

Выберите раздел «Режим приготовления» В этом разделе также можете изменить отображение параметров напитка в двух вариантах .

1. До приготовления. Возможность отображения параметров до приготовления напитка после выбора этого напитка кнопкой на дисплее. При этом Вы можете корректировать настройки именно для этого напитка в текущий момент
2. Не отображать. Не отображать параметры до приготовления напитка после выбора этого напитка кнопкой на дисплее

Пароль - Если Вы забыли ранее введенный Вами пароль, пожалуйста, выполните его сброс вводом универсального пароля сброса 1609

Язык

Вы можете выбрать язык интерфейса. Для этого нажмите на иконку «Настройки», затем смахните меню максимально вверх и выберите раздел «Настройки кофемашины», далее прокрутите вверх до нужного подменю «Язык». Далее следуйте указаниям на дисплее. После выбора – нажмите кнопку «ОК».

Не выбирайте незнакомый язык, т.к. это затруднит работу с прибором!

Заводские настройки

В данном подменю возможно произвести сброс всех настроек напитков, сброс настроек кофемашины или произвести сброс всех настроек.

Автовыключение

Данный раздел позволяет установить автовыключение от 1 до 24 часов.

Измерение жесткости воды индикаторной полоской

1. Возьмите индикаторную тест-полоску (входит в комплект) и полностью погрузите ее в стакан воды на 1 секунду
2. Достаньте полоску из воды и отряхните ее
3. Приблизительно через минуту полоска окрасится в определенный цвет от голубого до лилового в зависимости от жесткости воды.
4. В зависимости от указанного на полоске цвета, определите жесткость воды и настройте интервал декальцинации. Для этого перейдите в раздел «Настройки» – «Настройки кофемашины» – «Настройки обслуживания» – «Жесткость воды»

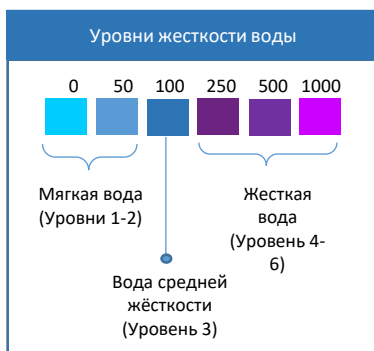
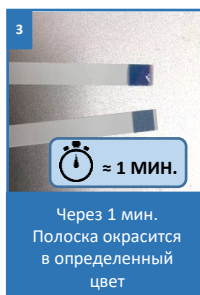
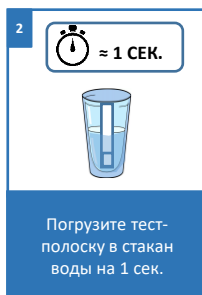
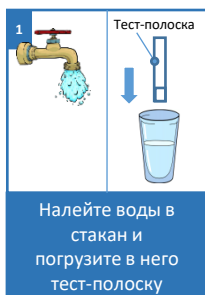

Если измерения жесткости воды при помощи индикаторной полоски указали на чрезмерный уровень жесткости воды (уровень 4-6, от 500 единиц и выше), Изготовитель рекомендует подвергать такую воду предварительному умягчению или использовать очищенную деминерализованную бутилированную питьевую воду.

При использовании воды повышенной жесткости Изготовитель рекомендует проведение декальцинации через каждые 100-150 чашек напитка, ответственность за регулярность проведения декальцинации возлагается на Пользователя.

Недостатки, возникающие в приборе из-за использования воды избыточной жесткости и нерегулярности проведения профилактической декальцинации, не подпадают под действие Гарантийных Обязательств Изготовителя.

НАСТРОЙКА НАПИТКОВ

Вы можете осуществлять персональные настройки напитков исходя из собственных предпочтений.

- Для изменения настроек нажмите сенсор «Настройки» расположенную слева в нижней части основной панели управления, и далее перейдите в «Настройки кофемашины» -> «Настройки напитков» -> «Горячие/Холодные/Кофе с собой»
- Для любого напитка Вы можете изменить название, изображение и рецепт приготовления.

Для эспрессо, ристретто, лунго доступны настройки:

- Крепость кофе (пять уровней)
(соответствует объему перемолотого зерна, поступающего в заварочную камеру)
- Объем кофе в миллилитрах
(соответствует объему воды, проходящей через «таблетку» спрессованного кофе)
- Температура (три уровня)
- Предсмачивание (сек)
- Экстракция (три уровня)

Для американо:

- Крепость кофе (пять уровней)
- Температура (три уровня)
- Предсмачивание (сек)
- Объем кофе (мл.)
- Экстракция (три уровня)
- Объем горячей воды (мл.)

Для капучино, латте, флет уайт, кортадо, кофе с молоком, макиато, латте макиато доступны настройки ниже в граммах, миллилитрах и секундах:

- Крепость кофе
- Температура
- Объем молочной пены в секундах *(1 сек. ≈ 4 мл.)*
- Объем кофе (мл.)

Для напитка Флет Уайт:

Вы можете внести изменения в настройки параметров для каждой из двух порций кофе. При этом изменения в настройках для одной порции кофе автоматически будут применены и для второй порции кофе.



Примечание! ПРЕДСМАЧИВАНИЕ – это этап заваривания, при котором в кофе заливают немного воды и выжидают, пока он полностью ей пропитается. Это делается для более тщательной экстракции кофе, раскрытия его вкуса и аромата. Экстракция – это процесс, при котором вода извлекает из молотого зерна растворимые соединения.

По умолчанию, заводскими настройками кофемашины предустановлены следующие настройки напитков:

Напиток	Крепость	Объем кофе	Объем горячей воды	Объем молочной пены	Объем горячего молока
Эспрессо	4	40 мл			
Ристретто	5	30 мл			
Лунго	4	100 мл			
Американо	4	40 мл	100 мл		
Капучино	4	50 мл		35 сек	
Латте	4	40 мл		15 сек	30 сек
Флэт уайт	4	40 мл			40 сек
Кортадо	4	50 мл			10 сек
Кофе с молоком	4	50 мл			30 сек
Макиато	4	40 мл		40 сек	
Латте Макиато	4	40 мл		25 сек	20 сек
Двойной эспрессо	4	40 мл			
Двойной капучино	5	80 мл		50 сек	
Двойной латте	5	60 мл		20 сек	45 сек
Двойной лунго	4	100 мл			
Двойной макиато	4	60 мл		60 сек	

* Подача вспененного молока в кофейно-молочных напитках измеряется машиной в секундах, 1 секунда подачи равна примерно 4-5 мл вспененного молока

ЧИСТКА И УХОД

Промывка Молочной системы

Во избежание свертывания молока, отложений молочного жира в трубопроводах кофемашины, засора паровых и молочных жиклеров и Блока подачи напитка эту процедуру очистки необходимо проводить сразу по окончании приготовления напитков.



Примечание! Во избежание засорения капучинатора, через 30 сек. после приготовления молочно-кофейного напитка кофемашина предложит запустить очистку капучинатора.

Для принудительной промывки необходимо выполнить действия, указанные ниже:

1. Убедитесь в том, что поддон для сбора капель пуст, установите его на место.
2. Поместите на решетку поддона для капель под блоком подачи напитка пустую емкость объемом не менее 0,3 л.
3. Нажмите на иконку «Настройки» в левой нижней части панели управления.
4. В открывшемся новом окне дисплея нажмите иконку «Промывка молочной системы» и следуйте указаниям на дисплее.



Убедитесь в том, что поддон для сбора капель пуст



Очистите поддон при необходимости



Установите поддон обратно в прибор



Поместите емкость не менее 300 мл.

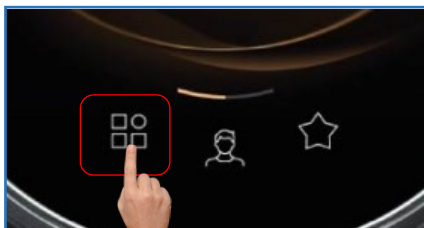

Нажмите сенсор «Настройки»

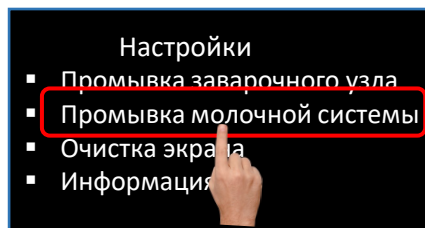

Нажмите «Промывка молочной системы»

Очистка Молочной системы

Очистка молочной системы проводится путем добавления специального средства для очистки молочной системы в резервуар для молока. Данную процедуру кофемашина автоматически предложит произвести при необходимости.

Для принудительной очистки необходимо выполнить следующие действия:

- Нажмите сенсор «Настройки», затем прокрутите вверх меню до иконки «Обслуживание» и далее выберите «Очистка молочной системы».
- Приготовьте средство для очистки молочной системы.

Внимание! Очистка занимает около 20 минут и не может быть отменена.

- Далее следуйте указаниям на дисплее.

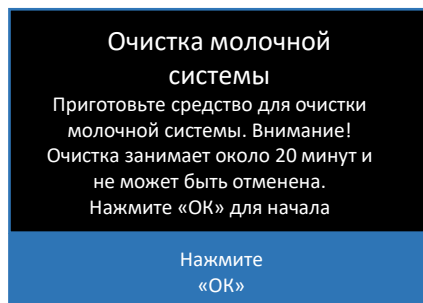
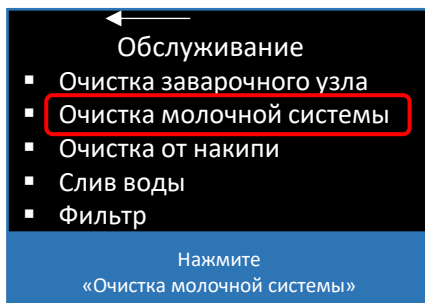
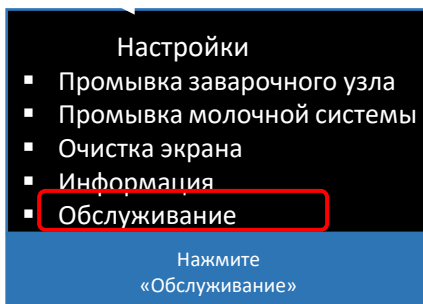
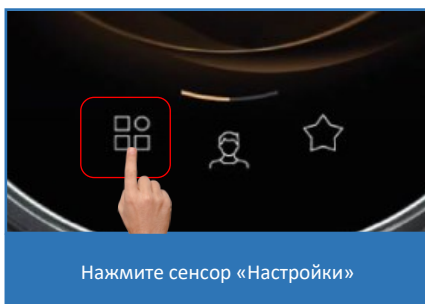

Декальцинация (очистка от накипи)

Декальцинация - является обязательной процедурой и должна проводиться после появления на дисплее напоминания системы о необходимости ее проведения.

При использовании воды повышенной жесткости Изготовитель рекомендует не дожидаться появления на дисплее сообщения системы, а проводить декальцинацию через каждые 100-150 чашек напитка. Ответственность за регулярность проведения декальцинации возлагается на Пользователя.



ВАЖНО!

Отказ от декальцинации влечет за собой излишнее отложение накипи в термоблоках, клапанах и трубопроводах кофемашины, и, в результате, может привести к выходу из строя многих узлов и компонентов прибора. Неисправности, вызванные образовавшейся накипью, не подпадают под действие Гарантийных обязательств.

Для этой процедуры используйте специальные Средства, предназначенные для декальцинации кофемашин.



Внимание!!

Средства для декальцинации содержат кислоты, которые раздражающе действуют на кожу и глаза. Строго соблюдайте инструкции изготовителя средств и соблюдайте меры предосторожности, указанные на упаковке средства для декальцинации, а также указания по принятию мер в случае попадания на кожу или в глаза.

Порядок действий:

1. Нажмите на иконку «Настройки» в нижней части главного меню
2. Далее выберите раздел «Обслуживание»
3. В открывшемся окне выберите «Очистка от накипи»
4. Далее следуйте инструкции на экране



Включите прибор

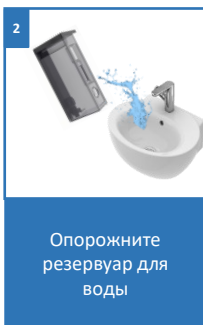

Опорожните резервуар для воды

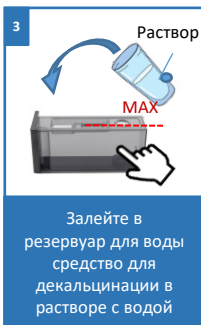

Залейте в резервуар для воды средство для декальцинации в растворе с водой



Поместите на решетку поддона для капель емкость не менее 1,5 л.

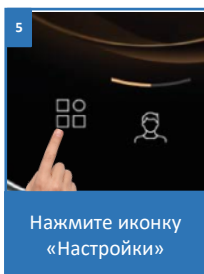

Нажмите иконку «Настройки»

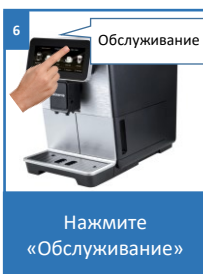

Нажмите «Обслуживание»

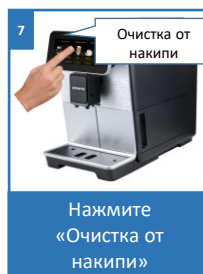

Нажмите «Очистка от накипи»

Промывка заварочной системы

Для принудительной легкой и быстрой промывки необходимо выполнить действия, указанные ниже:

1. Убедитесь в том, что поддон для сбора капель пуст, установите его на место.
2. Наполните резервуар для воды до отметки MAX.
3. Нажмите на иконку настройки в нижнем левом углу главного меню.
4. Поместите на решетку поддона для капель под блоком подачи напитка пустую емкость объемом не менее 0,2 л.
5. В открывшемся новом окне дисплея выберите иконку «Промывка заварочного устройства» и нажмите на нее
6. Нажмите кнопку ОК.
7. Дождитесь завершения процедуры.



Примечание. Этот вид промывки рекомендуется для проведения 1 раз в 2~3 дня и не требует применения специализированных средств для очистки.

Очистка заварочной системы от кофейных масел

Данную процедуру кофемашина автоматически предложит произвести при необходимости. Вы можете принудительно прочистить заварочную систему кофемашины от отложений, остатков молотого кофе и кофейных масел. Очистка выполняется с использованием специальных таблетированных средств.

Для этого необходимо выполнить действия, указанные ниже:

1. Нажмите на иконку «Настройки» в нижней части главного меню.
2. Далее выберите раздел «Обслуживание»
3. В открывшемся окне выберите «Очистка заварочного устройства»
4. Далее следуйте инструкции на экране.

Промывка система при включении и выключении кофемашины

1. Подключив провод питания Кофемашины в розетку и переведя выключатель питания в положение «I» (вкл), не удерживая сенсорную кнопку вкл/выкл, кофемашина автоматически запускается через 5-10 секунд, начинается промывка системы, только после этого прибор готов к работе.

2. При выключении кофемашины нажатием сенсорной кнопки Вкл/Выкл, не происходит промывка систем кофемашины. Кофемашина переходит в спящий режим. При повторном удержании сенсорной кнопки Вкл/Выкл, кофемашина автоматически запускается через 5-10 секунд, начинается промывка системы, только после этого прибор готов к работе.

Очистка капучинатора и трубки забора молока

Несмотря на то, что в кофемашине присутствует функция автоматической очистки, в зависимости от регулярности использования кофемашины, времени ее простоя во включенном состоянии, соблюдения правил ухода за ней, а также от характеристик используемого молока, сохраняется вероятность засорения капучинатора остатками высохшего или свернувшегося молока.

Это выражается в том, что при активации налива вспененного молока из блока выдачи напитка выходит пар, но молочная пена не подается. Это означает засор каналов капучинатора, что не является производственным недостатком и неисправностью.

При выключении кофемашины нажатием сенсорной кнопки Вкл/Выкл, не происходит промывка систем кофемашины. Кофемашина переходит в спящий режим. При повторном удержании сенсорной кнопки Вкл/Выкл, кофемашина автоматически запускается через 5-10 секунд, начинается промывка системы, только после этого прибор готов к работе

Для бесперебойной работы капучинатора пользователь должен осуществлять механическую чистку капучинатора с периодичностью один раз в неделю.

Порядок действий:

1. Снимите защитную крышку с блока выдачи напитков
2. Отсоедините трубку подачи молока от капучинатора
3. С правой стороны извлеките резиновую часть капучинатора из блока выдачи напитков путем поворота в центральное положение и опускания вниз.
4. Разберите капучинатор на две части путем отделения деталей друг от друга
5. Промойте все детали капучинатора и трубку подачи молока в теплой воде с моющим средством.
6. Промойте в чистой воде и соберите капучинатор.
7. Установите капучинатор в блок подачи напитка.

При механической чистке капучинатора рекомендуем дополнительно очищать паровое сопло от молочных отложений. Достаточно протереть его влажной салфеткой или тряпкой.



Внимание! Детали кофемашины недопустимо мыть в посудомоечной машине!

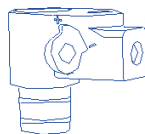
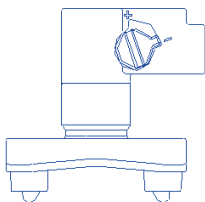
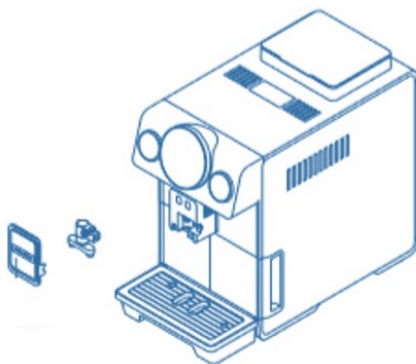
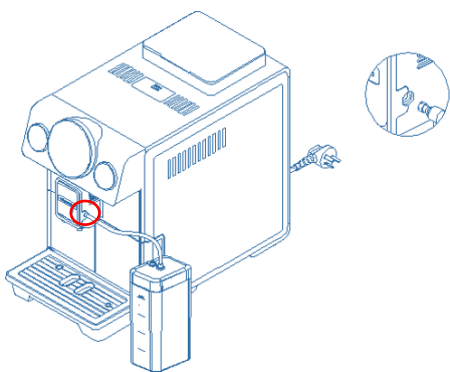

Ручная очистка силиконовой трубки для молока

Снимите молочную трубку с кофемашины, разберите ее согласно схеме и промойте все детали чистой водой.



Слив воды



ВНИМАНИЕ! Перед длительным хранением или транспортировкой прибора (особенно в зимний период) слив воды — это обязательная процедура. Повреждения, вызванные замерзанием воды внутри гидравлического контура (разрыв бойлера, труб, помпы), являются следствием нарушения правил эксплуатации и НЕ подлежат устранению по гарантии.

Для этого необходимо выполнить действия, указанные ниже:

1. Нажмите на иконку «Настройки» в нижней части главного меню.
2. Далее прокрутите меню до раздела «Обслуживание»
3. В открывшемся окне выберите «Слив воды»
4. Далее следуйте инструкции на экране.

Слив воды занимает около 2 минут и не может быть отменен.

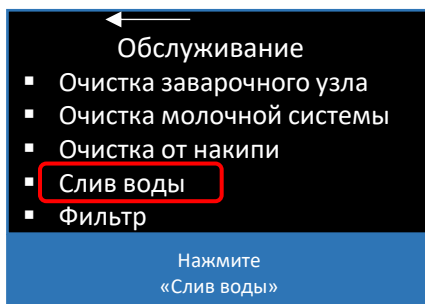
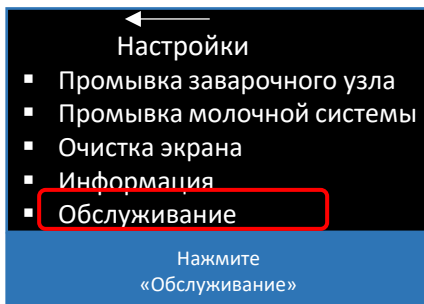
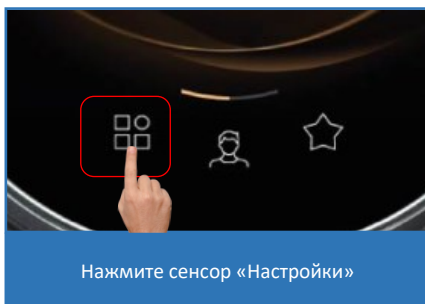

РЕГУЛЯРНОЕ ТЕХНИЧЕСКОЕ ОБСЛУЖИВАНИЕ



В составе кофемашины присутствуют компоненты и комплектующие, подверженные естественному износу в процессе эксплуатации и подлежащие замене во время проведения Регулярного Технического обслуживания (ТО) в Авторизованном Сервисном Центре POLARIS (АСЦ) на платной основе.

К таким компонентам относятся:

- кольцевые уплотнительные прокладки и прочие части заварочного узла,
- шланги и трубки,
- Кольцевые уплотнительные прокладки клапанов
- штуцеры и патрубки водяной и паровой системы, их уплотнительные прокладки,
- Жиклер воздухозаборника системы вспенивания молока
- Капучинатор, трубка подачи кофе и трубка подачи молока
- Уплотнительные прокладки трубок, штуцеров и клапанов.

Гарантийные обязательства Изготовителя на эти компоненты ограничены сроком 12 месяцев или 3000 чашек напитка, в зависимости от того, что наступит раньше.

Скорость и степень износа этих компонентов зависят от условий эксплуатации и ухода за кофемашиной.

Для поддержания кофемашины в исправном состоянии, обеспечивающем ее бесперебойную работу, необходимо проводить регулярное Плановое Техническое Обслуживание (ПТО) в АСЦ Polaris или иной сервисной организации, обладающей достаточной квалификацией для его проведения.



Установленная Изготовителем периодичность ПТО – 3000 приготовленных чашек или 1 раз в год, в зависимости от того, что наступит раньше.

Для Вашей КОФЕМАШИНЫ доступно Бесплатное Плановое ТО-1 в Авторизованном Сервисном Центре*

Действует в течение первых 14-и месяцев с даты покупки или по приготовлении первых 3000 чашек (в зависимости от того, что наступит раньше).

* Доставка кофемашин в АСЦ осуществляется потребителем своими силами и за собственный счет.

Со списком заменяемых во время ПТО компонентов и регламентом проведения работ Вы можете ознакомиться в АСЦ при обращении или по запросу на форму обратной связи на сайте www.polaris.ru



Список АСЦ на сайте www.polaris.ru в разделе «Гарантия и Сервис».

ХРАНЕНИЕ

- Убедитесь в том, что прибор отключен от сети, когда он не используется.
- Слейте воду и произведите чистку прибора, тщательно просушите все съёмные детали. Протрите прибор насухо и следите за тем, чтобы прибор хранился в сухом, прохладном месте.

! **Внимание!** Детали кофемашины недопустимо мыть в посудомоечной машине!

- **Хранение кофемашины в неотапливаемом помещении при отрицательной температуре воздуха запрещено!**
- Электроприборы надо хранить в закрытом сухом и чистом помещении при температуре окружающего воздуха не выше плюс 40°C с относительной влажностью не выше 70% и отсутствии в окружающей среде пыли, кислотных и других паров, отрицательно влияющих на материалы электроприборов.

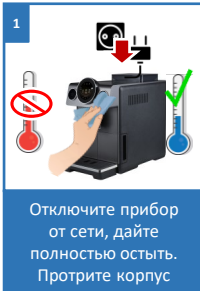

ТРАНСПОРТИРОВКА

Электроприборы транспортируют всеми видами транспорта в соответствии с правилами перевозки грузов, действующими на транспорте конкретного вида. При перевозке прибора используйте оригинальную заводскую упаковку.

Транспортирование приборов должно исключать возможность непосредственного воздействия на них атмосферных осадков и агрессивных сред.

РЕАЛИЗАЦИЯ

Правила реализации не установлены.

ТРЕБОВАНИЯ ПО УТИЛИЗАЦИИ

Примечание: По окончании срока эксплуатации электроприбора не выбрасывайте его вместе с обычными бытовыми отходами, а передайте в официальный пункт сбора на утилизацию. Таким образом, Вы сможете сохранить окружающую среду.

Отходы, образующиеся при утилизации изделий, подлежат обязательному сбору с последующей утилизацией в установленном порядке и в соответствии с действующими требованиями и нормами отраслевой нормативной документации, в том числе в соответствии с СанПиН 2.1.3684-21 "Санитарно-эпидемиологические требования к содержанию территорий городских и сельских поселений, к водным объектам, питьевой воде и питьевому водоснабжению, атмосферному воздуху, почвам, жилым помещениям, эксплуатации производственных, общественных помещений, организации и проведению санитарно-противоэпидемических (профилактических) мероприятий"

СИСТЕМНЫЕ СООБЩЕНИЯ НА ДИСПЛЕЕ

НЕДОСТАТОЧНО ВОДЫ	НЕДОСТАТОЧНО КОФЕЙНЫХ ЗЕРЕН	ПОДДОН ДЛЯ СБОРА КАПЕЛЬ НЕ УСТАНОВЛЕН	КОНТЕЙНЕР ДЛЯ ОТХОДОВ ПОЛОН
При появлении этого сообщения добавьте чистой воды в резервуар для воды	Добавьте зерен в бункер для зерна	Проверьте правильно ли установлен поддон для сбора капель	Очистите контейнер для отходов



Внимание!



Если с помощью описанных выше шагов Вы не смогли устранить проблему своими силами, то рекомендуем обратиться в ближайший Авторизованный сервисный центра POLARIS в Вашем регионе.

ПОИСК И УСТРАНЕНИЕ НЕИСПРАВНОСТЕЙ

Проблема	Причина	Способ устранения
Кофемашина не включается	Отсутствие электропитания	Присоедините кабель питания к машине и включите вилку кабеля в розетку с напряжением 230 В ±5 % переменного тока с заземлением.
Кофе течет слишком медленно прерывистыми тонкими струйками.	Помол слишком мелкий.	Установите степень помола крупнее при помощи регулятора.
Приготовление может останавливаться, смолотый кофе сбрасывается.	<ol style="list-style-type: none"> 1. Слишком крупный помол 2. Низкое напряжение в сети 	<ol style="list-style-type: none"> 1. Уменьшите степень помола 2. Подключите прибор к заземленной розетке переменного тока, с напряжением 230 В ±5 %
Напиток не готовится. Приготовление останавливается, смолотый кофе сбрасывается в контейнер. Присутствуют посторонние звуки	<ol style="list-style-type: none"> 1. Помол слишком крупный одновременно с выбранными 4 или 5 степенями крепости напитка 2. Низкое напряжение в сети 	<ol style="list-style-type: none"> 1. Установите степень помола мельче при помощи регулятора. Выберите меньшую степень крепости напитка 2. Подключите прибор к заземленной розетке переменного тока, с напряжением 230 В ±5 %
Подача вспененного молока нестабильна или отсутствует	Молоко слишком теплое	Используйте охлажденное молоко с соответствующей жирностью и содержанием белка (см. рекомендации)
	Засор системы частицами засохшего молока	<ol style="list-style-type: none"> 1. Произведите механическую чистку капучинатора, трубки забора молока и трубки контейнера для молока (см. советующий раздел) 2. Проверьте на капучинаторе положение регулятора температуры пара (см. советующий раздел) 3. Выполните «Очистку молочной системы» (см. советующий раздел) 4. Выполните декальцинацию (см. советующий раздел)
	Накипь в термоблоке или накипь в гидросистеме	Обратитесь в Авторизованный Сервисный Центр.

Проблема	Причина	Способ устранения
Температура напитка слишком низкая	В термоблоках образовался излишек накипи	Проведите декальцинацию, возможно и неоднократно.
	Слишком низкое напряжение в сети электропитания	Устраните причину отклонений в сети.
Вода в контейнере для отходов кофе	Выбрана слишком малая степень крепости напитка при очень мелком помоле	Увеличьте степень крепости напитка и/или настройте более крупную степень помола
	Износ кольцевых прокладок заварочного узла	Обратитесь в Авторизованный Сервисный Центр для проведения регулярного технического обслуживания (на платной основе)
Посторонние звуки из отсека заварочного узла	Заварочный узел загрязнен	Произведите очистку заварочного узла
Дисплей не реагирует на нажатия	Системный сбой	Перезагрузите кофемашину выключением из сети и повторным ее включением
На дисплее появилось уведомление об избыточном давлении	При выборе Сильной и Экстра Сильной экстракции подача воды в заварное устройство выполняется в пульсирующем режиме, чтобы снизить скорость прохождения воды через молотый кофе, а сам кофе дольше экстрактировал. Давление помпы при этом также переменное, пульсирующее. При слишком мелком помоле в пульсирующем режиме вода не может полностью пройти через молотый кофе, поэтому возникает такое же уведомление об избыточном давлении.	Следует действовать по инструкции на дисплее. Следующий напиток такой же крепости приготовить со степенью помола 5-7.



Во избежание риска пожара, поражения электрическим током, получения травмы при использовании вашего прибора, а также его поломки, строго соблюдайте основные меры предосторожности при работе с данным прибором, а также общие указания по безопасности при работе с электроприборами.



Внимание! Если с помощью описанных выше шагов Вы не можете устранить проблему своими силами, обратитесь, пожалуйста, в Авторизованный сервисный центр POLARIS.

ТЕХНИЧЕСКИЕ ХАРАКТЕРИСТИКИ

РАСМ 2068АС – кофемашина бытовая электрическая торговой марки POLARIS

Мощность: 1450 Вт

Напряжение: 220-240 В

Частота: ~50 Гц

Ёмкость резервуара для воды – 1,5 л

Класс защиты: I

Примечание: Вследствие постоянного процесса внесения изменений и улучшений, между инструкцией и изделием могут наблюдаться некоторые различия. Производитель надеется, что пользователь обратит на это внимание.

ИНФОРМАЦИЯ О СЕРТИФИКАЦИИ

Продукция прошла процедуру подтверждения соответствия требованиям ТР ТС 004/2011 «О безопасности низковольтного оборудования», ТР ТС 020/2011 «Электромагнитная совместимость технических средств», ТР ЕАЭС 037/2016 «Об ограничении применения опасных веществ в изделиях электротехники и радиоэлектроники» и маркируется единым знаком обращения продукции на рынке государств-членов Таможенного Союза.

Информацию о номере сертификата/декларации соответствия и сроке его действия Вы можете

получить в месте приобретения изделия POLARIS или у Уполномоченного представителя Изготовителя



Срок службы изделия: 5 лет.

Гарантийный срок: 36 месяцев со дня покупки.

При невозможности определения даты покупки и отсутствии у потребителя подтверждающих ее документов срок гарантии исчисляется с даты производства изделия.

Дата изготовления указана на изделии на идентификационной табличке.

Регулярное обязательное Плановое Техническое Обслуживание:

В состав изделия входят комплектующие, подверженные естественному износу и/или имеющие ограниченный срок службы и подлежащие плановой возмездной замене по мере выработки их ресурса. На эти комплектующие Изготовитель устанавливает ограниченную гарантию.

В данном товаре таковыми являются:

- Уплотнительные прокладки группы выдачи напитка, трубо- и паропроводов – 12 месяцев.
- Уплотнительные прокладки заварного механизма, клапанов, штуцеров и бойлеров – 12 месяцев.
- Жернова кофемолки – 24 месяца.

- Капучинатор автоматический (при условии соблюдения правил эксплуатации) – 24 месяца.
- Заварной механизм в сборе и его механические части- 24 месяца.

ВНИМАНИЕ!!! Засор Заварного Механизма остатками кофейного жмыха, засор Системы Вспенивания остатками молока, а также засор накипью Системы подачи и нагрева воды и пара являются следствием несоблюдения правил регулярных Очистки, Обслуживания и Ухода за изделием, не являются производственным недостатками и не подпадают под действие Гарантийных Обязательств Изготовителя.

Для обеспечения длительной бесперебойной работы изделия и соблюдения условий гарантийных обязательств Изготовителя необходимо проведение обязательного Планового Технического Обслуживания изделия в Авторизованном Сервисном Центре Polaris на возмездной основе.

Интервал проведения Планового ТО составляет 3000 приготовленных чашек напитка или 12 месяцев эксплуатации, в зависимости от того что наступит раньше.

Для Вашей КОФЕМАШИНЫ доступно Бесплатное Плановое ТО-1 в Авторизованном Сервисном Центре*

Действует в течение первых 14-и месяцев с даты покупки или по приготовлении первых 3000 чашек (в зависимости от того, что наступит раньше).

* Доставка кофемашины в АСЦ осуществляется потребителем своими силами и за собственный счет.

Регламент платного Планового Технического Обслуживания включает следующие процедуры:

- Проверка состояния Заварного Механизма с его очисткой и регулировкой, заменой износившихся уплотнителей и штуцеров;
- Комплексная очистка Системы Вспенивания Молока с проверкой/заменой износившихся элементов
- Декальцинация и проверка герметичности Системы подачи и нагрева воды и пара, проверка состояния клапанов, проверка/замена уплотнителей
- Проверка работы кофемолки, определение степени износа жерновов, регулировка помола.
- Прочие работы по проверке состояния комплектующих, подверженных естественному износу, их замена по степени износа
- Безвозмездное устранение возможных производственных недостатков изделия в случае их обнаружения при проведении Планового Технического Обслуживания.

Отказ потребителя в проведении Планового Технического Обслуживания или несоблюдение периода его проведения влечет за собой ограничения действия определенных пунктов Гарантийных Обязательств Изготовителя.

Изготовитель: НИНБО ХЭНСФОРТ ОВЕРСИЗ ЭЙША ЛИМИТЕД

Адрес: № 158 Доншан Лю, Хушан Чжидо, Цыси, Провинция Чжэцзян, КНР

Manufacturer: NINGBO HANSFORT OVERSEAS ASIA LIMITED

No. 158 Dongshan Lu, Hushan Jiedao, Cixi City, Zhejiang Province, PRC

Импортер и Уполномоченный представитель изготовителя в РФ и государствах-членах

Таможенного Союза: ООО "ЭйДжиАй Электроникс", Россия, 115419, г. Москва, улица Орджоникидзе, д. 11, строение 3, этаж 4 помещение I комната 13, Тел. +7 (495) 419-11-78
Телефон единой справочной службы 8-800-700-11-78

На заводе: NINGBO HAWK ELECTRICAL APPLIANCE CO., LTD - НИНБО ХОУК ЭЛЕКТРИКАЛ АППЛАЙНСЕ КО., ЛТД

Ruifeng Road, East Development Zone, Yuelin Street, Fenghua, Zhejiang, China

ЖУЙФЭН РОУД, ИСТ ДЕВЕЛПМЕНТ ЗОНЕ, ЮЭЛИНЬ СТРИТ, ФЭНХУА, ЧЖЭЦЗЯН, Китай

ГАРАНТИЙНЫЕ ОБЯЗАТЕЛЬСТВА

Изделие: Кофемашина бытовая электрическая торговой марки POLARIS

Модель: PACM 2068AC

Настоящая гарантия действует в течение 36 месяцев с подтвержденной даты приобретения изделия и подразумевает гарантийное обслуживание изделия в соответствии с соответствующими Законами государств-членов Таможенного Союза «О защите прав потребителей».

1. Гарантийные обязательства изготовителя распространяются на все модели, выпускаемые под торговой маркой «POLARIS» и приобретенные у уполномоченных изготовителем продавцов, в странах, где предоставляется гарантийное обслуживание (независимо от места покупки).
2. Прибор должен использоваться в строгом соответствии с руководством по эксплуатации и соблюдением правил и требований по безопасности.
3. В составе Прибора используются комплектующие, подверженные естественному износу, имеющие ограниченный ресурс и подлежащие замене в рамках регулярного Технического обслуживания прибора. Техническое обслуживание осуществляется в Авторизованном Сервисном Центре Изготовителя на платной для потребителя основе (см. раздел «Регулярное техническое обслуживание»).
4. Настоящая гарантия не распространяется на недостатки, возникшие после передачи товара потребителю вследствие:
 - Химического, механического или иного воздействия, попадания посторонних предметов, жидкостей, насекомых и продуктов их жизнедеятельности внутрь изделия;
 - Неправильной эксплуатации, заключающейся в использовании изделия не по его прямому назначению, а также установки и эксплуатации изделия с нарушением требований Руководства по эксплуатации и правил техники безопасности;
 - Отложения известкового осадка, водного камня и накипи из-за использования воды с высоким содержанием минеральных веществ.
 - Невыполнение потребителем требований Изготовителя по регулярной очистке компонентов и систем изделия.
 - Использования изделия в целях, для которых оно не предназначено;
 - Нормальной эксплуатации, а также естественного износа, не влияющие на функциональные свойства: механические повреждения внешней или внутренней поверхности (вмятины, царапины, потертости), естественные изменения цвета металла, в т.ч. появление радужных и темных пятен, а также - коррозии на металле в местах повреждения покрытия и непокрытых участках металла;
 - Износа деталей отделки, насадок и аксессуаров, ламп, батарей, защитных экранов, фильтров, накопителей мусора, уплотнительных элементов, ремней, щеток и иных деталей с ограниченным сроком использования и подверженных естественному износу в процессе эксплуатации;
 - Ремонта изделия, произведенного лицами или организациями, не являющимися Авторизованными сервисными центрами*;
 - Повреждений изделия при транспортировке, некорректного его использования, а также в связи с непредусмотренными конструкцией изделия модификациями или самостоятельным ремонтом.

5. Изготовитель не несет гарантийные обязательства, если на изделии отсутствует паспортная идентификационная табличка, либо данные в ней стерты или исправлены.
6. Настоящая гарантия действительна только для изделий, используемых для личных бытовых нужд, и не распространяется на изделия, которые используются для коммерческих, промышленных или профессиональных целей.

Внимание!! Изготовитель не несет ответственности за возможный вред, прямо или косвенно причиненный изделием POLARIS людям, домашним животным, окружающей среде, или ущерб имуществу в случае, если это произошло в результате несоблюдения правил или условий эксплуатации и установки изделия, умышленных или неосторожных действий потребителя или третьих лиц.

По всем вопросам, связанным с техническим обслуживанием, проверкой качества, гарантийным и постгарантийным ремонтом изделий POLARIS обращайтесь в ближайший Авторизованный сервисный центр POLARIS или к продавцу – уполномоченному дилеру POLARIS

Гарантийный ремонт изделий POLARIS осуществляют только Авторизованные сервисные центры POLARIS.

*Адреса Авторизованных сервисных центров на сайте Компании: www.polaris.ru

Для подтверждения даты приобретения изделия при гарантийном ремонте или предъявления иных предусмотренных законом требований просим Вас сохранять документы о покупке.

Таковыми документами могут являться заполненный гарантийный талон POLARIS, кассовый или электронный чек или квитанция Продавца, иные документы, подтверждающие название и модель Прибора, дату и место покупки.

При не предоставлении документа, подтверждающего дату приобретения изделия, срок гарантии исчисляется с даты изготовления изделия.

Дата изготовления указана на паспортной идентификационной табличке, находящейся на задней стенке или нижней части изделия.



Құрметті сатып алушы!

POLARIS сауда маркасымен шығарылатын өнімдерді таңдағаныңыз үшін алғыс айтамыз.

Біздің өнімдер жоғары сапа, функционалдылық және дизайн талаптарына сәйкес әзірленген. Біздің компаниядан жаңа өнімді сатып алуғаныңызға ризашылық білдіретініізге сенімдіміз.

Аспапты пайдалануды бастар алдында, Сіздің қауіпсіздігіңізге қатысты маңызды ақпараттан тұратын осы нұсқаулықты, сондай-ақ аспапты дұрыс пайдалану және оны күтім жасау жөніндегі ұсыныстарды мұқият және толық оқып шығыңыз.

Нұсқаулықты кепілдік талонымен, кассалық чекпен, мүмкіндігінше, картон қораппен және қаптама материалмен бірге сақтап қойыңыз.



МАЗМҰНЫ

Жалпы ақпарат	49
Қауіпсіздік бойынша жалпы нұсқаулар	49
Аспап қауіпсіздігі бойынша арнайы нұсқаулар	51
Пайдалану саласы	52
Жиынтықтама	52
Аспаптың сипаты	53
Жұмысқа дайындау және пайдалану	54
Суды жұмсарту сүзгісі	57
Сусындар дайындаудың басталуы	58
Ыстық сусындар	58
Салқын сусындар	65
Балалардан бұғаттау	67
Ұнтақтау дәрежесін реттеу	68
«Баптаулар» мәзірі	69
Тазалау және күтім	76
Тұрақты техникалық қызмет көрсету	83
Сақтау/Тасымалдау/Өткізу/Кәдеге жарату	84
Дисплейдегі жүйелік хабарламалар	85
Ақаулықтарды іздеу және жою	86
Техникалық сипаттамалары	88
Сертификаттау туралы ақпарат	88
Кепілдік міндеттемелері	90

ЖАЛПЫ АҚПАРАТ

Осы пайдалану жөніндегі нұсқаулық **POLARIS PACM 2068AC** үлгісіндегі кофе машинасының (бұдан әрі мәтінде – кофе машинасы, құрылғы) техникалық деректерімен, құрылымымен, пайдалану және сақтау ережелерімен танысуға арналған.

ҚАУІПСІЗДІК БОЙЫНША ЖАЛПЫ НҰСҚАУЛАР

- Аспапты пайдалану «Тұтынушылардың электр қондырғыларын техникалық пайдалану ережелеріне» сәйкес жүргізілуі тиіс.
- Аспап тек тұрмыста пайдалануға арналған. Аспапты коммерциялық мақсатта ұзақ уақыт пайдалану оның шамадан тыс жүктелуіне әкелуі мүмкін, бұл оның зақымдалуына немесе адамдардың денсаулығына зиян тигізуі мүмкін.
- Аспап пайдалану жөніндегі нұсқаулыққа сәйкес тек мақсатына сай пайдаланылуы тиіс.
- Аспапты іске қосудан бұрын, осы нұсқаулықты мұқият оқып шығыңыз.
- Аспапты қосудан бұрын оны тексеріңіз. Егер аспап пен желілік баусым зақымдалса, ешқандай жағдайда аспапты розеткаға қоспаңыз.
- Аспап құлағаннан кейін, көзге көрінетін зақымдану белгілері болса, оны пайдалануға болмайды. Аспапты қолданар алдында оны білікті маман тексеруі тиіс.
- Аспаптың жұмысқа қабілеттілігіне сенбесеңіз, оны пайдаланбаңыз.
- Жұмыс істеп тұрған аспапты қараусыз қалдырмаңыз! Егер сіз аспапты басқа қолданбайтын болсаңыз, оны әрқашан желіден ажыратып отырыңыз.
- Бұл аспап физикалық, жүйке немесе психикалық ауытқулары бар адамдарға (балаларды қоса алғанда) немесе тәжірибе мен білімнің жетіспеушілігіне, мұндай адамдарға олардың қауіпсіздігіне жауапты адамның осы аспапты пайдалануына қатысты қадағалау жүзеге асырылатын немесе оларға нұсқау берілетін жағдайларды қоспағанда, пайдалануға арналмаған. Балаларды аспаппен ойнауға жол бермеу мақсатында, қадағалауды жүзеге асыру қажет.
- Кофе машинасы өшірілген кезде:
 - «Өшіру» экран пернесі;
 - Уақыт бойынша «Автоөшіру» функциясын іске қосу;
 - Кофе машинасының 30 минут бос тұрғаннан кейін "ЕСОрежим2" белсендірілген режиміне кіруі
- Кофе машинасы электр энергиясын аз тұтынғанда дайындық режиміне ауысады. Кофе машинасының дисплейі толығымен өшеді.
- Аспап пен желілік сым жоғары температураға, тікелей күн сәулесіне және ылғалға ұшырамайтындай етіп сақталуы керек.
- Кофе машинаны толықтай токтан ажырату үшін жоғарыда сипатталған дайындық режимінде тұрған кезде, оның артқы қабырғасындағы «ҚОСУ/ӨШІРУ» механикалық тумблерін "ӨШІРУ" күйіне ауыстырыңыз. Егер электрмен жабдықтау желісінің параметрлері белгіленген ГОСТ-тан ауытқыса (тоқ пен кернеудің уақытша секірісі, фазалардың шөгуге және т.б.), өндіруші сізге кофе машинасын электрмен жабдықтаудан аспаптың артқы қабырғасындағы механикалық тумблермен өшіруді ұсынады.



Назар аударыңыз!



Аспапты ванналардың, раковиналардың немесе сумен толтырылған басқа ыдыстардың жанында пайдаланбаңыз. Егер аспап суға түсіп кетсе, оны дереу розеткадан ажыратыңыз. Бұл ретте ешқашан қолыңызды суға салмаңыз. Аспапты қайта қолданар алдында, оны білікті маман тексеруі керек.

- Ешбір жағдайда аспапты суға немесе басқа сұйықтықтарға батырмаңыз. Аспапты дымқыл қолмен ұстамаңыз. Аспап суланғанда, оны дереу желіден ажыратыңыз.
- Аспапты тек айнымалы ток көзіне қосыңыз (~). Аспапты қосар алдында, оның желіде қолданылатын кернеуге есептелгеніне көз жеткізіңіз.
- Аспапты тек жерге тұйықталған желіге қосуға болады. Сіздің қауіпсіздігіңізді қамтамасыз ету үшін, жерге тұйықтау белгіленген электр техникалық нормаларға сәйкес келуі тиіс. Бейстандартты қорек көздерін немесе іске қосу құрылғыларын пайдаланбаңыз.
- **Кез келген қателесіп қосу Сізді кепілді қызмет көрсету құқығынан айырады.**
- Аспапты үй-жайдан тыс жерде пайдаланбаңыз. Аспапты үшкір бұрыштарға тигізбеңіз. Пайдалану аяқталғаннан кейін, аспапты тазалау немесе сындыру кезінде оны әрқашан желіден ажыратыңыз.
- Аспапты желілік сымнан ұстап, тасымалдауға болмайды. Сонымен қатар аспапты желіден ажыратқанда оның штепсельдік айырынан ұстаңыз.
- Жинақтың құрамына кірмейтін қосымша аксессуарларды пайдалану сізді кепілді қызмет көрсету құқығыңыздан айырады.
- Қолданғаннан кейін электр сымын ешқашан аспаптың айналасына орамаңыз, себебі бұл уақыт өте келе сымның сынудына әкелуі мүмкін. Сақтау кезінде сымды әрдайым тегіс етіп түзетіңіз.
- Сымды ауыстыруды тек білікті мамандар - сервистік орталықтың қызметкерлері жүзеге асыра алады. Біліктісіз жөндеу пайдаланушыға тікелей қауіп төндіреді.
- Аспапты өз бетінше жөндемеңіз. Жөндеуді тек сервистік орталықтың білікті мамандары жүргізуі керек.
- Аспапты жөндеу үшін тек түпнұсқа қосалқы бөлшектер пайдаланылуы мүмкін.



НАЗАР АУДАРЫҢЫЗ! Кез келген сипаттағы ақаулықтар пайда болғанда POLARIS Авторландырылған сервистік орталығына хабарласыңыз



Назар аударыңыз! Пайдалану мерзімі аяқталғаннан кейін аспапты тұрмыстық қалдықтармен бірге тастамаңыз. Оны ары қарай кәдеге жарату үшін мамандандырылған пунктке өткізіңіз. Сіз осылай қоршаған ортаны қорғауға көмектесе аласыз.

АСПАП ҚАУІПСІЗДІГІ БОЙЫНША АРНАЙЫ НҰСҚАУЛАР



ПАЙДАЛАНЫЛАТЫН СУҒА ҚОЙЫЛАТЫН ТАЛАПТАР

Бұл аспапта минералды заттары төмендетілген (жұмсартылған, тазартылған) ТЕК ТАЗА АУЫЗ СУЫН ғана пайдалану керек. Кері осмос жүйесімен минералданусыз тазартылған суды қолдануға рұқсат етіледі. Сусынның қанағаттанарлықсыз дәмдік сипаттамаларын болдырмау үшін Дайындаушы дистилденген суды пайдалануды ұсынбайды.



НАЗАР АУДАРЫҢЫЗ! Резервуарды толтыру үшін тек таза, суық ауыз суды пайдаланыңыз. Ешқашан да суға арналған сыйымдылықты басқа сұйықтықтармен толтырмаңыз, резервуарға кофені салмаңыз.

Электр қуат желісінің параметрлері стандартты мәндерден (230 В ~ 50 Гц) 10%-дан артық ауытқығанда бұқтыру құрылғысы жетегінің қате жұмыс істеуі және/немесе оның істен шығуы орын алуы мүмкін.

- Жаншылған кофеден сусынды дайындау үшін тұрқада бұқтыруға арналған «extra fine» ұсақтап жаншылған кофені пайдалануға болмайды. Бұл аспаптың істен шығуына әкелуі мүмкін. Тазалау және істен шыққан бөлшектерді ауыстыру аспапқа кепілді қызмет көрсетуге кірмейді.
- Суға арналған резервуарды **max** белгісіне жоғары толтырмаңыз және су деңгейі **min** белгісінен төмен түспеуін қадағалаңыз.
- Кофе машинасы жұмыс істеп тұрған кезде резервуарды шығармаңыз.
- Жұмыс кезінде, кофе машинасын ешқашан назарсыз тыс қалдырмаңыз.
- Аспапты үстелдің жиегінен/жұмысшы беттен мүмкіндігінше алыстау жерге тегіс тұрақты бетке қойыңыз.
- **0 °С-ден төмен қоршаған орта температурасында аспапты қалдырмаңыз.**
- **Тұтас кофе дәндерінің таблеткалы тазартқыш заттар құйғышына түспеуін қадағалаңыз. Бұл пісіру механизмінің істен шығуына әкеп соғады**
- **Ұнтақтағыштың бітелуіне жол бермеу үшін жасыл, қуырылмаған дәндер мен эфир майларымен хош иістендірілген кофе қоспаларын қолданбаңыз.**



ПАЙДАЛАНУ САЛАСЫ

Аспап осы нұсқаулыққа сәйкес тұрмыстық бөлменің температурасы мен ылғалдылығында тұрмыстық және ұқсас қолдануға арналған:

- пайдаланушылардың тұрмыста жеке пайдалануы үшін.
- дүкендердің, кеңселердің, фермерлік шаруашылықтар мен басқа да бөлімшелердің қуат көзі пункттерінде;
- қонақ үй, отель және басқа да тұруға арналған орындардың тұтынушыларына;
- түнеуге және таңғы асқа арналған орындарда.

Аспап өнеркәсіптік және коммерциялық пайдалануға, сондай-ақ азық-түлік емес өнімдерді өңдеуге арналмаған.

Өндіруші осы нұсқаулықта дұрыс емес немесе көзделмеген пайдалану нәтижесінде туындаған залал үшін жауап бермейді.

! Кофе машинасы тәулігіне 20 шыныаяқ кофе қайнатуға арналған - шағын кеңселер немесе белсенді үйде пайдалану үшін өте ыңғайлы

ЖИЙНТЫҚТАМА

- | | |
|----------------------------------|---------|
| 1. Құрастырылған кофе машинасы | 1 дана. |
| 2. Пайдалану жөніндегі нұсқаулық | 1 дана. |
| 3. Кепілдік талоны | 1 дана. |
| 4. Сүтке арналған контейнер | 1 дана. |
| 5. Қаптама (қорап және пакет) | 1 дана. |
| 6. Кофеге арналған трафареттер | 3 дана. |
| 7. Индикаторлық жолақша | 1 дана. |
| 8. Суды жұмсарту сүзгісі | 1 дана. |
| 9. Термосаптыаяқ | 1 дана. |



АСПАПТЫҢ СИПАТЫ

POLARIS PACM 2068AC кофе машинасы қуырылған кофе дәндерінен ыстық және суық кофе және кофе-сүт сусындарын дайындауға арналған.



*Амалы-салмалы капучинатор. Сусын беру блогының қақпағын өзіңізге қарай тартыңыз, содан кейін бұраңыз және капучинаторды төмен түсіріңіз.

ЖҰМЫСҚА ДАЙЫНДАУ ЖӘНЕ ПАЙДАЛАНУ

- Кофе машинасының корпусынан қаптау материалы мен жарнамалық жапсырмаларды алып тастаңыз және аспап корпусын ылғал матамен сүртіп алыңыз.
- Кофе машинасын тегіс бетке жайғастырыңыз.
- Сусындарды беру блогын соңына дейін жоғары көтеріңіз.
- Суға арналған резервуарды корпусстың оң жақ бүйірінен ойығынан өзіне қарай тартып, резервуарды таза сүзілген сумен толтырыңыз (су деңгейі "MAX" белгісінен аспауы тиіс) және кофе машинасының корпусына орнатыңыз.



НАЗАР АУДАРЫҢЫЗ! Резервуарды алып тастаған және орнатқан кезде сусын беру блогы толығымен жоғары көтерілуі керек!

- Электр қуаты кабелінің айырын розеткаға салыңыз, «I/O» пернесін кофе машинасының артқы панеліндегі "I" жағдайына ауыстырыңыз.
- Бірінші рет қосқан кезде кофе машинасы интерфейс тілін таңдауды ұсынады, ол үшін дисплейдегі қажетті тілді басыңыз (бейтаныс тілді таңдау ұсынылмайды).
- Қосылғаннан кейін жүйе кезекпен сумен толтыруды, механизмдерді тексеруді, машинаны автоматты түрде жылытуды және барлық жүйелерді автоматты түрде өзін-өзі тазалауды іске қосыңыз. Кофе машинасы өзін-өзі тазалауға пайдаланған су (шамамен 100 мл) сусын берілетін блоктан тамшыларды жинауға арналған түпқоймаға түседі.
- Пайдаланылған су өзін-өзі тазалаудан кейін кәрізге ағызылуға жатады.



1
Корпусты ылғал матамен сүртіп алыңыз

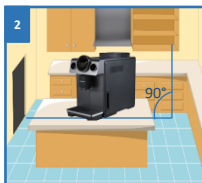

2
Кофе машинасын тегіс бетке жайғастырыңыз



3
Сусын беру блогын жоғары көтеріңіз



4
Суға арналған резервуарды жылжытыңыз

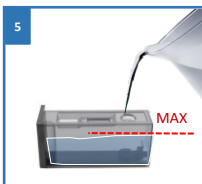

5
Резервуарды MAX белгісінен жоғары емес сумен толтырыңыз



6
Су резервуарын құрылғы корпусына қайта орнатыңыз



7
Айырды розеткаға салыңыз, ҚОСУ/ӨШІРУ пернесін «I» күйіне қойыңыз



Интерфейс тілін таңдаңыз

Бұл үшін тормен және қоқысқа арналған контейнермен торы бар тамшы жинауға арналған түпқойманы сырғытыңыз. Контейнерді, паллет қақпағын және торлы жақтауды алыңыз. Сұйықтықты түпқоймадан және қоқысқа арналған контейнерден төгіп тастаңыз. Барлығын кері ретпен жинап, орнына қойыңыз.

- Негізгі дисплей, пайдаланушы мәзірі, сондай-ақ «ҚОСУ/ӨШІРУ» және «Балалардан бұғаттау» түймелері бар 2 қосалқы дисплей белсенді болғаннан кейін - Сіз сусындарды дайындауға кірісе аласыз.
- Дәндерге арналған шанаққа дәндерді жеткілікті мөлшерде салыңыз.
- Кофе машинасы жұмысқа дайын және күту режимінде тұр.
- Кофе машинасын өшіру үшін басқару панелінің сол жағындағы «ҚОСУ/ӨШІРУ» сенсорлық түймесін басып тұрыңыз. Растау үшін негізгі дисплейдегі «ОК» түймесін басыңыз, әйтпесе жүйе 5 секундтан кейін автоматты түрде өшеді. Осыдан кейін құрылғы өшіріледі, «ҚОСУ/ӨШІРУ» түймесі жарықтандырылған күйінде қалады.
- Аспапты қосу үшін аспаптың сол жақ панеліндегі «ҚОСУ/ӨШІРУ» түймесін қайта басып, бірнеше секунд ұстап тұрыңыз. Құрылғы іске қосылғаннан кейін барлық жүйелерді автоматты түрде жуу басталады. Су бағында судың жеткілікті мөлшерде болуын қадағалаңыз.



8
Өзін-өзі тазалағаннан кейін су тамшы жинауға арналған түпқоймаға келіп түседі

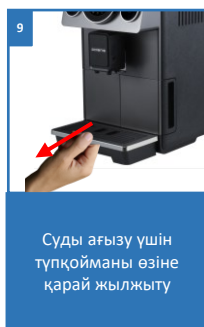

9
Суды ағызу үшін түпқойманы өзіне қарай жылжыту

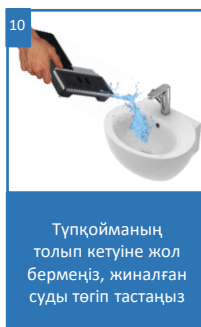

10
Түпқойманың толып кетуіне жол бермеңіз, жиналған суды төгіп тастаңыз



11
Тамшы жинауға арналған түпқойманы құрылғыға қайта орнатыңыз



12
Дисплей белсенді – сусындарды дайындауға кірісуге болады

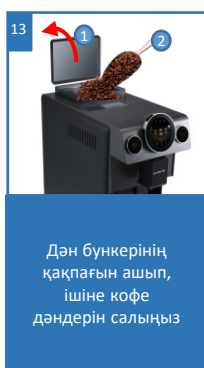

13
Дән бункерінің қақпағын ашып, ішіне кофе дәндерін салыңыз

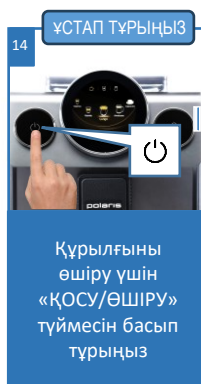

ҰСТАП ТҰРЫҢЫЗ

14
Құрылғыны өшіру үшін «ҚОСУ/ӨШІРУ» түймесін басып тұрыңыз

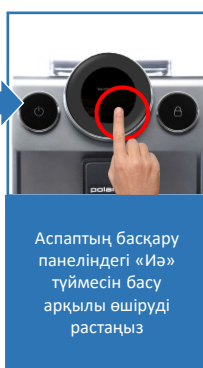

Аспаптың басқару панеліндегі «Иә» түймесін басып арқылы өшіруді растаңыз



ЕСКЕРТПЕ: аспаптың зақымдануын болдырмау үшін, өндіруші аспаптың артқы панеліндегі «I/O» ауыстырып-қосқышы арқылы қуатты өшіруді емес, тек сол жақ басқару панеліндегі «ҚОСУ/ӨШІРУ» түймесі арқылы өшіруді ұсынады.

СҮТКЕ АРНАЛҒАН КОНТЕЙНЕР

СҮТКЕ АРНАЛҒАН КОНТЕЙНЕРДІҢ КОМПОНЕНТТЕРІН ЖИНАУ

Аспапты бірінші рет ашқан кезде сүтке арналған силиконды түтікшедегі ауыстырып-қосқыш екі ұшына орнатылған. Дұрыс құрастыру үшін төмендегі ұсынысты орындаңыз:

1. Сүт түтігін (сүт адаптерін қоса) суырып алыңыз.
2. Сүтке арналған контейнерді сүтке арналған контейнер қақпағының ішіндегі жұмсақ тығынға соңына дейін салыңыз.
3. Силикон түтіктің бір ұшын сүтке арналған контейнер қақпағының сыртындағы жұмсақ тығынға салыңыз, содан кейін сүтке арналған контейнер қақпағын қойыңыз.
4. Сүтке арналған контейнердегі бос сүт түтігінің бір ұшын капучинатордың тесігіне салыңыз.

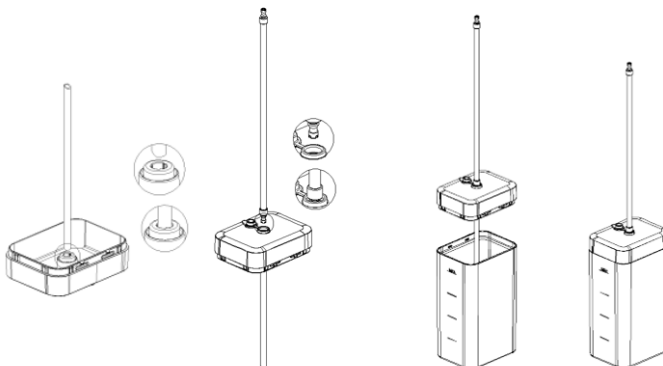
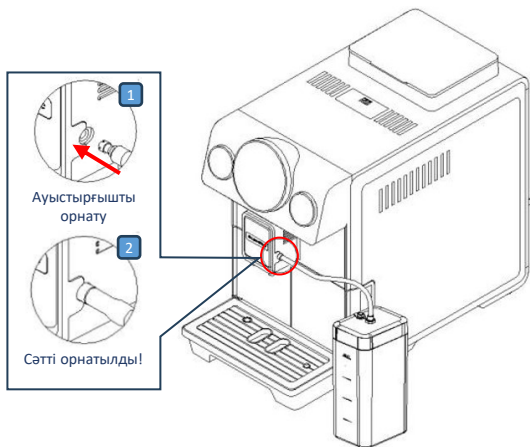

СҮТКЕ АРНАЛҒАН КОНТЕЙНЕРДІ
ҚҰРАСТЫРУ

СУДЫ ЖҰМСАРТУ СУЗГІСІ

СУЗГІНІ ПАЙДАЛАНУ ЖӨНІНДЕГІ НҰСҚАУЛЫҚ



1. Пайдалану туралы жалпы ақпарат

Сүзгінің өнімділігін сүзгінің төменгі жағындағы сақиналы реттегіш арқылы судың кермектігіне қарай реттеуге болады. Бұл кофенің хош иісі мен кремі оңтайландырылғанына кепілдік береді.

2. Сүзгіні пайдалану және ауыстыру

2.1. Сақиналы сүзгі реттегішін орнату

Сүзгінің төменгі жағындағы сақиналы реттегіш кестеге сәйкес кофе машинасы орнатылған жердегі су жағдайларына тамаша сәйкес келу үшін өнімділікті реттейді:

ДЕҢГЕЙ	КЕРМЕКТІК	ТҮС ДИАПАЗОНЫ
A	Кермек емес су (8.5 dH дейін)	Қызыл-сары
B	Кермектігі орташа су (8.5 – 13.5 dH)	Сары - сары-жасыл
C	Кермек су (13.5 dH бастап)	Күңгірт-жасыл

 **ЕСКЕРТПЕ:** Судың қаттылығын тест-жолақтың көмегімен анықтауға болады (осы Нұсқаулықтың «Судың кермектігін өлшеу» бөлімін қараңыз).

- Тест-жолақты бір стакан ағын суға бірнеше секунд бойы батырыңыз.
- 1 минуттан кейін реакциялық өрістің түсін түстік диапазонмен салыстырып, жоғарыдағы кесте бойынша реттегіштің бапталуын анықтаңыз.
- Сүзгіні келесі рет ауыстырған кезде бірдей баптауларды орнату үшін, реттегіш сақинасының дұрыс баптауларын жазып алыңыз.

2.2. Су сүзгісін орнату

- 1) Сүзгінің төменгі жағындағы басқару сақинасын солға немесе оңға бұрып, көрсеткіні қажетті деңгейге қойыңыз. (2.1 бөлімді қараңыз).
- 2) Суық су астындағы су сүзгісінің картриджін басып, оны барлық ауа көпіршіктері шыққанша алға-артқа жылжытыңыз.
- 3) Су резервуарын кофе машинасынан алып, су сүзгісін су резервуарындағы картридж ұясына тігінен салыңыз. Сүзгіні орнатқан кезде, оның ерекше өзіне тән дыбыспен бекітілгеніне көз жеткізіңіз. Ескертпе: тек толық бекітілген сүзгі оңтайлы өнімділікті қамтамасыз етеді.
- 4) Су резервуарын суық ауыз сумен толтырып, оны кофе машинасына орнатыңыз.
- 5) Кофе машинасында 1 порция кофе сусынын дайындап, оны құйыңыз.
- 6) Егер кофе машинасында сүзгіні ауыстырудың электрондық индикаторы болмаса, сүзгіні орнату күнінен бастап 6 айдан кешіктірмей өзгерту керек, пайдалануға берілген күніне назар аударыңыз (сүзгіні ауыстырған кезде: ауыстыру күні)
- 7) Егер кофе машинасы электронды индикатормен жабдықталған болса, онда төмендегі кестеге сәйкес кофеқайнатқышта индикаторды орнату қажет:

Сыйымдылық кестесі

Деңгей	Сыйымдылық, литрлер	35 мл-де кесе саны	150 мл-де кесе саны
A	220	6300	1470
B	150	4300	1000
C	80	2300	540

СУСЫНДАР ДАЙЫНДАУДЫҢ БАСТАЛУЫ

Сусынның әртүрлі түрлерін дайындау үшін кофе машинасының дисплейіндегі тиісті белгішелерге басыңыз.

Сусын беру блогы толық көтерілген кезде, қолданылатын кесенің максималды биіктігі 13 см құрайды.

ЫСТЫҚ СУСЫНДАР Қара кофе дайындау

Қара кофе негізінде келесі сусындар дайындалады: эспрессо, ристретто, лунго, американо, қос лунго, қос эспрессо.

Дайындау үшін:

- Қажетті өлшемдегі кесені сусын беру блогының астына қойыңыз.
- Блоктың биіктігін реттеңіз.
- Бүкіл сусындар мәзірін көру үшін шеңбер бойымен оңға немесе солға қарай сырғытыңыз.
- Қалаған сусынды таңдап, кофе машинасының дисплейіндегі тиісті белгішені басыңыз.
- Қажет болған жағдайда, сусын баптауларын реттеп, пісіруді бастау үшін "Бастау" сенсорын басыңыз.
- Сусындарды дайындаған кезде Сіз сусынның берілуін уақытша тоқтата және үзе аласыз. Ол үшін дисплейдегі «Болдырмау» түймесін басыңыз.



1 Шыны-аяқты сусын беру блогының астына қойыңыз



2 Блоктың биіктігін реттеңіз



3 Ыстық сусындар белгішесін басыңыз

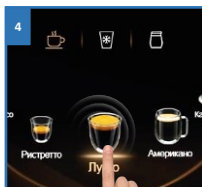

4 Қалаған ыстық сусынды таңдаңыз



5 Қажет болса, сусын баптауларын реттеңіз



6 Пісіруді бастау үшін «Старт» сенсорын басыңыз



7 Сіз кез-келген уақытта «Болдырмау» түймесін басу арқылы сусын дайындауды тоқтата аласыз

Сүт-кофе сусындарын дайындау

Кофе машинасы капучино, латте, флэт уайт, кортадо, макиато, сүт қосылған кофе, латте макиато, қос капучино, қос латте және қос макиато сияқты сүт-кофе сусындарының әртүрлі түрлерін дайындауға мүмкіндік береді

Дайындау үшін:

1. Суытылған сүтті сүтке арналған контейнерге құйып, оны кофе машинасының тұрақты бетіне (оң жағына) орнатыңыз және сүт беру түтігін салыңыз.
2. Кесені сусын беретін блоктың астына қойыңыз және блоктың биіктігін реттеңіз.
3. Кофе машинасының дисплейіндегі сусынды таңдаудың тиісті белгішесіне басыңыз.
4. Қажет болған жағдайда, сусын баптауларын реттеп, пісіруді бастау үшін «Старт» сенсорын басыңыз.
5. Сусындарды дайындаған кезде Сіз сусынның берілуін уақытша тоқтата және үзе аласыз. Ол үшін дисплейдегі «Болдырмау» түймесін басыңыз.









Ескертпе! Капучинатордың бітеліп қалмауы үшін сүт-кофе сусынын дайындағаннан кейін кофе машинасы сүт жүйесін жууды бастауды ұсынады. Сүт жүйесін жууды бастау үшін, ОК түймесін басыңыз.

Ескертпе! Сусынды дайындау кезінде Сіз оң жақ бағыттаманы баса аласыз және дисплейде сусынды баптау мәзірі ашылады, оны дайындау барысында өзгертуге болады.

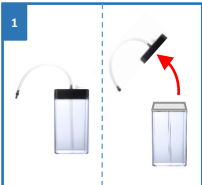
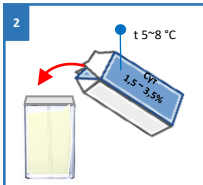

Назар аударыңыз! Сүт-кофе сусында және көпіршіктелген сүтте тұрақты үлгілдек көбік алу үшін майлылығы 1,5% - 3,5%, құрамында 3%-дан кем емес мөлшерде ақуызы бар, 5 - 8°C температураға дейін салқындатылған ультрапастерленген сүтті пайдалануды ұсынамыз.

Сусындардың рецепттерін және сипаттамасын Сіз ылғи «Кофеге арналған идеялар» буклетімізден таба аласыз.

			
<p>Анықтаңыз сүтке арналған контейнер</p>	<p>Салқындатылған сүтті контейнерге құйыңыз</p>	<p>Кофе машинасының жанына тұрақты бетке орнатыңыз</p>	<p>Блоктың биіктігін реттеңіз</p>
			
<p>Қалаған сусынның белгішесіне басыңыз</p>	<p>Пісіруді бастау үшін "Старт" сенсорын басыңыз</p>	<p>Сіз кез-келген уақытта «Болдырмау» түймесін басу арқылы сусын дайындауды тоқтата аласыз</p>	



! Капучинаторда шайқау үшін, өсімдік сүтін пайдалану бойынша шектеулерді назарға алуды сұраймыз. Соя мен бадам сүті, сондай-ақ олардың негізіндегі өсімдік қоспалары аздап шайқалады және будың әсерінен автокапучинаторға оралуы мүмкін, бұл үлкен дәрежеде капучинаторда және сүт жүйесінің ауа түтіктерінде өсімдік сүзбесінің бітелуіне әкеледі. Мұндай бітелулерді жою кепілдік міндеттемелердің қолданысына жатпайды және ақылы негізде АСО жағдайында жойылады.



Осыған байланысты **POLARIS КОФЕ МАШИНАЛАРЫНДА СОЯ МЕН БАДАМ СҮТІН ПАЙДАЛАНУ ӨНДІРУШІ ТАРАПЫНАН ҚАТАҢ ҰСЫНЫЛМАЙДЫ.**

Күріш сүтін немесе сұлы сүтін пайдалану мүмкін, бірақ капучинаторды мұқият және жиі автоматты түрде тазарту кезінде, "тазарту" функциясын іске қосу арқылы, күріш немесе сұлы сүтіне негізделген сусындардың біреуін немесе сериясын дайындағаннан кейін бірден кофе машинасының дисплейіндегі барлық нұсқауларды орындау қажет.

Polaris сүт жүйесін тазарту үшін сұйықтықты үнемі пайдалану сонымен қатар машинаның сүт жүйесінің компоненттерін мінсіз таза ұстауға мүмкіндік береді.







Сүт көбігін дайындау

- Сүт көбігі бағдарламасын таңдаңыз.
- Салқындатылған сүт құйылған контейнерді тұрақты бетке кофе машинасының жанына орнатыңыз және оған сүт беретін түтіккі салыңыз.
- Кесені сусын беретін блоктың астына қойыңыз және блоктың биіктігін реттеңіз.
- Кофе машинасының дисплейіндегі тиісті белгішесіне басыңыз.
- Қажет болған жағдайда, сусын баптауларын реттеп, пісіруді бастау үшін Старт түймесін басыңыз.
- Көпіршіктелген сүт дайындаған кезде сусынның берілуін тоқтату және үзу опциясы бар. Ол үшін дисплейдегі «Болдырмау» түймесін басыңыз.
- 30 секундтан кейін, көбік сүтін дайындағаннан кейін кофе машинасы капучинаторды тазартуды ұсынады. Сүт жүйесін жууды бастау үшін, ОК түймесін басыңыз.

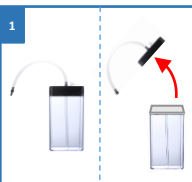
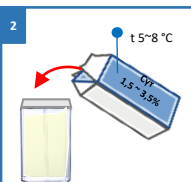
Назар аударыңыз!



Сүт-кофе сусында және көпіршіктелген сүтте тұрақты үлпілдек көбік алу үшін майлылығы 1,5% - 3,5%, құрамында 3%-дан кем емес мөлшерде ақуызы бар, 5 - 8°C температураға дейін салқындатылған ультрапастерленген сүтті пайдалануды ұсынамыз.

<p>1</p>  <p>Анықтаңыз сүтке арналған контейнер</p>	<p>2</p>  <p>Салқындатылған сүтті контейнерге құйыңыз</p>	<p>3</p>  <p>Кофе машинасының жанына тұрақты бетке орнатыңыз</p>	<p>4</p>  <p>Блоктың биіктігін реттеңіз</p>
<p>5</p>  <p>Қалаған сусынның белгішесіне басыңыз</p>	<p>Старт</p>  <p>Пісіруді бастау үшін "Старт" сенсорын басыңыз</p>	<p>Болдырмау</p>  <p>Сіз кез-келген уақытта «Болдырмау» түймесін басу арқылы сусын дайындауды тоқтата аласыз</p>	

Ескерту!



Құрамында сүті бар сусындарды дайындап болғаннан кейін, сүт түтігін сүт ыдысынан алып, оны таза сумен жууды ұмытпаңыз. Содан кейін оны құрғатыңыз.

Сүт көбігінің температурасы



КЕҢЕС! Капучинаторда көбіктің температурасын реттегіш бар, бұл сүт көбігінің құрылымын жеке қалауына қарай бейімдеуге мүмкіндік береді. Көбік температурасының реттегіші бу-сүт-ауа қоспасындағы бу мөлшерін өзгертеді.



- «+» деп орнату үлкен көпіршіктері бар қою емес көбікті қамтамасыз етеді, бұл жеңіл сусындар үшін өте қолайлы ("+" деп орнату кезінде көбіктің температурасы жоғарылайды)
- «-» орнату сусындардың қанық дәмі мен неғұрлым кремді бітіміне ықпал ететін ұсақ көпіршіктері бар ауаның үлкен көлемі есебінен неғұрлым үлгілдек және біртекті көбік жасайды («-» орнату кезінде көбіктің температурасы аздап төмендейді)

Реттегішті рұқсат етілген мәндерден асыра орнатуға тыйым салынады, реттегіш «+» бастап «-» дейінгі аралықта орнатылуы тиіс. Бу температурасын реттегіш дұрыс орналаспа, көпіршіген сүттің берілуі тұрақсыз болады.



Капучинатордың қақпағын алыңыз



Магниттердегі қақпақ – оңай алынады!
Артық күш салмаңыз!



Капучинатордағы көбік температурасының реттегіші «+» бастап «-» дейін

«Кофе өзіңмен бірге»

1. «Кофе өзіңмен бірге» форматындағы сусындарды дайындау жеткізу жиынтығынан термосаптыаяққа жүргізіледі.
2. Мәзірден «Кофе өзіңмен бірге» бөліміне өтіп, содан кейін тиісті сусынға өтіңіз.
3. Әрі қарай пісіру процесі алдыңғы бөлімдердегі қадамдар тізбегіне ұқсас.



Термоаптыаяқты дайындаңыз, оның қапқағын алыңыз



Термо кружканы сусын беру блогының астына қойыңыз



Блоктың биіктігін реттеңіз

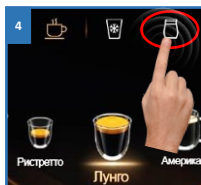

«Кофе өзіңмен бірге» бөліміне өтіңіз

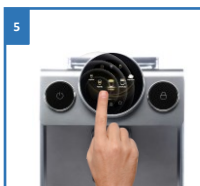

Қалаған сусынның белгішесіне басыңыз



Пісіруді бастау үшін «Старт» сенсорын басыңыз

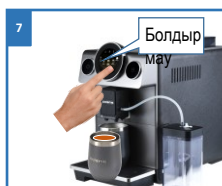

Сіз кез-келген уақытта «Болдырмау» түймесін басу арқылы сусын дайындауды тоқтата аласыз



Ыңғайлы және қауіпсіз болу үшін қапқақты үстіне қойыңыз. Астарыңыз дәмді болсын!



«Кофе өзіңмен бірге» кофе және сүт-кофе сусындарының дозаларының зауыттық баптаулары кофе машинасының жеткізу жиынтығына кіретін Polaroid арнайы термо кружканың пішіні мен көлеміне сәйкес әзірленген. Сүт-кофе сусындарындағы сүт көбігінің мөлшерлері 5-8 градус Цельсийге дейін салқындатылған, майлылығы 3,2% және ақуыз мөлшері 3%-дан кем емес ультрапастеризацияланған сүтті қолдану үшін орындалған. Егер сіз пайдаланатын сүтте сусынның көлемі Polaroid термо кружканың номиналды көлемінен аз немесе көп болса, кофе машинасы мәзірінің «Сусындарды баптау» бөлімінде Сіз әрқашан сусындардың көлемі мен құрамын өз бетіңізше дәл баптай аласыз.

Сүт көбігінің дозаларын баптау көбіктің максималды температурасы үшін орындалған, ол капучинатордағы көбік температурасының реттегішін «+» символына барынша жақын орнату арқылы қамтамасыз етіледі.

Реттегішпен көбік температурасының төмендеуі әдетте оның көлемінің шамалы ұлғаюына әкеледі.



Капучинатордың қақпағын алыңыз



Магниттердегі қақпақ – оңай алынады!
Артық күш салмаңыз!

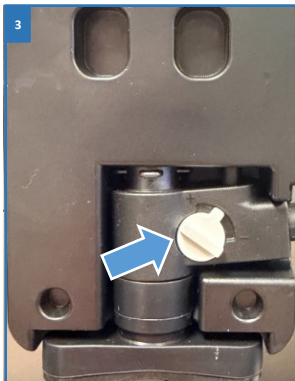

Капучинатордағы көбік температурасын реттегіш



Көбік температурасын реттегішті «+» деп орнатыңыз



Капучинатордың қақпағын жабыңыз

САЛҚЫН СУСЫНДАР

POLARIS сізге салқын кофе сусындарын екі нұсқада дәмін татып көруді ұсынады:

- Классикалық салқын сусындар** – шыныаяққа бірнеше мұз текшесі қосылған, «ICED» қосымшасынсыз "Классикалық атауы" бар кофе сусындары. Бұл әдіс ыстық кофе экстракциясын тікелей мұзға беруге негізделген, бұл сусынның хош иісі мен тығыздығын сақтай отырып, оны бірден салқындатуға мүмкіндік береді.



Ескертпе: «Сусындар баптауларында» барлық параметрлердің баптауларын реттеуге болады.

Жұмыс тәртібі:

- Экранның жоғарғы жағындағы «Салқын сусындар» белгішесін басыңыз.
- «Капучино» сияқты қажетті сусынның белгішесін басып, экрандағы нұсқауларды орындаңыз.
- Сүтті сүтке арналған контейнерге құйыңыз.
- Шыныаяққа екі мұз кесегін салып, параметрлерді баптау интерфейсіне кіру үшін "OK" түймесін басыңыз, онда параметрлерді баптауға болады: кофе концентрациясы, кофе көлемі, сүт көбігінің көлемі, алдын ала демдеу, экстракция әдісі және температура деңгейі. "OK" түймесін басыңыз, кофе машинасы дайындала бастайды.
- Процесс аяқталғанша сәл күте тұрыңыз.



Ескертпе: Сусынды дайындау процесі кезінде «Болдырмау» түймесін басу процесі дереу тоқтатады.

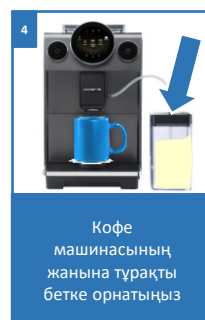
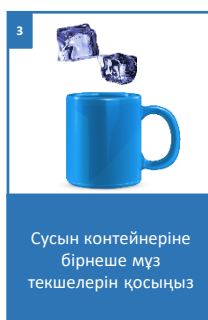
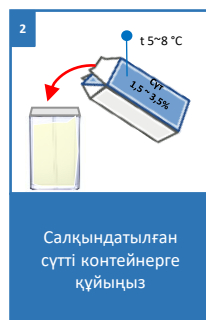

Ескертпе!

Нақты бұйымның сыртқы көрінісі, дизайны мен түсі иллюстрациялардағы фотолардан ерекшеленуі мүмкін

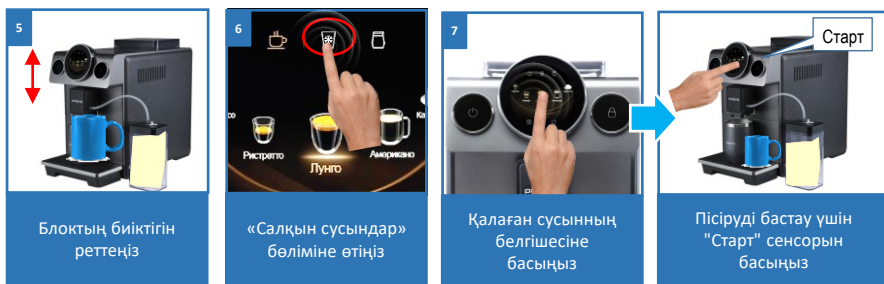

II. "Cold Drip Style" әдісі бойынша салқын сусындар

Сіздің кофе машинаңызда "Cold Drip Style" төмен температуралы тамшылы экстракцияның бірегей технологиясы бойынша салқын сусындарды дайындау режимі іске асырылған.

Бұл қалай жұмыс істейді

Бұл режимде құрылғы суды ең төменгі температурада береді, ал сорғы циклдік импульстік төгу режимінде төмен қысымда жұмыс істейді. Бұл кофенің төмен температуралы тамшылы экстракциясын қамтамасыз етеді.

Дайын сусындардың температурасы

- Қара кофе: 37-40 °C
- Кофе-сүт сусындары: 45-50 °C (ыстық сүт көбігін қосу есебінен)

Дайындау уақыты

Жұқа хош иістер мен кофе дәнінің шынайы профилін мұқият ашу үшін стандартты режиммен салыстырғанда демдеу уақыты ұзартылды:

- 60-70 мл: шамамен 4 минут
- 120-130 мл: шамамен 6 минут

Ұзартылған уақыт кідіріс немесе ақау болып табылмайды. Бұл қанық, жұмсақ дәм мен ұзақ кофе дәмі үшін қажетті уақыт.

Дайындау реті

1. Экранның жоғарғы жағындағы «Салқын сусындар» белгішесін басыңыз.
2. "Iced" тіркемесі бар сусынды таңдаңыз (мысалы, "Капучино (Iced)").
3. Сүтті сүтке арналған контейнерге құйыңыз.
4. "OK" түймесін басып, экрандағы нұсқауларды орындаңыз.
5. Дайындау аяқталғанша күтіңіз.

Ескертпелер

Сүт көбігінің температурасы капучинатордағы көбік температурасының механикалық реттегішінің жағдайына, сондай-ақ сүттің бастапқы температурасына байланысты болады.



«Сусын баптаулары» бөлімінде суық экстракциялы сусындар үшін «Температура» және «Экстракция дәрежесі» баптауларын өзгертуге болмайды. Оларды өндіруші осы режим үшін оңтайлы деп белгілеген.



БАЛАЛАРДАН БҰҒАТТАУ

Құрылғыны кездейсоқ басудан бұғаттау үшін оң жақ көмекші басқару панеліндегі «Балалардан бұғаттау» (жабық құлып) түймесін бірнеше секунд басып тұрыңыз.

Құлыпты ашу үшін кофе машинасының құлпы ашылғанша оң жақтағы белгішені 5 секунд басып тұрыңыз.

Құрылғы «ҚОСУ/ӨШІРУ» сенсорлық түймесімен өшірілгеннен кейін, келесі қосу кезінде балалардан бұғаттау автоматты түрде алынады.



"Балалардан бұғаттау" функциясын қосу үшін бірнеше секунд ұстап тұрыңыз



Егер құрылғы дисплейге "Суға арналған контейнер бос" және т.б. сияқты ескерту ақпаратын хабарласа, алдымен құрылғы талап ететін барлық әрекеттерді орындау, содан кейін ғана балалардан қорғауды орнату ұсынылады.



Ескертпе!

Нақты өнімнің сыртқы түрі, дизайны, индикациясы мен түсі суреттердегі суреттерден ерекшеленуі мүмкін. Осы Нұсқаулықтағы фотосуреттер сызба түрінде, аспаптың жұмыс істеу принциптерін көрнекі ету және иллюстрациялау үшін келтірілген.

ҰНТАҚТАУ ДӘРЕЖЕСІН РЕТТЕУ

POLARIS PACM 2068AC кофе машинасы POLARIS фабрикасынан жөнелту алдында әдетте эспрессо дайындау үшін қолданылатын кофе дәндерін ұнтақтаудың орташа дәрежесіне механикалық түрде бапталған.

Бұл кофе машинасы сусынның дәмі мен басқа қасиеттерімен эксперименттер жүргізуге арналған кең мүмкіндіктерді ашады. Ұнтақтау реттегіші кофе машинасының жоғарғы жағындағы дән бункерінің ішінде орналасқан жеке бөлімде орналасқан.

Кофе дәнін ұнтақтау дәрежесін реттеу ұнтақтау реттегішінің солға және оңға қозғалысы арқылы жүзеге асырылады, ал бункерде кофе дәнінің белгілі бір мөлшері болуы керек.

Реттегіш қозғалған кезде көп күш жұмсамаңыз және оларға экстремалды позицияларға жеткеннен кейін оны одан әрі бұруға тырыспаңыз.

Ұнтақтау дәрежесі	Кофені ұнтақтау деңгейін өзгерту	Нәтижесі	Ескертпе
1-4	Ұсақ ұнтақтау (fine)	Ұзақ экстракциялау, неғұрлым қаныққан сусын, ұнтақтың кішірек көлемі.	Орташа және ашық қуыратын және/немесе тілде қалатын қышқыл дәмін азайту мен тығыз крем құрауға арналған құрамында Арабиканың мөлшері жоғары блендтерге ұсынылады.
4-9	Ұнтақтауы жоғары (coarse)	Жылдам экстракциялау, теңгерілген сусын, ұнтақтың үлкен көлемі.	Қуырылуы қошқыл және/немесе құрамында тілде қалатын ащы дәмді азайтуға арналған Робуста жоғары көлемдегі блендтерге ұсынылған.

Сусынның максималды күштілігін таңдау кезінде Өндіруші ұнтақтау реттегішін 4-тен 7-ге дейінгі мәндер диапазонына орнатуды ұсынады. Егер тым ұсақ ұнтақтау (4 және одан аз) таңдалса, онда дәннің максималды дозалануы кезінде пісіру құрылғысының поршеніндегі електің өтпеушілігі пайда болуы мүмкін, экстракция болмаған кезде артық қысым пайда болады, машина бұл туралы "Артық қысым" хабарламасымен сигнал береді. Дисплейдегі нұсқаулық бойынша әрекет ету керек, дәл осындай күшті келесі сусынды 5-7 ұнтақтау дәрежесімен дайындау керек.

НАЗАРЫҢЫЗДЫ АУДАРАМЫЗ!



Біраз уақыттан кейін (дайындалған 300-400 кесе кофе) ұнтақтағыш диірмен тастары өңделеді және ұнтақтау үлкейеді. Шыныаяқтардың көрсетілген санынан кейін ұнтақтауды азайту жағына қарай реттеуді ұсынамыз.



Дәндерге арналған бөліктің қаппағын ашыңыз

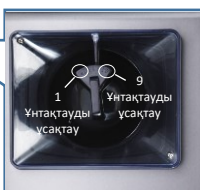

Ұнтақтау деңгейін реттеу үшін:
1 - КЕМ
9 - КӨП



Ұнтақтау дәрежесін реттеу үшін оңға немесе солға бұраңыз

«БАПТАУЛАР» МӘЗІРІ

Дисплей мәзірінен «Баптаулар» функциясын таңдап, құрылғыны әртүрлі тазалауды, экранды тазалауды, қызмет көрсету санын және бағдарламалық жасақтаманың нұсқасын білуге және «Кофе машинасының баптаулары» бөліміне өтуге болады.

Әрекеттер тәртібі:

1. Басты мәзірдің төменгі сол жақ бұрышындағы «Баптаулар» түймесін басыңыз.
2. Жаңа терезеде сізге қажетті баптауларды баптау үшін қажетті белгішені таңдаңыз, мысалы: "Қайнату құрылғысын жуу," "Сүт жүйесін жуу," "Экранды тазалау," "Ақпарат," "Қызмет көрсету," "Кофе машинасының баптаулары."



Экранды тазарту

Әрекеттер тәртібі:

1. Бас мәзір экранының төменгі жағындағы "Баптаулар" сенсорын басыңыз.
2. Жаңа терезеде "Экранды тазалау" белгішесін басыңыз: жүйе сізге 15 секунд ішінде экранды және құрылғының басқару панелін тазалауға немесе сүртуге мүмкіндік береді. Осы 15 секунд ішінде құрылғы басқару панеліндегі ешқандай басуға жауап бермейді. 15 с өткеннен кейін аспап жұмыс күйіне оралады.

Ақпарат

Әрекеттер тәртібі:

1. Бас мәзір экранының төменгі жағындағы "Баптаулар" сенсорын басыңыз.
2. Жаңа терезеде "Ақпарат" белгішесін басыңыз: "Жалпы шыныаяқтар," "Жалпы қызмет көрсетулер," "БЖ нұсқасы" бөлімдерін көруге болады.

Қызмет көрсету

"Қызмет көрсету" мәзірінің бөлімдерін осы Нұсқаулықтың "Тазалау және күтім" бөлімінен қараңыз.

Кофе машинасын баптау

Пайдаланушы баптаулары

Кофе машинасы бірнеше пайдаланушы профильдері үшін дербес баптаулар жасауға, оларды сақтауға және кейін пайдалануға мүмкіндік береді.

Әрбір пайдаланушы профилі үшін сусын рецептерін әрқайсысының жеке қалауына сәйкес өзгертуге болады.

Әрекеттер тәртібі:

1. Басты мәзірдің төменгі сол жақ бұрышындағы «Баптаулар» сенсорын, содан кейін «Кофе машинасының баптаулары» бөлімін, содан кейін пайда болған терезедегі «Пайдаланушы баптаулары» бөлімін басыңыз
2. Әрбір пайдаланушы үшін Сіз қалқымалы пернетақта арқылы пайдаланушы профилінің атын және ұсынылған нұсқалардан таңдау арқылы суретті өзгерте аласыз.
3. Белгілі бір пайдаланушыны таңдаған кезде сусынның барлық жеке баптаулары тек осы пайдаланушы үшін ескеріледі



Назар аударыңыз! Кофе дайындаудың жеке рецепттердің орнатымдары тек қана пайдаланушының осы бейіні үшін қолданылады. Негізгі мәзірге көшкенде және дәл осындай сусынды таңдағанда – ол осы рецепттің базалық баптауларына сәйкес дайындалатын болады.

Қызмет баптаулары

Уақытылы қызмет көрсету үшін кофе машинасының әртүрлі параметрлерін реттеуге болады.

Бұл үшін «Баптаулар»/«Қызмет көрсету» сенсорын басыңыз

Мұнда сіз барлық қажетті параметрлерді реттей аласыз, мысалы:

1. Алдын ала қыздыру
2. Демдеу құрылғысын тазалау (қанша кесе арқылы демдеу құрылғысы тазаланады)
3. Сүт жүйесін тазарту (сүт жүйесін қанша кесе тазартады)
4. Судың кермектігі (кофе машинасының кальцийсіздендіруі қанша кесе арқылы жасалады)
5. Сүт жүйесін жуу (сүт-кофе сусындарын дайындағаннан кейін қанша минуттан кейін сүт жүйесін жуу қажеттілігі туралы хабарлама пайда болады)

Барлық баптауларды орнатқаннан кейін "Сақтау" сенсорын түртіңіз.

Функцияларды басқару

"Дайындау режимі," парольді баптау.

"Дайындау режимі" бөлімін таңдаңыз. Бұл бөлімде сіз сондай-ақ сусын параметрлерінің екі нұсқада көрсетілуін өзгерте аласыз.

1. Пісіргенге дейін. Дисплейдегі түймемен осы сусынды таңдағаннан кейін сусынды дайындағанға дейінгі параметрлерді көрсету мүмкіндігі. Сонымен қатар Сіз дәл осы сусын үшін баптауларды ағымдағы сәтте түзете аласыз.
2. Көрсетуге болмайды. Дисплейдегі түймемен осы сусынды таңдағаннан кейін сусын дайындалғанға дейін параметрлерді көрсетпеу.

Пароль - егер Сіз бұрын енгізген парольді ұмытып қалсаңыз, 1609 әмбебап парольді енгізу арқылы оны қалпына келтіріңіз.

Тіл

Сіз интерфейс тілін таңдай аласыз. Ол үшін "Баптаулар" белгішесін басыңыз, содан кейін мәзірді барынша жоғары жылжытып, "Кофе машинасының баптаулары" бөлімін таңдаңыз, содан кейін қажетті "Тіл" ішкі мәзіріне дейін жоғары айналдырыңыз. Әрі қарай дисплейдегі нұсқауларды орындаңыз. Таңдағаннан кейін "ОК" түймесін басыңыз.

Бейтаныс тілді таңдамаңыз, себебі бұл құрылғымен жұмыс істеуді қиындатады!

Зауыттық баптаулар

Бұл ішкі мәзірде сусындардың барлық баптауларын қалпына келтіруге, кофе машинасының баптауларын қалпына келтіруге немесе барлық баптауларды қалпына келтіруге болады.

Автоажырату

Бұл бөлім 1 сағаттан 24 сағатқа дейін автоматты түрде өшіруді орнатуға мүмкіндік береді.

Индикатор жолағымен судың қаттылығын өлшеу

1. Индикаторлық тест-жолақты (жиынтыққа кіреді) алыңыз және оны толықтай бір стакан суға 1 секундқа батырыңыз
2. Жолақты судан алыңыз және оны шайқаңыз
3. Шамамен бір минуттан кейін жолақ судың қаттылығына байланысты көгілдір түстен күлгін түске дейін белгілі бір түске боялады.
4. Жолақта көрсетілген түске байланысты судың кермектігін анықтаңыз және кальцийсіздендіру аралығын реттеңіз. Бұл үшін "Баптаулар" – "Кофе машинасының баптаулары" – "Техникалық қызмет көрсету баптаулары" – "Судың кермектігі" бөліміне өтіңіз

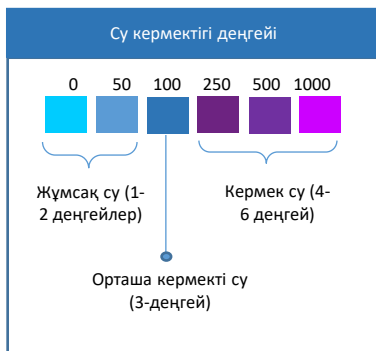

Егер индикатор жолағының көмегімен судың кермектігін өлшеу судың кермектігінің шамадан тыс деңгейін (4-6, 500 бірліктен және одан жоғары деңгей) көрсеткен жағдайда, Дайындаушы мұндай суды алдын ала жұмсартуға немесе тазартылған минералсыздандырылған бөтелкеленген ауыз суды пайдалануға кеңес береді.

Кермектігі жоғары суды пайдаланған кезде, Дайындаушы сусынның әрбір 100-150 кесесінен кейін кальцийсіздендіруді ұсынады, кальцийсіздендірудің тұрақтылығы үшін жауапкершілік Пайдаланушыға жүктеледі.

Кермектігі артық суды пайдаланудан және профилактикалық кальцийсіздендірудің жүйелі еместігінен аспапта пайда болатын ақаулар Дайындаушының Кепілдік Міндеттемелеріне жатпайды.

СУСЫҚТАРДЫ РЕТТЕУ

Сіз сусындарға жеке баптауларды өзіңіздің қалауыңыз бойынша жүзеге асыра аласыз.

- Баптауларды өзгерту үшін негізгі басқару панелінің төменгі сол жағында орналасқан «Баптаулар» сенсорын басыңыз, содан кейін «Кофе машинасының баптаулары» -> «Сусындар баптаулары» -> «Ыстық/Суық/Кофе өзіңмен бірге» бөлімдеріне өтіңіз
- Кез-келген сусын үшін Сіз атауын, суретін және рецептін өзгерте аласыз.

Эспрессо, ристретто, лунго үшін баптаулар қолжетімді:

- Кофенің күштілігі (бес деңгей)
(демдеу камерасына түсетін ұнтақталған дәндердің көлеміне сәйкес келеді)
- Мультфильмдер бөлімі
(қыспақталған кофе «таблеткасы» арқылы өтетін судың көлеміне сәйкес келеді)
- Температура (үш деңгей)
- Алдын ала сулау (сек)
- Экстракция (үш деңгей)

Американо үшін

- Кофенің күштілігі (бес деңгей)
- Температура (үш деңгей)
- Алдын ала сулау (сек)
- Кофе көлемі (мл.)
- Экстракция (үш деңгей)
- Ыстық су көлемі (мл.)

Капучино, латте, флет уайт, кортадо, сүт қосылған кофе, макиато, латте макиато төменде грамм, миллилитр және секунд күйінде қолжетімді:

- Кофе бекінісі
- Температура
- Сүт көбігінің көлемі секундамен (1 сек. ≈ 4 мл.)
- Кофе көлемі (мл.)

Флет Уайт сусыны үшін:

Сіз кофенің екі порциясының әрқайсысы үшін, баптаулар параметрлеріне өзгертулер енгізе аласыз.

Бұл жағдайда кофенің бір порциясы үшін, баптаулардағы өзгерістер автоматты түрде кофенің екінші порциясы үшін де қолданылады.



Ескертпе! Алдын ала сулау – бұл демдеу кезеңі, онда кофеге аздап су құйылады және ол толығымен сіңгенше күтеледі. Бұл кофені мұқият сығындылау, оның дәмі мен хош иісін ашу үшін жасалады. Экстракция - бұл судың ұнтақталған дәннен еритін қосылыстарды алу процесі.

Әдепкі қалпы бойынша, кофе машинасының зауыттық баптауларымен сусындардың келесі баптаулары алдын ала орнатылған:

Сусын	Күштілігі	Кофе көлемі	Ыстық су көлемі	Сүт көбігінің көлемі	Ыстық сүт көлемі
Эспрессо	4	40 мл			
Ристретто	5	30 мл			
Лунго	4	100 мл			
Американо	4	40 мл	100 мл		
Капучино	4	50 мл		35 сек	
Латте	4	40 мл		15 сек	30 сек
Флэт уайт	4	40 мл			40 сек
Кортадо	4	50 мл			10 сек
Сүт қосылған кофе	4	50 мл			30 сек
Макиато	4	40 мл		40 сек	
Латте Макиато	4	40 мл		25 сек	20 сек
Қос эспрессо	4	40 мл			
Қос капучино	5	80 мл		50 сек	
Қос латте	5	60 мл		20 сек	45 сек
Қос лунго	4	100 мл			
Қос макиато	4	60 мл		60 сек	

* Көпіршіктелген сүттің кофелік-сүтті сусындарға берілуі машинамен секундтап есептеледі, берілудің 1 секундасы шамамен 4-5 мл көпіршіктелген сүтке тең болады

ТАЗАЛАУ ЖӘНЕ КҮТІМ

Сүт жүйесін жуып-шаю

Сүттің ұйып қалуына, кофе машинасының құбырларында сүт майының түзілуіне, бұ және сүт жиклерлердің және Сусын беретін блоктың бітеліп қалуына жол бермеу үшін, осы тазалау процедурасын сусындарды дайындау аяқталғаннан кейін бірден жүргізу қажет.



Ескертпе! Капучинатордың бітелуіне жол бермеу үшін 30 секундтан кейін, сүт-кофе сусынын дайындаған соң, кофе машинасы капучинаторды тазартуды ұсынады.

Мәжбүрлеп жуу үшін төменде көрсетілген әрекеттерді орындау қажет:

1. Тамшыларды жинауға арналған түпқойма бос екендігіне көз жеткізіп, оны орнына орнатыңыз.
2. Сусын беру блогының астындағы тамшыларға арналған түпқойманың торына көлемі кем дегенде 0,3 л бос ыдысты орналастыңыз.
3. Басқару панелінің төменгі сол жағындағы «Баптаулар» белгішесін басыңыз.
4. Ашылған жаңа дисплей терезесінде "Сүт жүйесін жуу" белгішесін басып, дисплейдегі нұсқауларды орындаңыз.



Тамшыларды жинауға арналған түпқойма бос екендігіне көз жеткізіңіз

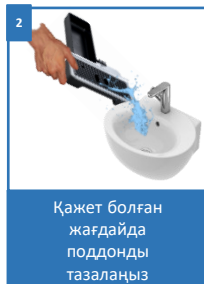

Қажет болған жағдайда поддонды тазалаңыз

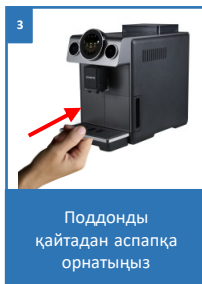

Поддонды қайтадан аспапқа орнатыңыз



≈ 0,3 л.

Ыдысты кемінде 300 мл салыңыз.

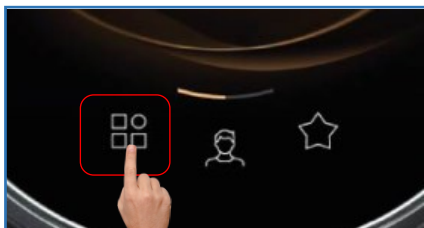

«Баптаулар» сенсорын басыңыз

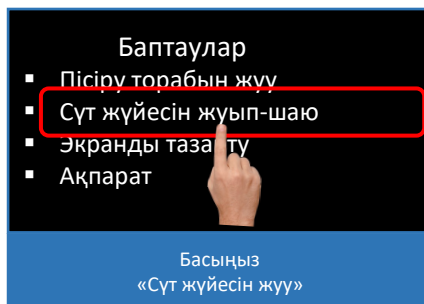

- Пісіру торабын жуу
- Сүт жүйесін жуып-шаю
- Экранды таза тү
- Ақпарат

Басыңыз
«Сүт жүйесін жуу»

Сүт жүйесін тазарту

Сүт жүйесін тазарту сүт резервуарына сүт жүйесін тазартуға арналған арнайы құралды қосу арқылы жүргізіледі. Бұл процедураны кофе машинасы қажет болған жағдайда автоматты түрде жасауды ұсынады.

Мәжбүрлі тазалау үшін келесі әрекеттерді орындаңыз:

- «Баптаулар» сенсорын басыңыз, содан кейін «Қызмет көрсету» белгішесіне дейін жоғары айналдырып, «Сүт жүйесін тазалауды» таңдаңыз.
- Сүт жүйесін тазартуға арналған құралды дайындаңыз.

Назар аударыңыз! Тазалау шамамен 20 минутқа созылады және оны тоқтатуға болмайды.

- Әрі қарай дисплейдегі нұсқауларды орындаңыз.

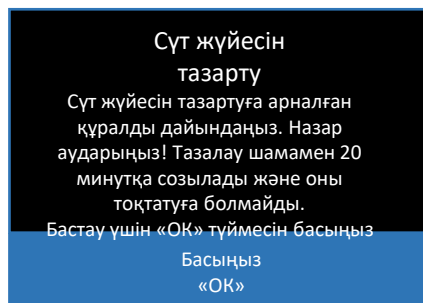
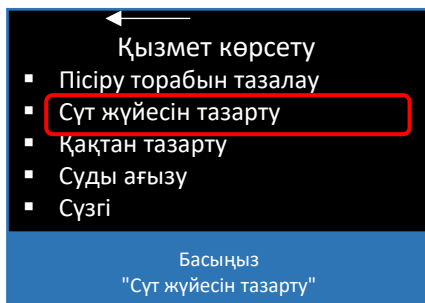
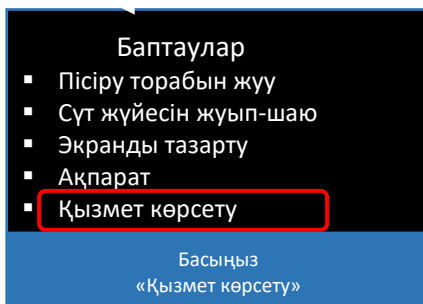
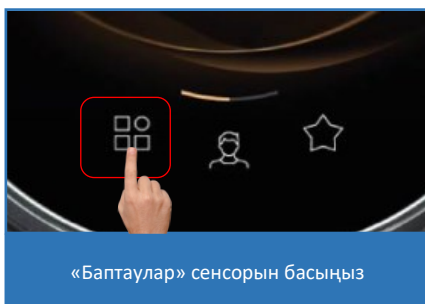

Кальцийсіздендіру (қақтан тазарту)

Кальцисіздендіру - міндетті процедура болып табылады және дисплейде оны жүргізу қажеттілігі туралы жүйенің ескертуі пайда болғаннан кейін жүргізілуі тиіс.

Қаттылығы жоғары суды пайдаланған кезде өндіруші дисплейде жүйе хабарламасының пайда болуын күтпей, сусынның әрбір 100-150 шыныаяғында кальцисіздендіруді ұсынады. Кальцисіздендірудің жүйелілігі үшін жауапкершілік Пайдаланушыға жүктеледі.

МАҢЫЗДЫ!



Кальцисіздендіруден бас тарту кофе машинасының термоблоктарында, калапндарында және құбырларында қақтың артық түзілуіне апараты және, нәтижесінде, аспаптың көптеген тораптары мен компоненттердің істен шығуына әкелуі мүмкін. Пайда болған қақтан туындаған ақаулықтар Кепілді міндеттемелер әрекеттеріне жатпайды.

Бұл процедура үшін кофе машиналарды кальцисіздендіруге арналған арнайы Құралдарды пайдаланыңыз.

Назар аударыңыз!!



Кальцисіздендіруге арналған заттар құрамында тері мен көзге тітіркендіру әсер ететін қышқылдар бар. Құралдар өндірушісінің нұсқаулықтарын қатаң орындаңыз және кальцисіздендіруге арналған құралдың қаптамасында көрсетілген сақтық шараларын, сонымен қатар тері мен көзге түскен жағдайда шараларды қолдану жөніндегі нұсқауларды сақтаңыз.

Әрекеттер тәртібі:

1. Басты мәзірдің төменгі жағындағы Баптаулар белгішесін басыңыз
2. Одан әрі «Қызмет көрсету» бөлімін таңдаңыз
3. Ашылған терезеден «Қақтан тазарту» белгішесін таңдаңыз
4. Әрі қарай экрандағы нұсқауларды орындаңыз



Аспапты қосыңыз

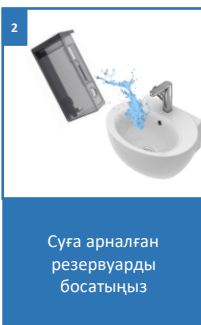

Суға арналған резервуарды босатыңыз



Суға арналған резервуарға кальцисіздендіруге арналған құралды сумен араластырып қүйыңыз



$V \approx 1,5 \text{ л. } V \approx$

1,5 л.
Тамшыларға арналған түпқойманың торына көлемі кем дегенде 1,5 л бос ыдысты орналастыңыз.

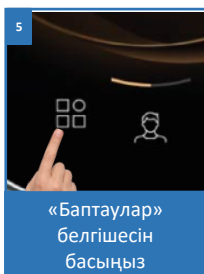

«Баптаулар» белгішесін басыңыз

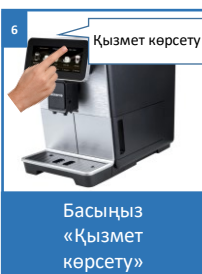

Басыңыз «Қызмет көрсету»

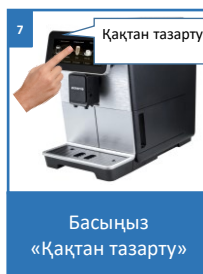

Басыңыз «Қақтан тазарту»

Демдеу жүйесін жуып-шаю

Мәжбүрлеп жеңіл және жылдам жуу үшін төменде көрсетілген әрекеттерді орындау қажет:

1. Тамшыларды жинауға арналған түпқойма бос екендігіне көз жеткізіп, оны орнына орнатыңыз.
2. Резервуарды МАХ белгісіне дейін суға толтырыңыз.
3. Бас мәзірдің төменгі сол жақ бұрышындағы баптау белгішесін басыңыз.
4. Сусын беру блогының астындағы тамшыларға арналған түпқойманың торына көлемі кем дегенде 0,2 л бос ыдысты орналастыңыз.
5. Дисплейдің жаңа ашылған терезесінде "Қайнату құрылғысын жуу" белгішесін таңдап, оны басыңыз
6. ОК түймесін басыңыз.
7. Процедура аяқталғанын күтіңіз.



Ескертпе. Жуып-шаюдың осы түрін 2~3 күнде 1 рет орындау үшін ұсынылады және тазартуға арналған арнайы құралдарды пайдалануды қажет етпейді.

Бұқтыру жүйесін кофе майларынан тазарту

Бұл процедураны кофе машинасы қажет болған жағдайда автоматты түрде жасауды ұсынады. Сіз кофе машинасының жүйесін түзілімдерден, ұнтақталған кофе қалдықтарынан және кофе майларынан мәжбүрлеп тазарта аласыз. Тазарту арнайы таблеткаландырылған құралдарды пайдаланумен орындалады.

Бұл үшін төменде көрсетілген іс-әрекеттерді орындау қажет:

1. Бас мәзірдің төменгі жағындағы «Баптаулар» белгішесін басыңыз.
2. Одан әрі «Қызмет көрсету» бөлімін таңдаңыз
3. Ашылған терезеден "Қайнату құрылғысын тазалауды" таңдаңыз
4. Әрі қарай экрандағы нұсқаулықты орындаңыз.

Кофе машинасын қосу және өшіру кезінде жуу жүйесі

1. Кофе машинасының қуат сымын розеткаға қосып, қуат ажыратқышын «I» (қосу) күйіне ауыстырып, қосу/өшіру сенсорлық түймесін басып тұрмастан, кофе машинасы 5-10 секундтан кейін автоматты түрде іске қосылады, жүйені жуу басталады, тек содан кейін ғана құрылғы жұмысқа дайын болады.

2. Қосу/Өшіру сенсорлық түймесін басу арқылы кофе машинасын өшіргенде, кофе машинасының жүйелері жуылмайды. Кофе машинасы ұйқы режиміне ауысады. «ҚОСУ/ӨШІРУ» сенсорлық түймесін қайта басып тұрсаңыз, кофе машинасы 5-10 секундтан кейін автоматты түрде іске қосылады, жүйені жуу басталады, содан кейін ғана құрылғы жұмысқа дайын болады.

Капучинаторды және сүт алу түтіктерін тазалау

Кофе машинасында автоматты түрде тазалау функциясы бар болғанына қарамастан, кофе машинасын пайдалану тұрақтылығына, іске қосылған күйде бос тұруына, оған күтім жасау ережелерін сақтауға, сонымен қатар пайдаланылатын сүттің сипаттамаларына байланысты капучинатордың кеуіп қалған немесе ұйыған сүт қалдықтарымен бітеліп қалу ықтималдығы сақталады.

Бұл сусын беру блогынан көпіршіктелген сүт құюды белсендірген кезде бу шығып, бірақ сүтті көбік берілмейтінінде білінеді. Бұл капучинатор арналары бітеліп қалғанды білдіреді, бірақ бұл өндірістік кемшілік және ақаулық болып табылмайды.

Қосу/Өшіру сенсорлық түймесін басу арқылы кофе машинасын өшіргенде, кофе машинасының жүйелері жуылмайды. Кофе машинасы ұйқы режиміне ауысады. Қосу/Өшіру сенсорлық түймесін қайта басып тұрған кезде кофе машинасы 5-10 секундтан кейін автоматты түрде іске қосылады, жүйені жуу басталады, тек содан кейін ғана құрылғы жұмысқа дайын болады.

Капучинатор үзіліссіз жұмыс істеуі үшін пайдаланушы аптасына бір рет мерзімділікпен капучинаторға механикалық тазалауды жүргізуі қажет.

Әрекеттер тәртібі: .

1. Сусын беру блогынан қорғаныс қақпағын алып тастаңыз
2. Сүт құбырын капучинатордан ажыратыңыз
3. Оң жақта капучинатордың резецке бөлігін сусын беру блогынан орталық күйге бұрап, төмен түсіру арқылы алыңыз.
4. Бөлшектерді бір бірінен бөлу арқылы екі бөліктің капучинаторын түсіну
5. Капучинатордың және сүт беру құбыршегінің барлық бөлшектерін жуғыш құрал қосылған жылы суда жуып-шайыңыз.
6. Капучинаторды таза суда жуыңыз және құрастырыңыз.
7. Капучинаторды сусын беру блогына орнатыңыз.

Капучинаторды механикалық тазалау кезінде бу шүмегін сүт шөгінділерінен қосымша тазартуды ұсынамыз. Оны дымқыл майлықпен немесе шүберекпен сүрту жеткілікті.



Назар аударыңыз! Кофе машинаның бөлшектерін ыдыс жуатын машинада жууға болмайды!

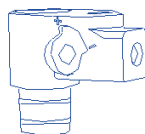
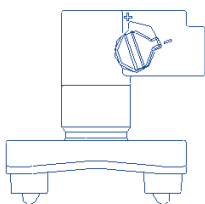
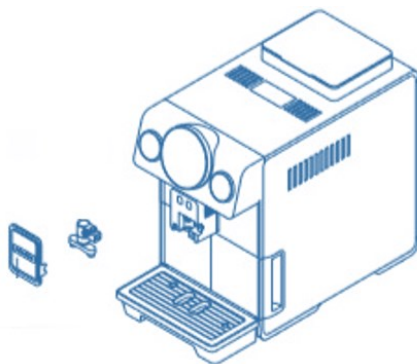
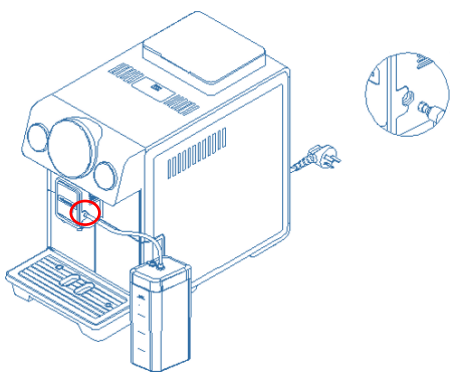

Силиконды сүт түтігін қолмен тазалау

Сүт түтігін кофе машинасынан алып, оны сызбаға сәйкес бөлшектеңіз және барлық бөлшектерді таза сумен жуыңыз.



Суды ағызу



НАЗАР АУДАРЫҢЫЗ! Аспапты ұзақ уақыт сақтау немесе тасымалдау алдында (әсіресе қыс мезгілінде) суды төгу — міндетті процедура. Гидравликалық контурдың ішіндегі судың қатуынан туындаған зақымданулар (бойлердің, құбырлардың, сорғылардың жарылуы) пайдалану ережелерін бұзудың салдары болып табылады және кепілдік бойынша жойылуға жатпайды.

Бұл үшін төменде көрсетілген іс-әрекеттерді орындау қажет:

1. Бас мәзірдің төменгі жағындағы «Баптаулар» белгішесін басыңыз.
2. Әрі қарай мәзірді "Қызмет көрсету" бөліміне қарай жылжытыңыз
3. Ашылған терезеден "Суды ағызуды" таңдаңыз
4. Әрі қарай экрандағы нұсқаулықты орындаңыз.

Суды ағызу шамамен 2 минутқа созылады және оны тоқтатуға болмайды.

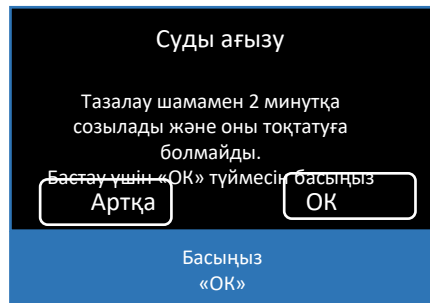
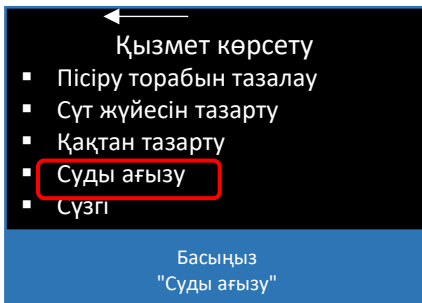
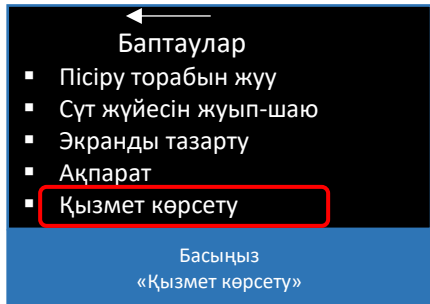
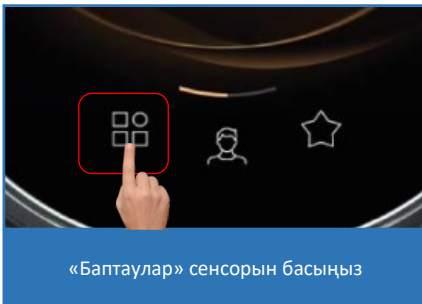

ТҰРАҚТЫ ТЕХНИКАЛЫҚ ҚЫЗМЕТ КӨРСЕТУ



Кофе машинасының құрамында пайдалану барысында табиғи тозуға ұшырайтын және POLARIS авторландырылған Сервистік Орталығында (АСО) ақылы негізде Тұрақты Техникалық Қызмет көрсетуді (ТҚК) жүргізген кезде ауыстырылуға жататын компоненттері мен құрамдас бөліктері бар.

Осындай компоненттерге жатады:

- сақиналы тығыз төсемдер және демдеуіш торабының басқа бөліктері,
- құбыршектер мен түтікшелер,
- Клапандардың сақиналы тығыз төсемдері
- су және бу жүйесінің штуцерлері мен келте құбырлары, олардың тығыздағыш төсемдері,
- Сүтті көбіктендіру жүйесінің ауажинау ағыны
- Капучинатор, кофе беру түтігі және сүт беру түтігі
- Түтіктердің, фитингтердің және клапандардың тығыз төсемдер.

Дайындаушының осы құрамдас бөліктерге кепілдік міндеттемелері 12 айға немесе 3000 кесе сусынға, қайсысы бұрын болатынына байланысты шектеледі.

Бұл компоненттердің тозу жылдамдығы мен дәрежесі кофеқайнатқыштың жұмыс жағдайлары мен күтіміне байланысты.

Кофе машинасын оның үздіксіз жұмысын қамтамасыз ететін жарамды күйде ұстау үшін POLARIS АСО немесе оны жүргізу үшін жеткілікті біліктілігі бар өзге де сервистік ұйымда тұрақты жоспарлы техникалық қызмет көрсетуді (ЖТҚ) жүргізу қажет.



Дайындаушы белгілеген ЖТҚ кезеңділігі - қайсысы бұрын келетініне байланысты дайындалған кеселердің 3000 данасы немесе жылына 1 рет.

Сіздің КОФЕ МАШИНАСЫҢЫЗ ҮШІН Авторландырылған Сервистік Орталықта тегін Жоспарлы ТҚ-1 қолжетімді*

Сатып алынған күннен бастап алғашқы 14 ай ішінде немесе алғашқы 3000 шыныаяқ дайындалғаннан кейін (қайсысы ертерек болса) жарамды.

АСО-ға кофе машинасын жеткізуді тұтынушы өз күшімен және өз есебінен жүзеге асырады.

ЖТҚ кезінде ауыстырылатын құрамдас бөліктердің тізімімен және жұмыстарды жүргізу регламентімен www.Polaris.ru сайтындағы кері байланыс нысанына жүгінген кезде немесе сұрау салу бойынша АСО-да танысуға болады.



АСО тізімі www.polar.ru сайтындағы «Кепілдік және Сервис» тарауында.

САҚТАУ

- Пайдаланылмайтын аспап желіден ажыратылғанына көз жеткізіңіз.
 - Судың төгіңіз де, аспапты тазалауды жүргізіңіз, барлық алынбалы бөлшектерді мұқият кептіріңіз. Аспапты құрғатып сүртіңіз және қаспаптың құрғақ, салқын жерде сақталуын қадағалаңыз.
- !** **Назар аударыңыз!** Кофе машинаның бөлшектерін ыдыс жуатын машинада жууға болмайды!
- Кофе машинасын жылытылмайтын үй-жайда ауаның теріс температурасында сақтауға тыйым салынады!
 - Электр аспаптары қоршаған ауаның температурасы плюс 40°C-ден аспайтын, салыстырмалы ылғалдылығы 70%-дан аспайтын және қоршаған ортада электр аспаптар материалдарына теріс әсер ететін шаң, қышқылды және басқа да булар болмайтын жабық құрғақ және таза үй-жайда сақтау керек.



ТАСЫМАЛДАУ

Электр аспаптары нақты түрдегі көлікте қолданылатын жүктерді тасымалдау ережелеріне сәйкес көліктің барлық түрлерімен тасымалданады. Аспапты тасымалдағанда, зауыттық түпнұсқа қаптаманы пайдаланыңыз. Аспаптардың тасымалдануы оларға атмосфералық жауын-шашын мен жегі орталардың тікелей әсер ету мүмкіндігін болдырмауы тиіс.

ӨТКІЗУ

Өткізу ережелері белгіленбеген.

КӘДЕГЕ ЖАРАТУ БОЙЫНША ТАЛАПТАР

Ескертпе: Электр аспаптың пайдалану мерзімі аяқталғаннан кейін, оны әдеттегі тұрмыстық қалдықтармен бірге тастамай, ресми жинау пунктіне кәдеге жаратуға жіберіңіз. Осылайша, Сіз қоршаған ортаны сақтауға көмектесесіз.

Бұйымдарды кәдеге жарату кезінде пайда болатын қалдықтар белгіленген тәртіппен және Қазақстан Республикасы Экологиялық кодексінің және қолданыстағы санитарлық нормалар мен қағидалардың талаптарына сәйкес кейіннен кәдеге жаратыла отырып, міндетті түрде жиналуға жатады.

ДИСПЛЕЙДЕГІ ЖҮЙЕЛІК ХАБАРЛАМАЛАР

СУ ЖЕТКІЛІКСІЗ	КОФЕ ДӘНДЕРІ ЖЕТКІЛІКСІЗ	ТАМШЫЛАР ЖИНАУҒА АРНАЛҒАН ТҮПҚОЙМА ОРНАТЫЛМАҒАН	ҚАЛДЫҚТАРҒА АРНАЛҒАН КОНТЕЙНЕР ЛЫҚ ТОЛЫ
Осы хабарлама шыққанда суға арналған резервуарға таза су қосыңыз	Дәндерге арналған шанаққа дәндер қосыңыз	Тамшыларды жинауға арналған түпқойма дұрыс орнатылғанын тексеріңіз	Қоқысқа арналған контейнерді тазалаңыз



Назар аударыңыз!



Егер Сіз жоғарыда сипатталған қадамдар көмегімен мәселені өз күшіңізбен шеше алмасаңыз, ең жақын орналасқан POLARIS қызмет көрсету орталығына жүгінуіңізді сұраймыз.

АҚАУЛЫҚТАРДЫ ІЗДЕУ ЖӘНЕ ЖОЮ

Мәселе	Себеп	Жою тәсілі
Кофе машинасы іске қосылмайды	Электр қуатының болмауы	Қуат кабелін машинаға қосыңыз және кабел айырын жерге тұйықталған 230 В ±5 % кернеуі бар айнымалы ток розеткасына қосыңыз.
Кофе тым баяу үзілмелі жіңішке ағынмен ағады.	Тым ұсақ ұнтақталған.	Реттегіштің көмегімен ұнтақтаудың деңгейін орнатыңыз.
Дайындалу тоқтап қалуы мүмкін, ұнтақталған кофе төгіледі.	<ol style="list-style-type: none"> Тым ірі ұнтақтау Желідегі кернеу төмен 	<ol style="list-style-type: none"> Ұнтақтау дәрежесін азайтыңыз Аспапты айнымалы токтың жерге тұйықталған, кернеуі 230 В ±5 % розеткаға қосыңыз
Сусын дайындалмайды. Дайындалу тоқтап қалады, ұнтақталған кофе контейнерге төгіледі. Бөгде дыбыстар бар	<ol style="list-style-type: none"> Сусын қоюлығының таңдалған 4 немесе 5 деңгейімен бір мезгілде ұнтақтау тым ірі Желідегі кернеу төмен 	<ol style="list-style-type: none"> Реттегіштің көмегімен ұнтақтау деңгейін ұсақ етіп орнатыңыз. Сусын қоюлығының төмен деңгейін таңдаңыз Аспапты айнымалы токтың жерге тұйықталған, кернеуі 230 В ±5 % розеткаға қосыңыз
Көпіршіктелген сүттің берілуі тұрақсыз немесе жоқ	Сүт тым жылы	Тиісті майлылықты және ақуызы бар салқындатылған сүтті пайдаланыңыз (ұсынымдарды қар.)
	Құрғақ сүт бөлшектерімен жүйенің бітелуі	<ol style="list-style-type: none"> Капучинаторды, сүт алу түтіктерін және сүт ыдысының түтіктерін механикалық тазалаудан өткізіңіз (кеңес беру бөлімін қараңыз) Капучинаторда бу температурасын реттегіштің орнын тексеріңіз (кеңес беру бөлімін қараңыз) "Сүт жүйесін тазартуды" орындаңыз (кеңес беретін бөлімді қараңыз) Кальцийсіздендіріңіз (кеңес беретін бөлімді қараңыз)
	Термоблоктағы қақ немесе гидрожүйедегі қақ	Авторланған Сервистік Орталыққа жүгініңіз.

Мәселелер	Себеп	Жоюу тәсілі
Сусынның температурасы тым төмен	Термоблоктарда артық қақ пайда болды	Кальцийсіздендіруді жүргізіңіз, мүмкін, бірнеше рет шығар.
	Электр қуат желісінде тым төмен кернеу	Желідегі ауытқулардың себебін жойыңыз.
Кофе қалдықтарына арналған контейнердегі су	Өте ұсақ ұнтақтауда сусын қоюлығының тым төмен деңгейі таңдалған	Сусын қоюлығының деңгейін жоғарлатыңыз және/немесе ұнтақтаудың неғұрлым ірі деңгейін баптаңыз
	Демдеуіш торабының сақиналы төсемдерінің тозуы	Авторландырылған Сервистік Орталыққа ретті техникалық қызмет көрсетуі үшін (ақылы негізде) жүгініңіз
Демдеуіш торабының бөлігіннен бөгде дыбыстар шығады	Демдеуіш торабы ластанған	Бұқтыру торабына тазалау жүргізіңіз
Дисплей басқанда әрекет етпейді	Жүйелік іркіліс	Желіден ажыратып және қайта қосып, кофе машинасын қайта жүктеңіз
Дисплейде артық қысым туралы хабарлама пайда болды	Күшті және Экстра Күшті экстракцияны таңдау кезінде ұнтақталған кофе арқылы судың өту жылдамдығын төмендету үшін, ал кофенің өзі ұзағырақ экстракциялануы үшін қайнату құрылғысына суды беру пульсациялық режимде орындалады. Бұл ретте сорғының қысымы да ауыспалы, лүпілді болады. Пульсациялық режимде тым ұсақ ұнтақтау кезінде су ұнтақталған кофе арқылы толық өте алмайды, сондықтан артық қысым туралы осындай хабарлама пайда болады.	Дисплейдегі нұсқаулық бойынша әрекет ету керек. Осындай күшті келесі сусын 5-7 ұнтақтау дәрежесінде дайындалады.



Өрт қаупін, электр тогының соғуын, құрылғыңызды пайдалану кезінде жарақат алуды, сондай-ақ оның бұзылуын болдырмау үшін осы құрылғымен жұмыс істеу кезінде негізгі сақтық шараларын, сондай-ақ электр құрылғыларымен жұмыс істеу кезіндегі жалпы қауіпсіздік нұсқауларын қатаң сақтаңыз.



Назар аударыңыз! Егер Сіз жоғарыда сипатталған қадамдар көмегімен мәселені өз күшіңізбен шеше алмасаңыз, POLARIS авторландырылған сервистік орталығына хабарласуды сұраймыз.

ТЕХНИКАЛЫҚ СИПАТТАМАЛАРЫ

РАСМ 2068АС – POLARIS сауда маркасының тұрмыстық электрлік кофе машинасы

Қуаты: 1450 Вт

Кернеуі: 220-240 В

Жиілігі: ~50 Гц

Суға арналған резервуардың сыйымдылығы – 1,5 л

Қорғау сыныбы: I

Ескертпе: Өзгерістер мен жақсартуларды енгізудің үздіксіз процесінің салдарынан нұсқаулық пен өнім арасында кейбір айырмашылықтар байқалуы мүмкін. Өндіруші пайдаланушы осыған назар аударады деп үміттенеді.

СЕРТИФИКАТТАУ ТУРАЛЫ АҚПАРАТ

Бұйым КО ТР 004/2011 "Төмен вольтты құралдардың қауіпсіздігі туралы", КО ТР 020/2011 "Техникалық құралдардың электромагниттік үйлесімдігі", ЕАЭО ТР 037/2017 "Электротехника және радиоэлектроника бұйымдарында қауіпті заттардың қолданудағы шектеулер туралы" талаптардың сәйкестігін растау процедурасынан өткен және Кедендік Одақтың мүше мемлекеттері нарығында бұйымдарды ұстаудың бірыңғай белгісімен таңбаланады.

Сертификат нөмірі/сәйкестік декларациясы мен оның қолданылу мерзімі туралы ақпаратты Сіз

POLARIS бұйымын сатып алған жерде немесе Дайындаушының Уәкілетті өкілінен ала саласыз



Бұйымның қызмет көрсету мерзімі: 5 жыл.

Кепілдік мерзімі: сатып алынған күннен бастап 36 ай

Сатып алу күнін анықтау мүмкін болмаған және тұтынушыда оны растайтын құжаттар болмаған жағдайда, кепілдік мерзімі бұйым өндірілген күннен бастап есептеледі.

Дайындалған күні бұйымда сәйкестендіру тақтайшасында көрсетілген.

Тұрақты міндетті жоспарлы техникалық қызмет көрсету:

Бұйым құрамына табиғи тозуға бейім және/немесе шектеулі қызмет ету мерзімі бар және оларың ресурстары аяқталғаннан кейін тегін ауыстырылуға жататын құрамдас бөлшектер кіреді. Осы құрамдас бөлшектерге Дайындаушы шектеулі кепілдік береді.

Бұл тауарда мыналар осындайлар болып табылады:

- Сусын, құбыр және бу беру тобының тығыздағыш төсемдері – 12 ай.
- Пісіру механизмінің, клапандардың, штуцерлер мен бойлерлердің тығыздағыш төсемдері – 12 ай.
- Кофе тартқыштың диірмені – 24 ай.

- Автоматты капучинатор (пайдалану ережелері сақталған жағдайда) – 24 ай.
- Дәнекерленген механизм жинақта және оның механикалық бөліктері - 24 ай.

НАЗАР АУДАРЫҢЫЗ!!! Засор Заварного Механизма остатками кофейного жмыха, засор Системы Вспенивания остатками молока, а также засор накипью Системы подачи и нагрева воды и пара являются следствием несоблюдения правил регулярных Очистки, Обслуживания и Ухода за изделием, не являются производственным недостатками и не подпадают под действие Гарантийных Обязательств Изготовителя.

Бұйымның ұзақ уақыт бойы үздіксіз жұмыс істеуін қамтамасыз ету және Өндірушінің кепілдік міндеттемелерінің талаптарын сақтау үшін Polaris Авторландырылған сервистік орталығында өнімге міндетті жоспарлы техникалық қызмет көрсетуді өтеулі негізде жүргізу қажет.

Жоспарлы ТҚ жүргізу аралығы дайындалған сусынның 3000 шыныаяғын немесе қайсысы ертерек болатынына байланысты пайдаланудың 12 айын құрайды.

Сіздің КОФЕ МАШИНАСЫҢЫЗ ҮШІН Авторландырылған Сервистік Орталықта тегін Жоспарлы ТҚ-1 қолжетімді*

Сатып алынған күннен бастап алғашқы 14 ай ішінде немесе алғашқы 3000 шыныаяқ дайындалғаннан кейін (қайсысы ертерек болса) жарамды.

АСО-ға кофе машинасын жеткізуді тұтынушы өз күшімен және өз есебінен жүзеге асырады.

Ақылы Жоспарлы Техникалық Қызмет көрсету регламенті келесі процедураларды қамтиды:

- Дәнекерлеу механизмінің жағдайын тексеру, оны тазалау және реттеу, тозған тығыздағыштар мен штуцерлерді ауыстыру;
- Тозған элементтерді тексеріп/ауыстыра отырып, Сүтті көбіктендіру жүйесін кешенді тазалау
- Кальцийсіздендіру және герметикалығын тексеру Су мен буды беру және жылыту жүйелері, клапандардың күйін тексеру, тығыздағыштарды тексеру/ауыстыру
- Кофе ұнтақтағыштың жұмысын тексеру, диірмен тастарының тозу дәрежесін анықтау, ұнтақтауды реттеу.
- Табиғи тозуға ұшыраған құрамдас бөліктердің жай-күйін тексеру бойынша басқа да жұмыстар, оларды тозу дәрежесі бойынша ауыстыру
- Жоспарлы техникалық қызмет көрсетуді жүргізу кезінде бұйымның ықтимал өндірістік кемшіліктері анықталған жағдайда оларды өтеусіз жою.

Тұтынушының Жоспарлы техникалық қызмет көрсетуден бас тартуы немесе оны жүргізу кезеңін сақтамауы Өндірушінің Кепілдік міндеттемелерінің белгілі бір тармақтарының қолданылуын шектеуге әкеп соғады.

Дайындаушы: НИНБО ХЭНСФОРТ ОВЕРСИЗ ЭЙША ЛИМИТЕД

Мекенжайы: № 158 Доншан Лю, Хушан Чжидао, Цыси, Провинция Чжэцзян, ҚХР

Manufacturer: NINGBO HANSFORT OVERSEAS ASIA LIMITED

No. 158 Dongshan Lu, Hushan Jiedao, Cixi City, Zhejiang Province, PRC

Дайындаушының РФ және Кедендік Одақтың мүше мемлекеттеріндегі Импорттаушысы және

Уәкілетті өкілі: "ЭйДжиАй Электроникс" ЖШҚ, Ресей, 115419, Мәскеу қ., Орджоникидзе көшесі, 11-үй, 3-құрылыс, 4-қабат I -үй-жай 13-бөлме, Тел. +7 (495) 419-11-78

Бірыңғай анықтамалық қызметтің телефоны 8-800-700-11-78

Зауытта: NINGBO HAWK ELECTRICAL APPLIANCE CO., LTD - НИНБО ХОУК ЭЛЕКТРИКАЛ АППЛАЙНСЕ КО., ЛТД

Ruifeng Road, East Development Zone, Yuelin Street, Fenghua, Zhejiang, China

ЖУЙФЭН РОУД, ИСТ ДЕВЕЛПМЕНТ ЗОНЕ, ЮЭЛИНЬ СТРИТ, ФЭНХУА, ЧЖЭЦЗЯН, Қытай

КЕПІЛДІК МІНДЕТТЕМЕЛЕРІ

Бұйым: POLARIS сауда маркасының тұрмыстық электрлік кофе машинасы
Модель: PACM 2068AC

Осы кепілдік бұйымды сатып алудың расталған күнінен бастап 36 ай бойы әрекет етеді және «Тұтынушылардың құқықтарын қорғау туралы» Кедендік Одақтың мүше мемлекеттерінің Заңдарына сәйкес бұйымға кепілдік қызмет көрсетілуін білдіреді.

1. Дайындаушының кепілдік міндеттемелері «POLARIS» сауда белгісімен шығарылатын және дайындаушы уәкілеттік берген сатушылардан, кепілдік қызмет көрсетілетін елдерде (сатып алу орнына қарамастан) сатып алынған барлық модельдерге қолданылады.
2. Бұйым пайдалану жөніндегі нұсқаулыққа және қауіпсіздік жөніндегі ережелер мен талаптарды сақтауға қатаң сәйкестікте пайдаланылуы тиіс.
3. Аспаптың құрамында табиғи тозуға ұшырайтын, шектеулі ресурсы бар және аспапқа ретті Техникалық қызмет көрсету шегінде ауыстырылуға жататын құрамдас бөлшектер пайдаланылады. Техникалық қызмет Өндірушінің Авторландырылған Сервистік Орталығында тұтынушы үшін ақылы негізде жүзеге асырылады («Ретті техникалық қызмет көрсету» тарауды қар).
4. Осы кепілдік тауарды тұтынушыға бергеннен кейін пайда болған келесі кемшіліктерге қатысты болмайды:
 - Химиялық, механикалық немесе өзге де әсер ету, бөгде заттардың, сұйықтықтардың, жәндіктердің және олардың тіршілік ету өнімдерінің бұйымның ішіне түсуі;
 - Бұйымды оның тікелей міндетінен тыс пайдалануында болатын қате пайдаланылуы, сондай-ақ Пайдалану жөніндегі нұсқаулықтың және қауіпсіздік техникасы ережелерінің талаптарын бұза отырып, бұйымды орнату және пайдаланудан;
 - Құрамында минералды заттар көп мөлшерде болатын суды пайдалану салдарынан әк шөгіндісі, су тасы мен қақ шөгінділерінен.
 - Тұтынушының бұйымның компоненттері мен жүйелерін үнемі тазалау жөніндегі Дайындаушының талаптарын орындамау.
 - Бұйымды ол арналмаған мақсаттарда пайдаланудан;
 - Қалыпты пайдалану, сонымен қатар функционалдық қасиеттеріне әсер етпейтін: сыртқы немесе ішкі беттің механикалық зақымдануы (майысулар, сызаттар, ескірулер), металл түсінің табиғи өзгеруі, оның ішінде құбылмалы және қара дақтардың пайда болуы, сондай-ақ жабынды зақымдалған жерлерде және металдың жабылмаған учаскелерінде металл жемірілуінен;
 - Өңдеу бөлшектерінің, қондырмалар мен аксессуарлардың, шамдардың, батареялардың, қорғаныс экрандардың, қоқыс жинағыштардың, тығыздағыш элементтердің, белдіктердің, щеткалардың пайдалану мерзімі шектеулі басқа бөлшектердің және пайдалану барысында табиғи тозуға бейім бөлшектердің тозуы;
 - Авторландырылған сервис орталықтары* болып табылмайтын тұлғалар немесе ұйымдар өндірген бұйымды жөндеуіне;
 - Бұйымның тасымалдау кезіндегі, дұрыс пайдаланбау, сондай-ақ бұйымның конструкциясында көзделмеген модификациялармен немесе өз бетінше жөндеумен байланысты зақымдануларына.

5. Егер бұйымда паспорттық сәйкестендіру тақтайшасы жоқ болса, немесе ондағы деректер жойылған не түзетілген болса, өндіруші кепілдікті міндеттемелер үшін жауапты болмайды.
6. Бұл кепілдік тек жеке тұрмыстық қажеттіліктер үшін қолданылатын бұйымдарға ғана қолданылады және коммерциялық, өнеркәсіптік немесе кәсіби мақсаттарда қолданылатын бұйымдарға қолданылмайды.

Назар аударыңыз!! Өндіруші POLARIS өнімі адамдарға, үй жануарларына, қоршаған ортаға тікелей немесе жанама түрде келтірген ықтимал зиян үшін немесе егер бұл өнімді пайдалану және орнату ережелерін немесе шарттарын сақтамау, тұтынушының немесе үшінші тұлғалардың қасақана немесе абайсыз әрекеттері нәтижесінде орын алса, мүлікке келтірілген залал үшін жауапты болмайды.

POLARIS өнімдеріне техникалық қызмет көрсетуге, сапаны тексеруге, кепілдікті және кепілдіктен кейінгі жөндеуге байланысты барлық сұрақтар бойынша жақын маңдағы авторландырылған POLARIS сервистік орталығына немесе сатушы – авторландырылған POLARIS дилеріне хабарласыңыз

POLARIS бұйымдарын кепілдікті жөндеуді тек қана POLARIS авторландырылған сервистік орталықтары жүзеге асырады.

*Компанияның сайтындағы авторландырылған сервистік орталықтардың мекенжайлары: www.polaris.ru

Кепілдік жөндеу кезінде бұйымды сатып алу күнін растау немесе заңда көзделген өзге де талаптарды ұсыну үшін Сізден сатып алу туралы құжаттарды сақтауды сұраймыз.

POLARIS толтырылған кепілдік талоны, кассалық чек немесе Сатушының түбіртегі, Аспаптың атауы мен моделін, сатып алынған күні мен орнын растайтын өзге де құжаттар осындай құжаттар болып табылуы мүмкін.

Бұйымды сатып алу күнін растайтын құжат ұсынылмаған кезде кепілдік мерзімі бұйым дайындалған күннен бастап есептеледі.

Дайындалған күні бұйымның артқы қабырғасындағы немесе төменгі бөлігінде орналасқан паспорттық сәйкестендіру тақтайшасында көрсетілген.

